

SAMSUNG

USER MANUAL

4 & 5 SERIES

Thank you for purchasing this Samsung product.

To receive more complete service, please register your product at www.samsung.com/register

Model _____ Serial No. _____

Before Reading This User Manual

This TV comes with this user manual and an embedded e-Manual.



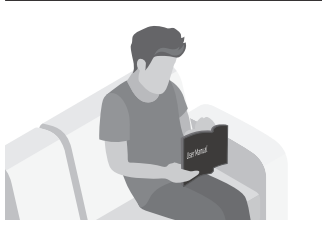
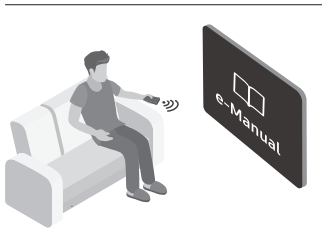



Before reading this user manual, review the following:

	User Manual	Read this provided user manual to see information about product safety, installation, accessories, initial configuration, and product specifications.
	e-Manual	For more information about this TV, read the e-Manual embedded in the product. <ul style="list-style-type: none">• To open the e-Manual, MENU → Support → e-Manual → ENTER

On the website, you can download the user manual and see its contents on your PC or mobile device.

Warning! Important Safety Instructions

Please read the Safety Instructions before using your TV.

CAUTION			Class II product: This symbol indicates that a safety connection to electrical earth (ground) is not required.
RISK OF ELECTRIC SHOCK. DO NOT OPEN.			
CAUTION: TO REDUCE THE RISK OF ELECTRIC SHOCK, DO NOT REMOVE COVER (OR BACK). THERE ARE NO USER SERVICEABLE PARTS INSIDE. REFER ALL SERVICING TO QUALIFIED PERSONNEL.			AC voltage: Rated voltage marked with this symbol is AC voltage.
	This symbol indicates that high voltage is present inside. It is dangerous to make any kind of contact with any internal part of this product.		DC voltage: Rated voltage marked with this symbol is DC voltage.
	This symbol indicates that this product has included important literature concerning operation and maintenance.		Caution. Consult instructions for use: This symbol instructs the user to consult the user manual for further safety related information.

- The slots and openings in the cabinet and in the back or bottom are provided for necessary ventilation. To ensure reliable operation of this apparatus and to protect it from overheating, these slots and openings must never be blocked or covered.
 - Do not place this apparatus in a confined space, such as a bookcase or built-in cabinet, unless proper ventilation is provided.
 - Do not place this apparatus near or over a radiator or heat register, or where it is exposed to direct sunlight.
 - Do not place vessels (vases etc.) containing water on this apparatus, as this can result in a fire or electric shock.
- Do not expose this apparatus to rain or place it near water (near a bathtub, washbowl, kitchen sink, or laundry tub, in a wet basement, or near a swimming pool, etc.). If this apparatus accidentally gets wet, unplug it and contact an authorised dealer immediately.
- This apparatus uses batteries. In your community, there might be environmental regulations that require you to dispose of these batteries properly. Please contact your local authorities for disposal or recycling information.
- Do not overload wall outlets, extension cords, or adaptors beyond their capacity, since this can result in fire or electric shock.
- Power-supply cords should be placed so that they are not likely to be walked on or pinched by items placed upon or against them. Pay particular attention to cords at the plug end, at wall outlets, and at the point where they exit from the appliance.

- To protect this apparatus from a lightning storm, or when left unattended and unused for long periods of time, unplug it from the wall outlet and disconnect the antenna or cable system. This will prevent damage to the set due to lightning and power line surges.
- Before connecting the AC power cord to the DC adaptor outlet, make sure that the voltage designation of the DC adaptor corresponds to the local electrical supply.
- Never insert anything metallic into the open parts of this apparatus. This may cause a danger of electric shock.
- To avoid electric shock, never touch the inside of this apparatus. Only a qualified technician should open this apparatus.
- Be sure to plug in the power cord until it is firmly seated. When unplugging the power cord from a wall outlet, always pull on the power cord's plug. Never unplug it by pulling on the power cord. Do not touch the power cord with wet hands.
- If this apparatus does not operate normally - in particular, if there are any unusual sounds or smells coming from it - unplug it immediately and contact an authorised dealer or service centre.
- Be sure to pull the power plug out of the outlet if the TV is to remain unused or if you are to leave the house for an extended period of time (especially when children, elderly, or disabled people will be left alone in the house).
 - Accumulated dust can cause an electric shock, an electric leakage, or a fire by causing the power cord to generate sparks and heat or by causing the insulation to deteriorate.
- Be sure to contact an authorised Samsung service centre for information if you intend to install your TV in a location with heavy dust, high or low temperatures, high humidity, chemical substances, or where it will operate 24 hours a day such as in an airport, a train station, etc. Failure to do so may lead to serious damage to your TV.
- Use only a properly grounded plug and wall outlet.
 - An improper ground may cause electric shock or equipment damage. (Class I Equipment only.)
- To turn off this apparatus completely, disconnect it from the wall outlet. To ensure you can unplug this apparatus quickly if necessary, make sure that the wall outlet and power plug are readily accessible.
- Store the accessories (batteries, etc.) in a location safely out of the reach of children.
- Do not drop or strike the product. If the product is damaged, disconnect the power cord and contact a Samsung service centre.
- To clean this apparatus, unplug the power cord from the wall outlet and wipe the product with a soft, dry cloth. Do not use any chemicals such as wax, benzene, alcohol, thinners, insecticide, aerial fresheners, lubricants, or detergents. These chemicals can damage the appearance of the TV or erase the printing on the product.
- Do not expose this apparatus to dripping or splashing.
- Do not dispose of batteries in a fire.
- Do not short-circuit, disassemble, or overheat the batteries.
- There is danger of an explosion if you replace the batteries used in the remote with the wrong type of battery. Replace only with the same or equivalent type.

* Figures and illustrations in this User Manual are provided for reference only and may differ from the actual product appearance. Product design and specifications may change without notice.

CIS languages (Russian, Ukrainian, Kazakhs) are not available for this product, since this is manufactured for customers in EU region.

Contents

	Before Reading This User Manual	2
	Warning! Important Safety Instructions	3
01	What's in the Box?	
02	TV Installation	
	Mounting the TV on a wall	8
	Providing proper ventilation for your TV	9
	Attaching the TV to the Stand	10
	Safety Precaution: Securing the TV to the wall to prevent falling	10
03	The Remote Control	
	Installing batteries into the remote control (Battery size: AAA)	12
04	Initial Setup	
	If You Want to Reset This Feature...	13
	Using the TV Controller	13
05	Changing the Input Source	
	Source	14
	How to use Edit Name	14
	Information	14
06	Connecting to a COMMON INTERFACE slot (Your TV viewing Card Slot)	
	Using the "CI or CI+ CARD"	15

07	How to use the e-Manual	
	Screen Display	16
	How to toggle between an e-Manual topic and the corresponding OSD menu(s).	17
	How to search for a topic on the index page	17
08	Troubleshooting and Maintenance	
	Troubleshooting	18
	Teletext Feature	23
	The teletext pages are organised according to six categories	24
	Anti-theft Kensington Lock	24
	Still image warning	25
	Caring for the TV	25
09	Specifications and Other Information	
	Specifications	26
	Environmental Considerations	26
	Decreasing power consumption	26
	Licences	30
	Adaptor information	32

01 What's in the Box?

Make sure the following items are included with your TV. If any items are missing, contact your dealer.

- Remote Control & Batteries (AAA x 2)
- User Manual
- Warranty Card / Regulatory Guide (Not available in some locations)
- TV Power Cable (Depending on the country and model)

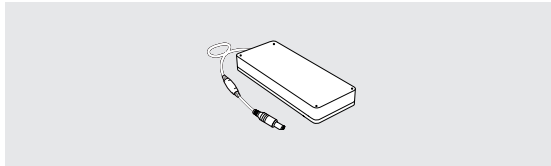

Adapter

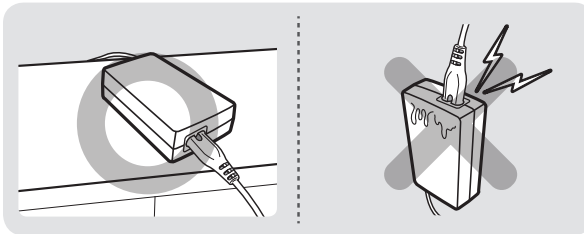

- The colours and shapes of the items differ with the model.
- Cables not supplied with this product can be purchased separately.
- Open the box and check for any accessory items hidden behind or inside the packing materials.

An administration fee may be charged in the following situations:

- An engineer is called out at your request, but there will be no defect with the product (i.e., where the user manual has not been read).
- You bring the unit to a repair centre, but there will be no defect identified the product (i.e., where the user manual has not been read).

You will be informed of the administration fee amount before a technician visits.



Warning: Screens can be damaged from direct pressure when handled incorrectly. We recommend lifting the TV at the edges, as shown.

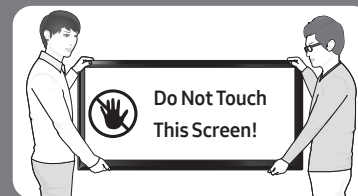

02 TV Installation

Mounting the TV on a wall



If you mount this TV on a wall, follow the instructions exactly as set out by the manufacturer. Unless it is correctly mounted, the TV may slide or fall and cause serious injury to a child or adult and serious damage to the TV.

For models providing wall mount adapters, install them as shown in the figure below before installing the wall mount kit.

- Refer to the installation manual included with the Samsung wall mount kit.

You can mount the TV on the wall using a wall mount kit (sold separately).

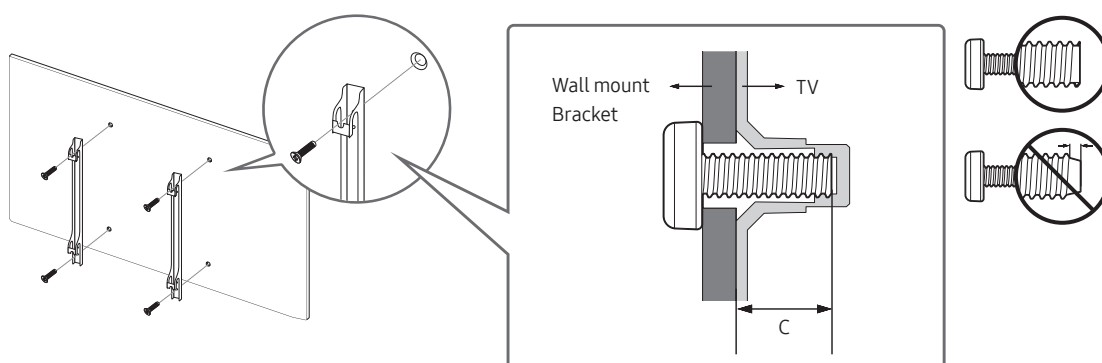

- Samsung Electronics is not responsible for any damage to the product or injury to yourself or others if you choose to install the wall mount on your own.
- You can install your wall mount on a solid wall perpendicular to the floor. Before attaching the wall mount to surfaces other than plaster board, contact your nearest dealer for additional information. If you install the TV on a ceiling or slanted wall, it may fall and result in severe personal injury.
- Standard dimensions for wall mount kits are shown in the table on the next page.
- If you are installing a third-party wall mount, note that the length of the screws you can use to attach the TV to the wall mount is shown in column C in the table on the next page.
- When installing a wall mount kit, we recommend you fasten all four VESA screws.
- If you want to install a wall mount kit that attaches to the wall using two top screws only, be sure to use a Samsung wall mount kit that supports this type of installation. (You may not be able to purchase this type of wall mount kit, depending on the geographical region.)

TV size in inches	VESA screw hole specs (A * B) in millimetres	C (mm)	Standard Screw	Quantity	
32	100 x 100	20.9 ~ 21.9	M4	4	



Do not install your wall mount kit while your TV is turned on. This may result in personal injury from electric shock.

- Do not use screws that are longer than the standard dimension or do not comply with the VESA standard screw specifications. Screws that are too long may cause damage to the inside of the TV set.
- For wall mounts that do not comply with the VESA standard screw specifications, the length of the screws may differ depending on the wall mount specifications.
- Do not fasten the screws too firmly. This may damage the product or cause the product to fall, leading to personal injury. Samsung is not liable for these kinds of accidents.
- Samsung is not liable for product damage or personal injury when a non-VESA or non-specified wall mount is used or when the consumer fails to follow the product installation instructions.
- Do not mount the TV at more than a 15 degree tilt.
- Always have two people mount the TV onto a wall.

Providing proper ventilation for your TV

When you install your TV, maintain a distance of at least 10 cm between the TV and other objects (walls, cabinet sides, etc.) to ensure proper ventilation. Failing to maintain proper ventilation may result in a fire or a problem with the product caused by an increase in its internal temperature.

When you install your TV with a stand or a wall mount, we strongly recommend you use parts provided by Samsung Electronics only. Using parts provided by another manufacturer may cause difficulties with the product or result in injury caused by the product falling.

Installation with a stand	Installation with a wall mount

Attaching the TV to the Stand

Make sure you have all the accessories shown, and that you assemble the stand following the provided assembly instructions.

Safety Precaution: Securing the TV to the wall to prevent falling



Caution: Pulling, pushing, or climbing on the TV may cause the TV to fall. In particular, ensure your children do not hang on or destabilise the TV. This action may cause the TV to tip over, causing serious injuries or death. Follow all safety precautions provided in the Safety Flyer included with your TV. For added stability and safety, you can purchase and install the anti-fall device as described below.



WARNING: Never place a television set in an unstable location. The television set may fall, causing serious personal injury or death. Many injuries, particularly to children, can be avoided by taking simple precautions such as

- Using cabinets or stands recommended by the manufacturer of the television set.
- Only using furniture that can safely support the television set.
- Ensuring the television set is not overhanging the edge of the supporting furniture.
- Not placing the television set on tall furniture (for example, cupboards or bookcases) without anchoring both the furniture and the television set to a suitable support.
- Not placing the television set on cloth or other materials that may be located between the television set and supporting furniture.
- Educating children about the dangers of climbing on furniture to reach the television set or its controls.

If you are retaining and relocating the television set that you are replacing with this new set, you should apply the same precautions to the old set.

Preventing the TV from falling

1. Using the appropriate screws, firmly fasten a set of brackets to the wall. Confirm that the screws are firmly attached to the wall.
 - You may need additional material such as wall anchors depending on the type of wall.
2. Using the appropriately sized screws, firmly fasten a set of brackets to the TV.
 - For the screw specifications, refer to the standard screw part in the table under "Mounting the TV on a wall".
3. Connect the brackets fixed to the TV and the brackets fixed to the wall with a durable, heavy-duty string, and then tie the string tightly.
 - Install the TV near the wall so that it does not fall backwards.
 - Connect the string so that the brackets fixed to the wall are at the same height as or lower than the brackets fixed to the TV.

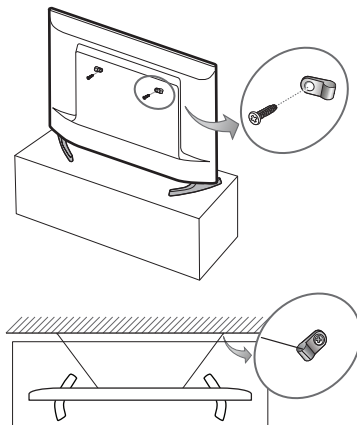

03 The Remote Control

- Depending on the country and model.

Learn where the function buttons are on your remote, such as: **SOURCE**, **TTX/MIX**, **PRE-CH**, **CH LIST**, **^ CH v**, **MENU**, **TOOLS**, **[Enter]**, **INFO**, **RETURN** and **EXIT**.

- This remote control has Braille points on the Power, Channel, Volume, and Enter buttons and can be used by visually impaired persons.

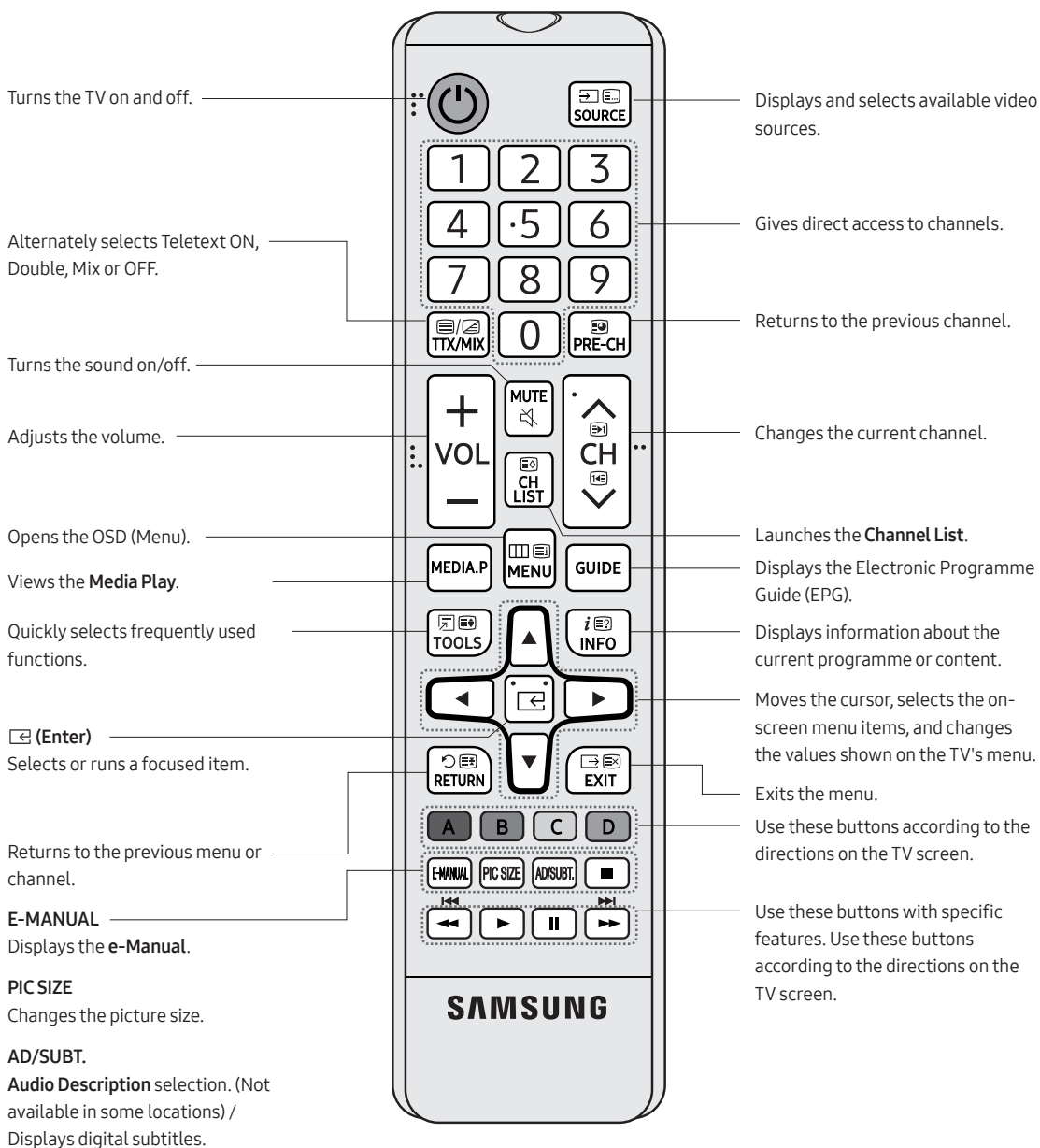

- The button names above may differ from the actual names.

Installing batteries into the remote control (Battery size: AAA)

Match the polarity of the batteries to the symbols on the battery compartment.

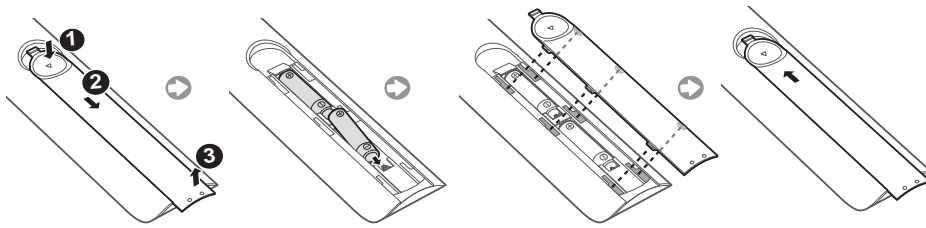

- Use the remote control within 7 m of the TV.
- Bright light may affect the performance of the remote control. Avoid using near bright fluorescent lights or neon signs.
- The colour and shape of the remote may vary depending on the model.

04 Initial Setup

The initial setup dialogue box appears when the TV is first activated. Follow the on-screen instructions to finish the initial setup process. You can manually perform this process at a later time in the **MENU** → **System** → **Setup** menu.

- If you connect any device to HDMI1 before starting the installation, the Channel Source will be changed to Set-top box automatically.
- If you do not want to select Set-top box, please select **Aerial**.

If You Want to Reset This Feature...

Select **System** → **Setup** (Initial Setup). Enter your 4 digit PIN number. The default PIN number is "0-0-0-0".

If you want to change the PIN number, use the **Change PIN** function.

You should do **Setup** (**MENU** → **System**) again at home even though you did in shop already.

- If you forget the PIN code, press the remote control buttons in the following sequence in Standby mode, which resets the PIN to "0-0-0-0": **MUTE** → 8 → 2 → 4 → **POWER** (on)

Using the TV Controller

You can turn on the TV with the **TV Controller** button at the bottom of the TV, and then use the **Control menu**. The **Control menu** appears when the TV Controller is pressed while the TV is On. For more information about its usage, refer to the figure below.

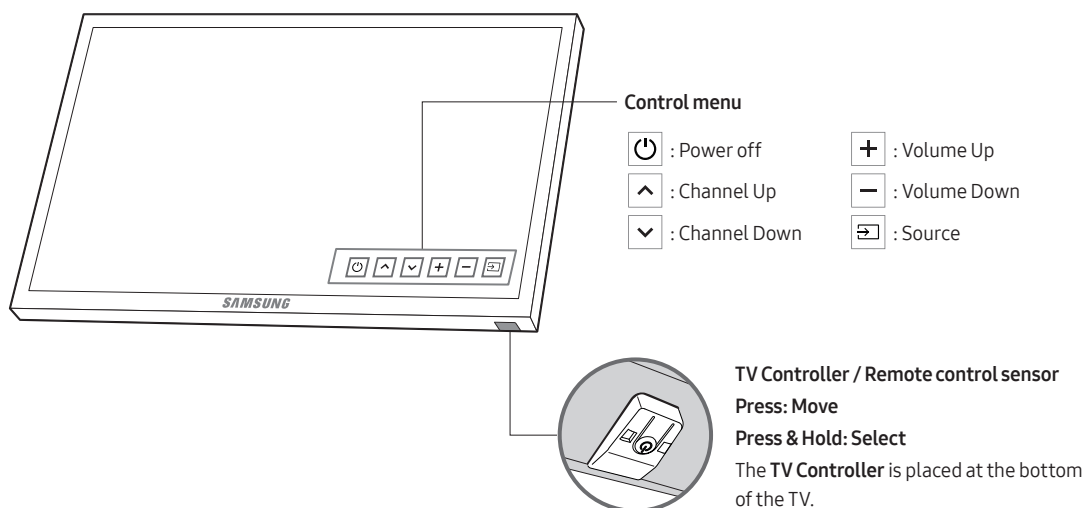

05 Changing the Input Source

Source

Use to select TV or other external input sources such as DVD / Blu-ray players / cable box / STB satellite receiver connected to the TV.

1. Press the **SOURCE** button on your remote.
2. Select a desired external input source.

How to use Edit Name

In the **Source**, press the **TOOLS** button, and then you can set an external input sources name you want.

Information

You can see detailed information about the connected external device.

06 Connecting to a COMMON INTERFACE slot (Your TV viewing Card Slot)

- Depending on the country and model.
- Turn the TV off to connect or disconnect a CI card.

Using the “CI or CI+ CARD”

To watch paid channels, the “CI or CI+ CARD” must be inserted.

- If you don't insert the “CI or CI+ CARD”, some channels will display the message “Scrambled Signal”.
- The pairing information containing a telephone number, the “CI or CI+ CARD” ID the Host ID and other information will be displayed in about 2~3 minutes. If an error message is displayed, please contact your service provider.
- When the configuration of channel information has finished, the message “Updating Completed” is displayed, indicating the channel list is updated.

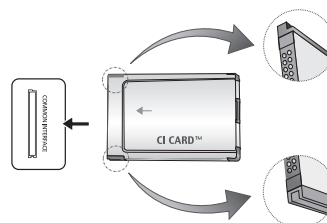

- The image may differ depending on the model.

• NOTE

- You must obtain a “CI or CI+ CARD” from a local cable service provider.
- When removing the “CI or CI+ CARD”, carefully pull it out with your hands since dropping the “CI or CI+ CARD” may cause damage to it.
- Insert the “CI or CI+ CARD” in the direction marked on the card.
- The location of the COMMON INTERFACE slot may be different depending on the model.
- “CI or CI+ CARD” is not supported in some countries and regions; check with your authorised dealer.
- If you have any problems, please contact a service provider.
- Insert the “CI or CI+ CARD” that supports the current aerial settings. The screen will be distorted or will not be seen.

07 How to use the e-Manual



You can find instructions about your TV's features in the **e-Manual** in your TV. To use, press the **E-MANUAL** button on your remote. Move the cursor using the up/down/right/left buttons to highlight a category, then a topic, and then press the **ENTER** button. The **e-Manual** displays the page you want to see.

You can also access it through the menu:

MENU → **Support** → **e-Manual** → **ENTER**

- To return to the **e-Manual** main menu, press the **E-MANUAL** button on the remote.

Screen Display

Currently displayed video, TV Programme, etc.

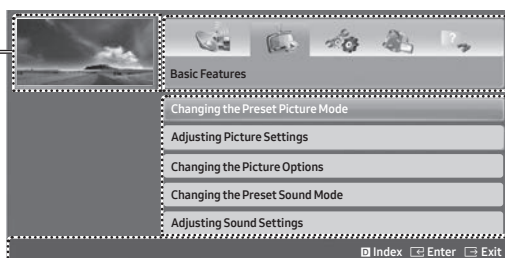

The category list. Press ◀ or ▶ button to select the category you want.

Displays the sub-menu list. Use the arrow buttons on your remote to move the cursor. Press **ENTER** button to select the sub-menu you want.

Operation Buttons

Index: Displays the index screen.

- **Index** available depending on the language.

Enter: Selects a category or sub-menu.

Exit: Exit the **e-Manual**.

<Viewing the Contents>

Try now: Displays the OSD menu that corresponds to the topic. To return to the **e-Manual** screen, press the **E-MANUAL** button.

Home: Moves to the **e-Manual** home screen.

Page: Moves to previous or next page.

Zoom: Magnifies a screen.

Press the **Zoom** button to magnify the screen. You can scroll through the magnified screen by using the ▲ or ▼ buttons. To return to the screen to normal size, press the **RETURN** button.

How to toggle between an e-Manual topic and the corresponding OSD menu(s).

- This function is not enabled in some menus.
- You cannot use the **Try now** function if the menu is not activated.

Method 1	Method 2
<ol style="list-style-type: none"> 1. If you want to use the menu that corresponds to an e-Manual topic, press the red button to select Try now. 2. To return to the e-Manual screen, press the E-MANUAL button. 	<ol style="list-style-type: none"> 1. Press the ENTER button when a topic is displayed. "Are you sure?" appears. Select Yes, and then press the ENTER button. The OSD window appears. 2. To return to the e-Manual screen, press the E-MANUAL button.

How to search for a topic on the index page

- This function may not be supported depending on the language.
1. If you want to search a keyword, press the blue button to select **Index**.
 2. Press the ◀ or ▶ button to select a character order you want.
 3. Press the ▲ or ▼ button to select a keyword you want to see, and then press the **ENTER** button.
 4. You can view the corresponding **e-Manual** instruction screen.
 - To close the **Index** screen, press the **RETURN** button.

08 Troubleshooting and Maintenance

Troubleshooting

If the TV seems to have a problem, first try this list of possible problems and solutions. If none of these troubleshooting tips apply, visit “www.samsung.com”, then click on Support, or call Samsung customer service centre.

Picture Quality

- First of all, please perform the **Picture Test** and confirm that your TV is properly displaying test image. (go to **MENU - Support - Self Diagnosis - Picture Test**) If the test image is properly displayed, the poor picture may be caused by the source or signal.

The TV image does not look as good as it did in the store.

- If you have an analogue cable/set top box, upgrade to a digital set top box. Use HDMI or Component cables to deliver HD (high definition) picture quality.
- Cable/Satellite subscribers: Try digital stations from the channel line up.
- Aerial connection: Try HD stations after performing Auto tuning.
- Many HD channels are up scaled from SD (Standard Definition) contents.
- Adjust the Cable/Set top box video output resolution to 1080i or 720p.
- Make sure you are watching the TV at the minimum recommended distance based on the size and definition of the signal.

The picture is distorted: macro block, small block, dots, pixelization error.

- Compression of video contents may cause picture distortion especially in fast moving pictures such as sports and action movies.
- Low signal level or bad quality can cause picture distortion. This is not a TV issue.
- Mobile phones used close to the TV (cca up to 1m) may cause noise in picture on analogue and digital TV.

Colour is wrong or missing.

- If you're using a component connection, make sure the component cables are connected to the correct jacks. Incorrect or loose connections may cause colour problems or a blank screen.

There is poor colour or brightness.

- Adjust the **Picture** options in the TV menu. (go to **Picture Mode / Colour / Brightness / Sharpness**)
- Adjust **Energy Saving** option in the TV menu. (go to **MENU - System - Eco Solution - Energy Saving**)
- Try resetting the picture to view the default picture settings. (go to **MENU - Picture - Reset Picture**)

There is a dotted line on the edge of the screen.

- If the picture size is set to **Screen Fit**, change it to **16:9**.
- Change cable/satellite box resolution.

The picture is black and white.

- If you are using an AV composite input, connect the video cable (yellow) to the Green jack of component input 1 on the TV.

When changing channels, the picture freezes or is distorted or delayed.

- If connected with a cable box, please try to reset the cable box. Reconnect the AC cord and wait until the cable box reboots. It may take up to 20 minutes.
- Set the output resolution of the cable box to 1080i or 720p.

Sound Quality

- First of all, please perform the **Sound Test** to confirm that your TV audio is properly operating. (go to **MENU - Support - Self Diagnosis - Sound Test**)
- If the audio is ok, the sound problem may be caused by the source or signal.

There is no sound or the sound is too low at maximum volume.

- Please check the volume of the device (Cable/Sat Box, DVD, Blu-ray etc) connected to your TV.

The picture is good but there is no sound.

- Set the **Speaker Select** option to **TV Speaker** in the sound menu.
- If you are using an external device, make sure the audio cables are connected to the correct audio input jacks on the TV.
- If you are using an external device, check the device's audio output option (ex. you may need to change your cable box's audio option to HDMI when you have a HDMI connected to your TV).
- If you are using a DVI to HDMI cable, a separate audio cable is required.
- Reboot the connected device by reconnecting the device's power cable.

The speakers are making an inappropriate noise.

- Check the cable connections. Make sure a video cable is not connected to an audio input.
- For aerial or cable connections, check the signal strength. Low signal level may cause sound distortion.

No Picture, No Video

The TV will not turn on.

- Make sure the AC power cord is securely plugged in to the wall outlet and the TV.
- Make sure the wall outlet is working.
- Try pressing the **POWER** button on the TV to make sure the problem is not the remote. If the TV turns on, refer to “The remote control does not work” below.

The TV turns off automatically.

- Ensure the **Sleep Timer** is set to **Off** in the **Time** menu.
- If your PC is connected to the TV, check your PC power settings.
- Make sure the AC power cord is plugged in securely to the wall outlet and the TV.
- **No Signal Power Off** turns off the TV if no signal has been received by the TV for a specified period time.
Auto Power Off turns off the TV if there has been no user input in four hours.

There is no picture/video.

- Check cable connections (remove and reconnect all cables connected to the TV and external devices).
- Set your external device's (Cable/Set top Box, DVD, Blu-ray etc) video outputs to match the connections to the TV input. For example, if an external device's output is HDMI, it should be connected to an HDMI input on the TV.
- Make sure your connected devices are powered on.
- Be sure to select the TV's correct source by pressing the **SOURCE** button on the remote control.
- Reboot the connected device by reconnecting the device's power cable.

Aerial (Air/Cable) Connection (Cable: depending on the country)

The TV is not receiving all channels.

- Make sure the Aerial cable is connected securely.
- Please try **Setup** (Initial setup) to add available channels to the channel list. Go to **MENU - System - Setup** (Initial setup) and wait for all available channels to be stored.
- Verify the Aerial is positioned correctly.

The picture is distorted: macro block, small block, dots, pixelization error.

- Compression of video contents may cause picture distortion, especially on fast moving pictures such as sports and action movies.
- A low signal can cause picture distortion. This is not a TV issue.

Others

The picture will not display in full screen.

- HD channels will have black bars on either side of the screen when displaying up scaled SD (4:3) contents.
- Black bars on the top and bottom will appear during movies that have aspect ratios different from your TV.
- Adjust the picture size options on your external device or TV to full screen.

The remote control does not work.

- Replace the remote control batteries with the poles (+/-) in the right direction.
- Clean the sensor's transmission window on the remote.
- Try pointing the remote directly at the TV from 1.5~1.8 m away.

The cable/set top box remote control doesn't turn the TV on or off, or adjust the volume.

- Programme the Cable/Set top box remote control to operate the TV. Refer to the Cable/Set top box user manual for the SAMSUNG TV code.

A "Mode Not Supported" message appears.

- Check the supported resolution of the TV, and adjust the external device's output resolution accordingly.

There is a plastic smell from the TV.

- This smell is normal and will dissipate over time.

The TV Signal Information is unavailable in the Self Diagnosis Test menu.

- This function is only available with digital channels from an Aerial / RF / Coax connection.

TV is tilted to the right or left side.

- Remove the stand base from the TV and reassemble it.

There are difficulties assembling the stand base.

- Make sure the TV is placed on a flat surface. If you can not remove the screws from the TV, please use a magnetised screw driver.

The Broadcasting menu is grey out (unavailable).

- The **Broadcasting** menu is only available when the TV source is selected.

Your settings are lost after 5 minutes or every time the TV is turned off.

- If the TV is in the **Store Demo** mode, it will reset audio and picture settings every 5 minutes. If you want to change the settings from **Store Demo** mode to **Home Use**, press the **SOURCE** button to select **TV** mode, and go to **MENU - Support - Use Mode**.

You have intermittent loss of audio or video.

- Check the cable connections and reconnect them.
- Loss of audio or video can be caused by using overly rigid or thick cables. Make sure the cables are flexible enough for long term use. If mounting the TV to the wall, we recommend using cables with 90 degree connectors.

You see small particles when you look closely at the edge of the frame of the TV.

- This is part of the product's design and is not a defect.

The PIP menu is not available.

- **PIP** functionality is only available when you are using a HDMI or components source.

You turned the TV off 45 minutes ago, and it turned on again.

- It is normal. The TV operates the OTA (Over The Aerial) function itself to upgrade firmware downloaded whilst your watching TV.

There are recurrent picture/sound issues.

- Check and change the signal/source.

A reaction may occur between the rubber cushion pads on the base stand and the top finish of some furniture.

- To prevent this, use felt pads on any surface of the TV that comes in direct contact with furniture.

The message "This file may not be playable properly." appears.

- This may appear because of high bit rate of content. Content generally will play but could experience some playability issue.

You can keep your TV in optimum operating condition by upgrading to the latest firmware (www.samsung.com → Support) by USB.

This TFT LED panel uses a panel consisting of sub pixels which require sophisticated technology to produce. However, there may be a few bright or dark pixels on the screen. These pixels will have no impact on the performance of the product.

Some functions and pictures shown in this manual are available on specific models only.

Teletext Feature

The index page of the **Teletext** service gives you information on how to use the service. For **Teletext** information to be displayed correctly, channel reception must be stable. Otherwise, information may be missing or some pages may not be displayed.

- You can change Teletext pages by pressing the numeric buttons on the remote control.

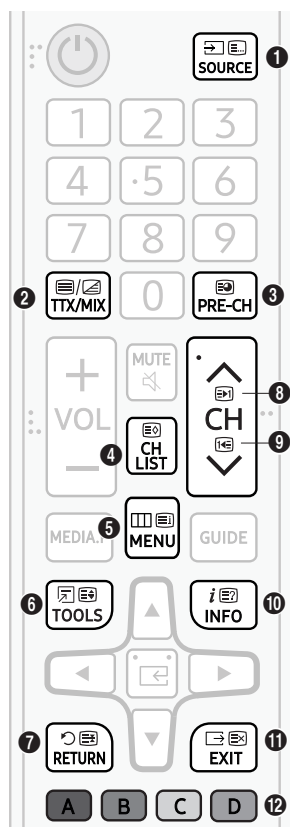

- 1** (mode): Selects the **Teletext** mode (LIST/FLOF). If pressed during LIST mode, switches the mode to List save mode. In List save mode, you can save a **Teletext** page into a list using the 8(store) button.
- 2** (Full TTX/Double TTX/Mix/Off): Activates the **Teletext** mode for the current channel. Press the button twice to overlap the **Teletext** mode with the current broadcasting screen. Press it one more time to exit teletext.
- 3** (sub-page): Displays the available sub-page.
- 4** (store): Stores the **Teletext** pages.
- 5** (index): Displays the index (contents) page at any time while you are viewing **Teletext**.
- 6** (size): Displays the teletext on the upper half of the screen in double-size. To move the text to the lower half of the screen, press it again. For normal display, press it once again.
- 7** (hold): Holds the display at the current page, in the case that there are several secondary pages that follow automatically. To undo, press it again.
- 8** (page up): Displays the next **Teletext** page.
- 9** (page down): Displays the previous **Teletext** page.
- 10** (reveal): Displays the hidden text (answers to quiz games, for example). To display the normal screen, press it again.
- 11** (cancel): Shrinks the Teletext display to overlap with the current broadcast.
- 12** Colour buttons (red, green, yellow, blue): If the FASTEXT system is used by the broadcasting company, the different topics on a Teletext page are colour-coded and can be selected by pressing the coloured buttons. Press the colour corresponding to the topic of your choice. A new colour coded page is displayed. Items can be selected in the same way. To display the previous or next page, press the corresponding coloured button.

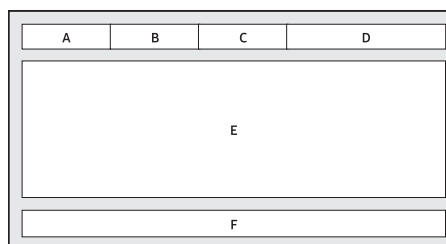

The teletext pages are organised according to six categories

Part	Contents
A	Selected page number.
B	Broadcasting channel identity.
C	Current page number or search indications.
D	Date and time.
E	Text.
F	Status information. FASTEXT information.



Anti-theft Kensington Lock

The Kensington Lock is not supplied by Samsung. It is a device used to physically fix the system when using it in a public place. The appearance and locking method may differ from the illustration depending on the manufacturer. Refer to the manual provided with the Kensington Lock for additional information on proper use.

- Please find a “” icon on the rear of the TV. A Kensington slot is beside the “” icon.
- The position and colour may differ depending on the model.

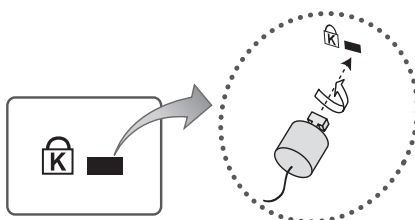

<Optional>

To lock the product, follow these steps:

1. Wrap the Kensington lock cable around a large, stationary object such as desk or chair.
2. Slide the end of the cable with the lock attached through the looped end of the Kensington lock cable.
3. Insert the locking device into the Kensington slot on the product.
4. Lock the lock.
 - These are general instructions. For exact instructions, see the User manual supplied with the locking device.
 - The locking device has to be purchased separately.

Still image warning

Avoid displaying still images (such as jpeg picture files), still image elements (such as TV channel logos, stock or news crawls at the screen bottom etc.), or programmes in panorama or 4:3 image format on the screen. If you constantly display still pictures, it can cause image burn-in on the LED screen and affect image quality. To reduce the risk of this adverse effect, please follow the recommendations below:

- Avoid displaying the same TV channel for long periods.
- Always try to display any image in full screen. Use the picture format menu of the TV for the best possible match.
- Reduce brightness and contrast to avoid the appearance of after-images.
- Use all TV features designed to reduce image retention and screen burn. Refer to the e-Manual for details.

Caring for the TV

- If a sticker was attached to the TV screen, some debris can remain after you remove the sticker. Please clean the debris off before watching TV.
- The exterior and screen of the TV can get scratched during cleaning. Be sure to wipe the exterior and screen carefully using a soft cloth to prevent scratches.
- Do not spray water or any liquid directly onto the TV. Any liquid that goes into the product may cause a failure, fire, or electric shock.
- To clean the screen, turn off the TV, then gently wipe away smudges and fingerprints on the panel with a micro-fiber cloth. Clean the body or panel of the TV with a micro-fiber cloth dampened with a small amount of water. After that, remove the moisture with a dry cloth. While cleaning, do not apply strong force to the surface of the panel because it can damage the panel. Never use flammable liquids (benzene, thinner, etc.) or a cleaning agent. For stubborn smudges, spray a small amount of screen cleaner on a micro-fiber cloth, and then use the cloth to wipe away the smudges.

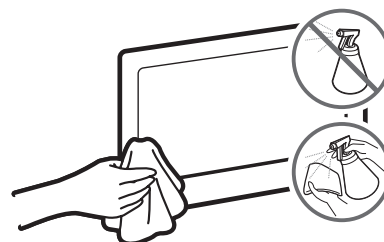

09 Specifications and Other Information

Specifications

Model Name	UE32M4002	UE32M5002
Display Resolution	1366 x 768	1920 x 1080
Screen Size (Diagonal)	32 inches (80 cm)	32 inches (80 cm)
Sound (Output)	10 W	10 W
Stand Swivel (Left / Right)	0°	0°
Dimensions (W x H x D)		
Body	745.4 x 442.2 x 69.0 mm	741.0 x 436.2 x 69.0 mm
With stand	745.4 x 466.4 x 150.5 mm	741.0 x 460.2 x 150.5 mm
Weight		
Without Stand	4.0 kg	3.9 kg
With Stand	4.1 kg	4.0 kg

Environmental Considerations

Operating Temperature	10°C to 40°C (50°F to 104°F)
Operating Humidity	10% to 80%, non-condensing
Storage Temperature	-20°C to 45°C (-4°F to 113°F)
Storage Humidity	5% to 95%, non-condensing

- The design and specifications are subject to change without prior notice.
- For information about the power supply, and more information about power consumption, refer to the label-rating attached to the product.
- Typical power consumption is measured according to IEC 62087.

Decreasing power consumption

When you shut the TV off, it enters Standby mode. In Standby mode, it continues to draw a small amount of power. To decrease power consumption, unplug the power cord when you don't intend to use the TV for a long time.

Supported Video Formats

File Extension	Container	Video Codec	Resolution	Frame rate (fps)	Bit rate (Mbps)	Audio Codec
*.avi	AVI MKV ASF MP4 3GP VRO VOB PS TS	Divx 3.11 / 4 / 5 / 6	1920 x 1080	6 ~ 30	30	Dolby Digital LPCM ADPCM (IMA, MS) AAC HE-AAC WMA Dolby Digital Plus MPEG (MP3) DTS (Core) G.711 (A-Law, μ -Law)
*.mkv		MPEG4 SP/ASP				
*.asf		H.264 BP/MP/HP				
*.wmv		HEVC (H.265 - Main, Main10 - L4, L4.1)	640 x 480		8	
*.mp4		Motion JPEG				
*.3gp		Window Media Video	1920 x 1080		30	
*.vro		v9				
*.mpg		MP4				
*.mpeg		MPEG2				
*.ts		VRO				
*.tp		VOB				
*.trp		PS				
*.mov		TS	MPEG1			
*.flv						
*.vob						
*.svi						
*.divx						

Other Restrictions

- Video content will not play, or not play correctly, if there is an error in the content or the container.
- Sound or video may not work if the contents have a standard bit rate/frame rate above the compatible Frame/sec listed in the table.
- If the Index Table is in error, the Seek (Jump) function is not supported.
- Some USB/digital camera devices may not be compatible with the player.
- The menu can be displayed late if the video is over 10Mbps(bit rate).
- HEVC codec is only available in MKV/MP4/TS containers.

Video decoder

- Supports up to H.264, Level 4.1 (FMO/ASO/RS are not supported.)
- Supports up to H.265 - Main, Main10 - L4, L4.1
- frame rate:
 - Below 1280 x 720: 60 frame max
 - Above 1280 x 720: 30 frame max
- VC1 AP L4 is not supported.
- GMC 2 or higher is not supported.

Audio decoder

- WMA 10 Pro supports up to 5.1 channel and M2 profile.
- WMA lossless audio is not supported.
- Vorbis supports up to 2ch.
- Dolby Digital Plus supports up to 5.1 channel.

Supported Subtitle Formats

External

Name	File extension
MPEG-4 timed text	.ttxt
SAMI	.smi
SubRip	.srt
SubViewer	.sub
Micro DVD	.sub or .txt
SubStation Alpha	.ssa
Advanced SubStation Alpha	.ass
Powerdivx	.psb

Internal

Name	Container	Format
Xsub	AVI	Picture Format
SubStation Alpha	MKV	Text Format
Advanced SubStation Alpha	MKV	Text Format
SubRip	MKV	Text Format
MPEG-4 Timed text	MP4	Text Format

Regarding **Audio Description/Subtitles** function, please check **e-Manual**.

Supported Photo Formats

File Extension	Type	Resolution
*.jpg / *.jpeg	JPEG	15360 x 8640
*.bmp	BMP	4096 x 4096
*.mpo	MPO	15360 x 8640

- The MPO type file does not support Zoom, Rotate and Slide Show Effect functions.

Supported Music Formats

File Extension	Type	Codec	Remark
*.mp3	MPEG	MPEG1 Audio Layer 3	
*.m4a / *.mpa / *.aac	MPEG4	AAC	
*.flac	FLAC	FLAC	Supports up to 2ch.
*.ogg	OGG	Vorbis	Supports up to 2ch.
*.wma	WMA	WMA	WMA 10 Pro supports up to 5.1 channel and M2 profile. (WMA lossless audio is not supported.)
*.wav	wav	wav	
*.mid / *.midi	midi	midi	type 0 and type 1

Full available resolution

Optimal resolution is 4 series: 1366 x 768@60Hz / 5 series: 1920 x 1080@60Hz.

See specification page for full available resolution.

Mode	Resolution	Horizontal Frequency (KHz)	Vertical Frequency (Hz)	Pixel Clock Frequency (MHz)	Sync Polarity (H / V)	1366 x 768	1920 x 1080
IBM	720 x 400	31.469	70.087	28.322	-/+	✓	✓
MAC	640 x 480	35.000	66.667	30.240	-/-	✓	✓
	832 x 624	49.726	74.551	57.284	-/-	✓	✓
	1152 x 870	68.681	75.062	100.000	-/-		✓
VESA DMT	640 x 480	31.469	59.940	25.175	-/-	✓	✓
	640 x 480	37.861	72.809	31.500	-/-	✓	✓
	640 x 480	37.500	75.000	31.500	-/-	✓	✓
	800 x 600	37.879	60.317	40.000	+/+	✓	✓
	800 x 600	48.077	72.188	50.000	+/+	✓	✓
	800 x 600	46.875	75.000	49.500	+/+	✓	✓
	1024 x 768	48.363	60.004	65.000	-/-	✓	✓
	1024 x 768	56.476	70.069	75.000	-/-	✓	✓
	1024 x 768	60.023	75.029	78.750	+/+	✓	✓
	1152 x 864	67.500	75.000	108.000	+/+		✓
	1280 x 720	45.000	60.000	74.250	+/+	✓	✓
	1280 x 800	49.702	59.810	83.500	-/+		✓
	1280 x 1024	63.981	60.020	108.000	+/+		✓
	1280 x 1024	79.976	75.025	135.000	+/+		✓
	1366 x 768	47.712	59.790	85.500	+/+	✓	✓
	1440 x 900	55.935	59.887	106.500	-/+		✓
	1600 x 900RB	60.000	60.000	108.000	+/+		✓
	1680 x 1050	65.290	59.954	146.250	-/+		✓
1920 x 1080	67.500	60.000	148.500	+/+		✓	

- The interlace mode is not supported.
- The set might operate abnormally if a non-standard video format is selected.

Licences



For DTS patents, see <http://patents.dts.com>. Manufactured under license from DTS, Inc.

DTS, the Symbol, DTS in combination with the Symbol, DTS Premium Sound|5.1, DTS Digital Surround, DTS Express, and DTS Neo2:5 are registered trademarks or trademarks of DTS, Inc. in the United States and/or other countries.

© DTS, Inc. All Rights Reserved.



This DivX Certified® device can play DivX® HD video files (including .avi, .divx). Download free software at www.divx.com to create, play and stream digital videos. To play purchased DivX movies, first register your device at vod.divx.com. Find your registration code in the DivX VOD section of your device setup menu.

This DivX Certified® device can play DivX® HD video (including .avi, .divx). DivX®, DivX Certified® and associated logos are trademarks of DivX, LLC and are used under license.

Covered by one or more of the following U.S. patents: 7,295,673; 7,460,668; 7,515,710; 8,656,183; 8,731,369; RE45,052.



The terms HDMI and HDMI High-Definition Multimedia Interface, and the HDMI Logo are trademarks or registered trademarks of HDMI Licensing LLC in the United States and other countries.



Manufactured under license from Dolby Laboratories. Dolby, Dolby Audio, Pro Logic, and the double-D symbol are trademarks of Dolby Laboratories.

Open Source License Notice

Open Source used in this product can be found on the following webpage.

(<http://opensource.samsung.com>) Open Source License Notice is written only English.

Recommendation - EU Only



Hereby, Samsung Electronics, declares that this TV is in compliance with the essential requirements and other relevant provisions of Directive 1999/5/EC.

The official Declaration of Conformity may be found at <http://www.samsung.com>, go to Support > Search Product Support and enter the model name.

This equipment may only be used indoors.

This equipment may be operated in all EU countries.



Correct Disposal of This Product (Waste Electrical & Electronic Equipment) (Applicable in countries with separate collection systems)

This marking on the product, accessories or literature indicates that the product and its electronic accessories (e.g. charger, headset, USB cable) should not be disposed of with other household waste at the end of their working life. To prevent possible harm to the environment or human health from uncontrolled waste disposal, please separate these items from other types of waste and recycle them responsibly to promote the sustainable reuse of material resources.

Household users should contact either the retailer where they purchased this product, or their local government office, for details of where and how they can take these items for environmentally safe recycling.

Business users should contact their supplier and check the terms and conditions of the purchase contract. This product and its electronic accessories should not be mixed with other commercial wastes for disposal.



Correct disposal of the batteries in this product (Applicable in countries with separate collection systems)

This marking on battery, manual or packaging indicates that the batteries in this product should not be disposed of with other household waste at the end of their working life. Where marked, the chemical symbols Hg, Cd or Pb indicate that the battery contains mercury, cadmium or lead above the reference levels in EC Directive 2006/66. If batteries are not properly disposed of, these substances can cause harm to human health or the environment.



To protect natural resources and to promote material reuse, please separate batteries from other types of waste and recycle them through your local, free battery return system.

For information on Samsung's environmental commitments and product-specific regulatory obligations, e.g. REACH, WEEE, Batteries, visit http://www.samsung.com/uk/aboutsamsung/samsungelectronics/corporatecitizenship/data_corner.html

WARNING - TO PREVENT THE SPREAD OF FIRE, KEEP CANDLES OR OTHER ITEMS WITH OPEN FLAMES AWAY FROM THIS PRODUCT AT ALL TIMES.



Adaptor information

  Use following adapter to avoid hazard

Manufacturer: Samsung Electro-Mechanics Co., Ltd.

Manufacturer: SOLUM Co Ltd

Adaptor Model: A5919_FSM

Manufacturer: Samsung Electro-Mechanics Co., Ltd.

Manufacturer: SOLUM Co Ltd

Adaptor Model: A6619_FSM

Manufacturer: Dongyang E&P Inc

Adaptor Model: A4819_FDY

To reduce the risk of fire or electric shock, do not expose this apparatus to rain or moisture.

Apparatus shall not be exposed to dripping or splashing and no objects filled with liquids, such as vases, shall not be placed on the apparatus.



For power cord use, see user manual.

WARNING: FOR INDOOR USE ONLY

This page is intentionally
left blank.

Mielőtt a felhasználói kézikönyv olvasásába kezdene

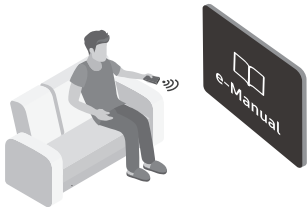
A tévékészülék tartozéka ez a felhasználói kézikönyv, de beágyazott e-Manual kézikönyvvel is rendelkezik. Mielőtt a felhasználói kézikönyv olvasásába kezdene, ellenőrizze a következőket:

	Használati útmutató	Olvassa el a mellékelt felhasználói kézikönyvet a termékbiztonsággal, üzembe helyezéssel, tartozékokkal, kezdeti beállításokkal és termékleírással kapcsolatos információk megtekintéséhez.
	e-Manual	A tévékészülékkel kapcsolatos további tájékoztatásért olvassa el a termék beágyazott e-Manual kézikönyvét. <ul style="list-style-type: none">• Az e-Manual megnyitása: MENU  → Terméktámogatás → e-Manual → ENTER 

A webhelyről letöltheti a felhasználói kézikönyvet, majd a tartalmát számítógépén vagy hordozható eszközén is olvashatja.









Használati útmutató

Kérjük, hogy a készülék működtetése előtt gondosan olvassa végig a kezelési útmutatót és őrizze meg, mert később szüksége lehet rá.

Figyelem! Fontos biztonsági utasítások

A tévékészülék használata előtt olvassa el a biztonsági utasításokat.

VIGYÁZAT!			II. osztályú termék: Ez a szimbólum azt jelzi, hogy nincs szükség biztonsági elektromos földelésre.
ELEKTROMOS ÁRAMÜTÉS VESZÉLYE. NE NYISSA FEL!			
VIGYÁZAT: AZ ÁRAMÜTÉS KOCKÁZATÁNAK CSÖKKENTÉSE ÉRDEKÉBEN NE TÁVOLÍTSA EL A BURKOLATOT (VAGY HÁTLAGOT). A KÉSZÜLÉK NEM TARTALMAZ A FELHASZNÁLÓ ÁLTAL JAVÍTHATÓ ALKATRÉSZEKET. A JAVÍTÁST BÍZZA KÉPZETT SZAKEMBERRE.			Váltakozó áramú feszültség: Ez a szimbólum azt jelzi, hogy a vele jelölt névleges érték váltakozó feszültség.
	Ez a jel a készülék belsejében uralkodó magasfeszültségre figyelmeztet. Semmiképpen ne érjen a készülék belsejében található alkatrészekhez. Veszélyes.		Egyenáramú feszültség: Ez a szimbólum azt jelzi, hogy a vele jelölt névleges érték egyenfeszültség.
	Ez a jel azt jelzi, hogy a terméket olyan fontos információkkal látták el, amelyek az üzemeltetésre és karbantartásra vonatkoznak.		Vigyázat! Olvassa el a használati utasítást: Ez a szimbólum arra hívja fel a figyelmet, hogy el kell olvasni a felhasználói kézikönyv biztonságra vonatkozó tudnivalóit.

- A készülékházon, valamint a készülék hátulján vagy alján található nyílások a megfelelő szellőzést szolgálják. A készülék megbízható működése, valamint a túlmelegedés megelőzése érdekében ezeket a nyílásokat nem szabad elzárni vagy lefedni.
 - Ne helyezze a készüléket zárt helyre, például vitrinbe vagy szekrénybe, ha ott a megfelelő szellőzés nem biztosított.
 - Ne helyezze a készüléket radiátor vagy fűtőberendezés mellé vagy fölé, illetve olyan helyre, ahol közvetlen napfénynek van kitéve.
 - Ne helyezzen a készülékre vizet tartalmazó edényt (vázát stb.), mivel ez tüzet vagy áramütést okozhat.
- Ne tegye a készüléket olyan helyre, ahol eső vagy víz érheti (pl. fürdőszobába, mosdókagyló, mosogató vagy kád mellé, illetve nedves pincehelyiségbe, úszómedence közelébe stb.). Ha a készülék véletlenül vizes lesz, húzza ki a konnektorból, és azonnal forduljon a márkakereskedéshez.
- A készülék telepeket tartalmaz. Bizonyos országokban környezetvédelmi előírások vonatkoznak a telepek ártalmatlanítására. A hulladék elhelyezésével és újrahasznosításával kapcsolatos információkért forduljon a helyi hatóságokhoz.
- Ne terhelje túl a fali aljzatot, a hosszabbítókábelt vagy az adaptert, mivel ez tüzet vagy áramütést okozhat.
- A tápellátás kábeleit olyan módon kell elhelyezni, hogy azokra senki se léphessen rá, valamint ne szoruljanak a rájuk helyezett tárgyak alá. Fordítson kiemelt figyelmet a csatlakozó utáni kábelrészre, a fali aljzatokra, valamint arra a helyre, ahol a kábel kilép a készülékből.

- A készülék védelme érdekében vihar idején, vagy ha hosszabb időn keresztül felügyelet nélkül hagyja, és nem használja a készüléket, húzza ki a tápkábelt a fali aljzatból, és szüntesse meg az antenna, illetve a kábeltvé csatlakozását. Így a készülékben nem keletkezhet kár a villámlás és a hálózati túlfeszültség miatt.
 - Mielőtt a váltakozó áramú tápkábelt az egyenáramú adapter aljzatához csatlakoztatná, ellenőrizze, hogy az egyenáramú adapter bemeneti feszültsége megfelel-e a helyi elektromos hálózaténak.
 - Soha ne helyezzen fémtárgyat a készülék nyílásaiba. Ez áramütést okozhat.
 - Az áramütés elkerülése érdekében ne érjen a készülék belsejéhez. A készüléket csak képzett szakember nyithatja ki.
 - Dugja be a tápkábel csatlakozóját úgy, hogy az szilárdan üljön az aljzatban. Amikor kihúzza a tápkábelt a fali aljzatból, mindig a tápkábel csatlakozójánál fogva húzza ki. Soha ne húzza ki a csatlakozót a tápkábelnél fogva. Nedves kézzel ne érjen hozzá a tápkábelhez.
 - Ha a készülék nem működik megfelelően – főként, ha szokatlan hang vagy szag tapasztalható a közelében –, azonnal szüntesse meg a tápellátást, és forduljon a márkakereskedéshez vagy a szervizközpontához.
 - Ha hosszabb időn keresztül nem használja a tévénévelő készüléket, vagy ha hosszabb időre elmegy otthonról (főként ha gyermekek, idősek vagy fogyatékkal élők maradnak magukra a lakásban), mindenképpen húzza ki a tévénévelő készülék tápkábelét az aljzatból.
 - A felgyülemlett por áramütést, elektromos szivárgást vagy tüzet okozhat a tápkábelben keletkező szikra vagy túlmelegedés, illetve a szigetelés megrongálása révén.
 - Ha olyan helyen szeretné felszerelni a készüléket, ahol szokatlanul poros, meleg vagy hideg, párás vagy vegyszerekkel telített a levegő, illetve ahol napi 24 órán keresztül üzemel (például reptéren, pályaudvaron stb.), vegye fel a kapcsolatot a Samsung márkaszervizzel. Ha nem így tesz, az komoly károsodást okozhat a készülékben.
 - Csak megfelelően földelt dugót és aljzatot használjon.
 - A nem megfelelő földelés áramütést okozhat, illetve a készülék károsodásához vezethet. (Csak I. osztályú termékek esetén)
 - A készülék teljes kikapcsolásához húzza ki azt a fali aljzatból. Maradjon a fali aljzat és a tápcsatlakozó dugasz könnyen elérhető, hogy szükség esetén gyorsan kihúzhassa a készüléket.
 - A tartozékokat (elem stb.) olyan helyen tárolja, ahol a gyermekek nem férhetnek hozzájuk.
 - Ne ejtse le és üsse meg a terméket. Ha a készülék megrongálódik, szüntesse meg a tápellátást, és forduljon a Samsung szervizközpontához.
 - A tisztításhoz húzza ki a tápkábelt a fali aljzatból, és puha, száraz törülközővel törölje le a készüléket. Ne használjon vegyszereket, például viaszt, benzolt, alkoholt, oldószert, rovarirtót, légrfrissítőt, kenőanyagot vagy tisztítószert. Ezek a vegyszerek a készülék megrongálódását vagy a terméken található feliratok sérülését okozhatják.
 - Ne tegye ki a készüléket csepegő vagy fröccsenő folyadéknak.
 - Az elemeket ne dobja tűzbe.
 - Az elemeket ne szedje szét, ne hevítse túl, illetve ne zárja rövidre.
 - Ha a távvezérlőben használt elemeket nem a megfelelő típusra cseréli, robbanásveszély léphet fel. Csak azonos vagy egyenértékű típusúra cserélje.
- * A jelen Használati útmutatóban szereplő ábrák és rajzok kizárólag referenciául szolgálnak, és eltérhetnek a termék tényleges megjelenésétől. A termék kialakítása és jellemzői előzetes értesítés nélkül megváltozhatnak.
- A FÁK országaiban beszélt nyelvek (orosz, ukrán és kazah) ehhez a termékhez nem érhetők el, mivel a termék az EU területén élő fogyasztók számára készül.

Tartalom

	Mielőtt a felhasználói kézikönyv olvasásába kezdene	2
	Figyelem! Fontos biztonsági utasítások	3
01	A doboz tartalma	
02	A tv-készülék felszerelése	
	A tv-készülék falra szerelése	8
	Megfelelő szellőzés biztosítása a tv-készülék számára	9
	A tv-készülék állványra szerelése	10
	Biztonsági óvintézkedések: A tv-készülék biztonságos rögzítése a falon	10
03	A távvezérlő	
	Az elemek behelyezése a távvezérlőbe (Elem mérete: AAA)	12
04	Kezdeti beállítás	
	Ha alaphelyzetbe szeretné állítani ezt a funkciót...	13
	Az Távirányító használata	13
05	A bemeneti Forrás módosítása	
	Forrás	14
	Az Névszerkesztés használata	14
	Információ	14
06	Csatlakozás a KÖZÖS ILLESZTŐFELÜLET (CI) foglalathoz (a tévénézéshez használt kártyafoglalathoz)	
	A „CI vagy CI+ CARD” kártya használata	15

07	Az e-Manual használata	
	Képernyőkép	16
	Váltás egy e-Manual témakör és a kapcsolódó képernyőmenü(k) között.	17
	Témakör keresése a mutató oldalon	17
08	Hibaelhárítás és karbantartás	
	Hibaelhárítás	18
	Teletext Funkció	23
	A teletextoldalak hat kategória szerint vannak rendezve	24
	Lopásgátló Kensington-zár	24
	Állóképre vonatkozó figyelmeztetés	25
	A tv-készülék gondozása	25
09	Műszaki adatok és egyéb információk	
	Műszaki leírás	26
	Környezeti feltételek	26
	Az áramfogyasztás csökkentése	26
	Licencek	30
	Adaptor information	32

01 A doboz tartalma

Ellenőrizze, hogy az alábbi elemek mellékelve vannak-e a tévékészülékhez. Ha bármelyik tartozék hiányzik, forduljon a márkakereskedőhöz.

- Távvezérlő és elemek (2 db AAA)
- Használati útmutató
- Jótállási jegy/Szabályozási útmutató (egyes helyeken nem érhető el)
- TV Tápkábel (Országonként és típusonként változó)

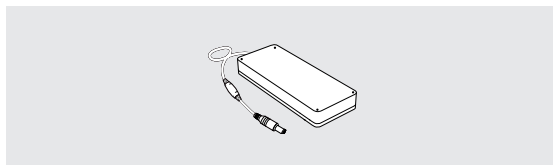

Adapter

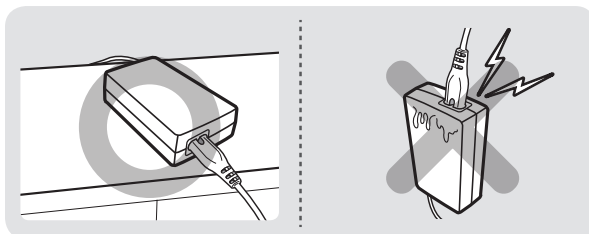

- A tartozékok színe és formája típustól függően eltérő.
- A termékhez nem mellékelte kábelek külön szerezhetők be.
- Nyissa ki a dobozt, és ellenőrizze, hogy a csomagolóanyagok mögött vagy között nem található-e további tartozék.

A következő esetekben előfordulhat, hogy adminisztrációs díjat kell fizetnie:

(a) Szerelőt hív, de a termék nem hibás (azaz abban az esetben, ha Ön nem olvasta el a használati útmutatót).

(b) Szervizbe viszi a terméket, de a termék nem hibás (azaz abban az esetben, ha Ön nem olvasta el a használati útmutatót).

Tájékoztatni fogjuk az adminisztrációs díjról a szerelő látogatása előtt.



Figyelmeztetés: A képernyő a helytelen kezeléskor fellépő közvetlen nyomástól megsérülhet. Azt javasoljuk, hogy a tévékészüléket az ábrán látható módon a szélénél fogva emelje fel.



02 A tv-készülék felszerelése

A tv-készülék falra szerelése



Ha a televíziót falra szereli fel, akkor kövesse pontosan a gyártó által megadott utasításokat. A nem megfelelően felszerelt TV készülék lecsúszhat vagy leeshet, súlyos személyi sérülést okozva ezzel gyermekeknek és felnőtteknek egyaránt, és a televízió is komolyan megsérülhet.

Falikonzol-adaptert tartalmazó készülékek esetén az alábbi ábra utasításainak megfelelően előbb szerelje fel az adaptert, mielőtt felszerelné a fali konzolt.

- További információkért lásd a Samsung fali konzolhoz mellékelt felszerelési útmutatót.

A tévékészülék a (külön kapható) fali konzol segítségével szerelhető a falra.

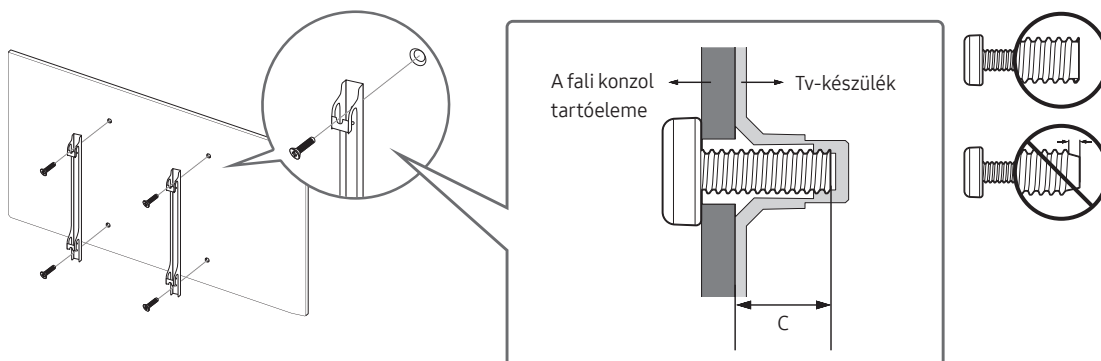

- A Samsung Electronics nem vállal felelősséget a készülékben keletkezett károkért, illetve az Ön vagy mások sérüléseiért abban az esetben, ha úgy dönt, hogy saját maga szereli fel a fali konzolt.
- A fali konzolt szilárd, a padlóra merőleges falra szerelje fel. Mielőtt a fali konzolt gipszkartonon kívül bármi másra felszerelné, további információkért forduljon a legközelebbi kereskedőhöz. A mennyezetre vagy ferde falra történő felszerelés esetén a készülék lezuhanhat és súlyos személyi sérüléseket okozhat.
- A fali konzol tartozékainak szabványos méretei a következő oldalon látható táblázatban olvashatók.
- Ha harmadik fél által árusított fali konzolt szerel fel, a következő oldalon látható táblázat C oszlopában megtalálja a tv-készülék fali konzolhoz történő rögzítéséhez használható csavarok hosszát.
- Falikonzol-készlet felszerelése esetén javasoljuk, hogy rögzítse az összes VESA-csavart.
- Ha a falra csak a két felső csavarral rögzülő falikonzol-készletet szeretne felszerelni, feltétlenül az ilyen jellegű rögzítést támogató Samsung falikonzol-készletet használjon. (Nem minden földrajzi területen kapható ilyen falikonzol-készlet.)

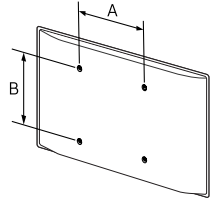
A tv-készülék mérete hüvelykben	VESA-csavarfuratok távolsága (A × B) milliméterben	C (mm)	Szabványos csavar	Mennyiség	
32	100 × 100	20.9 ~ 21.9	M4	4	



A fali konzol felszerelésekor a tv-készülék legyen kikapcsolva. A bekapcsolt készülék áramütést okozhat.

- Ne használjon a szabványnál hosszabb, illetve a VESA-szabványnak nem megfelelő csavarokat. A túl hosszú csavarok megsérthetik a TV-készülék belsejét.
- A VESA-szabványtól eltérő fali konzol használata esetén a csavarok hossza a fali konzol műszaki adataitól függően változhat.
- Ne húzza meg túl erősen a csavarokat. Ez a termék sérülését vagy a termék leesését okozhatja, ami személyi sérüléshez vezethet. A Samsung nem vállal felelősséget az ilyen balesetekért.
- A Samsung nem vállal felelősséget azokért a termékért károsodásokért vagy az olyan személyi sérülésekért, amelyeket a VESA szabványtól eltérő fali tartók használata vagy a szerelési utasításban leírtak be nem tartása okoz.
- Ne szerelje fel a TV-készüléket 15 foknál jobban megdőntve.
- Mindig két ember szerelje fel a falra a tv-készüléket.

Megfelelő szellőzés biztosítása a tv-készülék számára

A TV-készülék üzembe helyezésekor a megfelelő szellőzés biztosítása érdekében hagyjon legalább 10 cm távolságot a TV-készülék és más tárgyak (fal, szekrény stb.) között. Ennek elmulasztása tüzet okozhat, vagy a készülék meghibásodását eredményezheti a belső hőmérséklet megemelkedése miatt.

Ha állványra vagy fali konzolra szereli a tv-készüléket, csak a Samsung Electronics termékeit használja. Más gyártó alkatrészeinek használata a készülékkel kapcsolatos problémákhoz vagy – a készülék leesésének következtében – személyi sérüléshez vezethet.

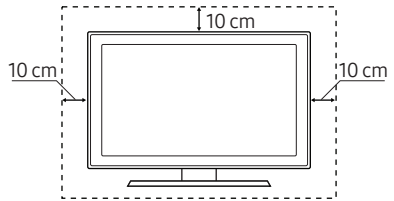
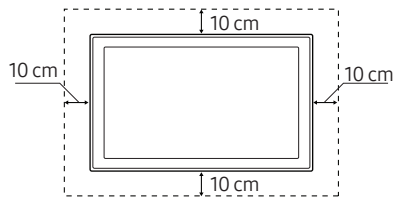
Felszerelés állványra	Felszerelés fali konzollal
	

A tv-készülék állványra szerelése

Győződjön meg arról, hogy az ábrán látható minden tartozék a rendelkezésére áll, és az állványt az itt leírt módon szerelje össze.

Biztonsági óvintézkedések: A tv-készülék biztonságos rögzítése a falon



Vigyázat! A tv-készülék leeshet, ha elhúzzák, eltolják vagy felmásznak rá. Különösen arra ügyeljen, hogy gyermekei ne borítsák fel a tv-készüléket, mert ez súlyos sérülést, sőt akár halált is okozhat. Tartsa be a tv-készülékhez mellékelt biztonsági tájékoztatóban foglalt összes biztonsági előírást. A még nagyobb stabilitás és biztonság érdekében vásárolja meg, és az alábbiak szerint szerelje fel a leesés elleni eszközt.



FIGYELMEZTETÉS: Soha ne helyezze a TV-készüléket instabil felületre. A tévékészülék leeshet, ami súlyos sérüléshez vagy akár halálhoz is vezethet. A sérülések, főképp a gyermekek sérülései, bizonyos óvintézkedésekkel nagyrészt elkerülhetők:

- a TV-készülék gyártója által javasolt szekrények és állványok használatával,
- ha kizárólag olyan bútort használ, amely biztonságosan megtartja a TV-készüléket,
- ha mindig meggyőződik arról, hogy a TV-készülék nem lóg túl a bútor peremén,
- csak abban az esetben helyezze a TV-készüléket magas bútorokra (például faliszekrényre vagy könyvespolcra), ha mind a bútort, mind pedig a TV-készüléket megfelelően rögzíti.
- ha nem helyezi a TV-készüléket terítővel vagy hasonló ruhaanyaggal letakart bútorra,
- ha felhívja a gyermekek figyelmét, hogy veszélyes felmászni a bútorokra azért, hogy elérjék a TV-készüléket vagy annak vezérlőit.

Az ezzel a készülékkel leváltott esetleges másik tévénél is tartsa be ugyanezeket a biztonsági óvintézkedéseket, amikor azt áthelyezi.

A tv-készülék leesésének megakadályozása

1. A megfelelő csavarokkal rögzítse szilárdan a falra a tartóelemeket.
Ellenőrizze, hogy a csavarok szilárdan rögzültek-e a falban.
 - A fal típusától függően kiegészítő eszköz, például tipli használata is szükséges lehet.
2. A megfelelő méretű csavarokkal rögzítse szilárdan a tévére a tartóelemeket.
 - A csavarokra vonatkozó előírások tekintetében lásd a szabványos csavarra vonatkozó részt az „A tv-készülék falra szerelése” című szakaszban.
3. A tv-készülékhez és a falhoz rögzített konzolokat kösse össze erős zsineggel, majd húzza szorosra a zsinoget.
 - Helyezze a tv-készüléket a fal közelébe, nehogy hátrabilenjen.
 - A zsinoget úgy rögzítse, hogy a falhoz rögzített konzolok a tv-készülékhez rögzített konzolokkal azonos magasságban vagy azoknál alacsonyabban legyenek.

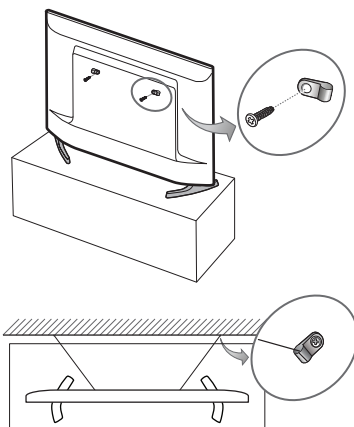

03 A távvezérlő

- Országonként és típusonként változó.

Ismerje meg a funkciógombok helyét a távvezérlőn: **SOURCE**, **TTX/MIX**, **PRE-CH**, **CH LIST**, **^ CH v**, **MENU**, **TOOLS**, **INFO**, **RETURN** és **EXIT**.

- A távvezérlőn Braille-pontok találhatók a Power, a Channel, a Volume és az Enter gombokon, így ezeket gyengénlátók is használhatják.

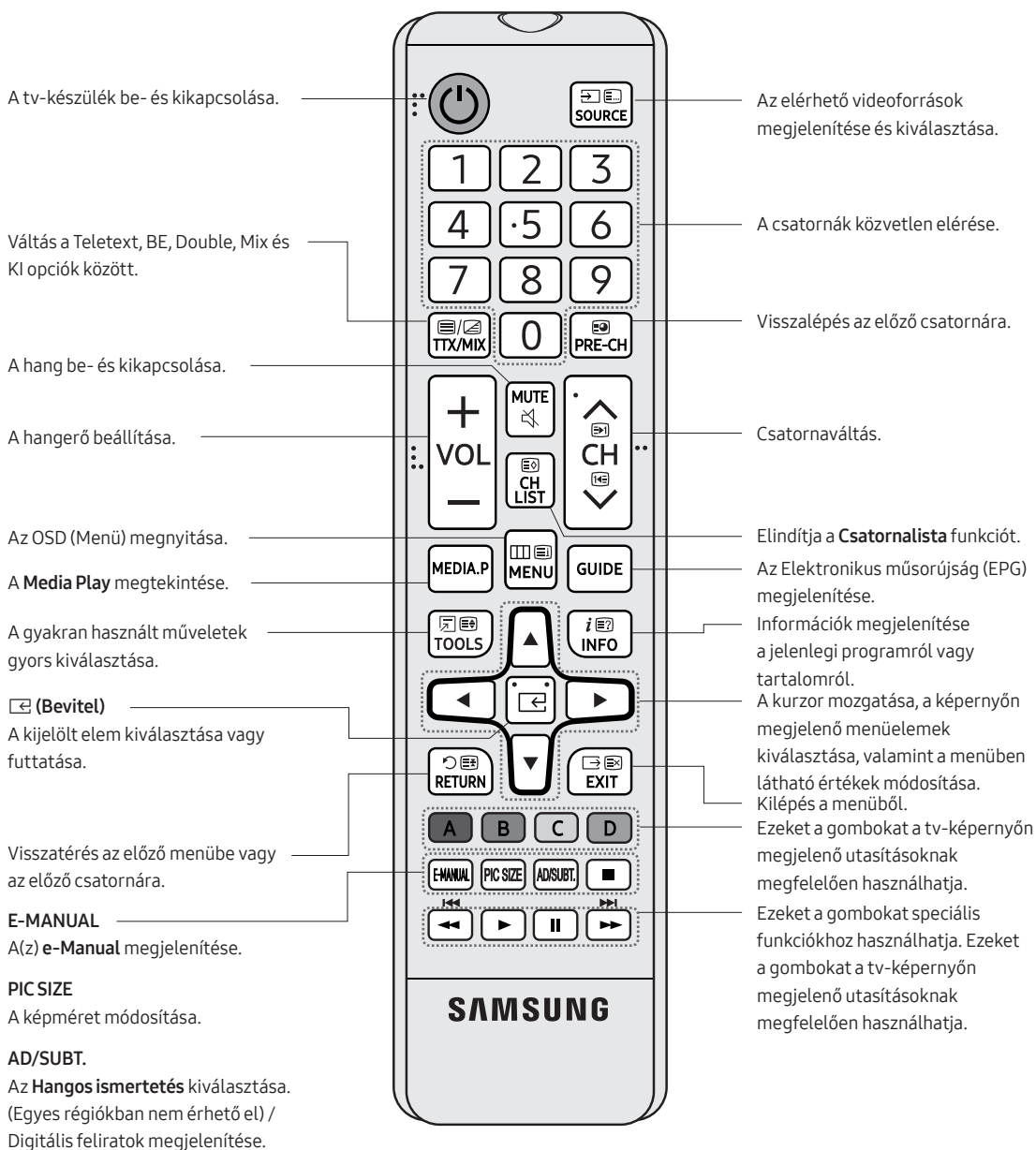

- A tartalom lejátszásának leállítása.

- A fent említett gombnevek különbözhetnek a gombok valós neveitől.

Az elemek behelyezése a távvezérlőbe (Elem mérete: AAA)

Az elemek pólusait illessze az elemtartón látható megfelelő szimbólumokhoz.

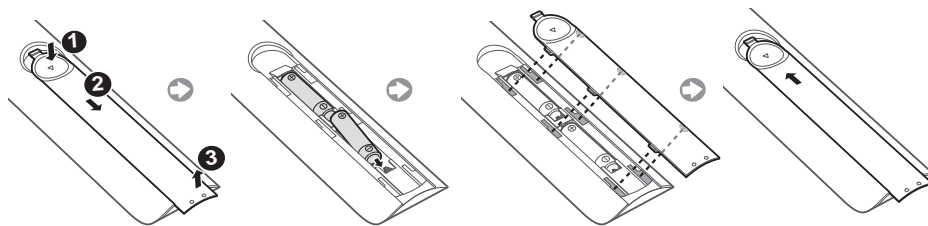

- A távvezérlőt a TV-készüléktől számított 7 méteren belül használja.
- Az erős fény ronthatja a távvezérlő teljesítményét. Kerülje a távvezérlő használatát erős fényű fénycsövek vagy neonfények közelében.
- A távvezérlő színe és formája típusonként különbözhet.

04 Kezdeti beállítás

A tv-készülék első bekapcsolásakor a kezdeti beállítási párbeszédablak jelenik meg. A kezdeti beállítási folyamat elvégzéséhez kövesse a képernyőn megjelenő utasításokat. Ezt a műveletet később manuálisan is elvégezheti a **MENU** → **Rendszer** → **Beállítás** menüben.

- Ha bármilyen eszközt csatlakoztat a HDMI1-hez a telepítés megkezdése előtt, a Csatorna forrásának típusa automatikusan set-top boxra vált.
- Ha nem szeretné kiválasztani a Set-top box lehetőséget, válassza a következőt: **Antenna**.

Ha alaphelyzetbe szeretné állítani ezt a funkciót...

Válassza a **Rendszer** → **Beállítás** (Kezdeti beállítás) lehetőséget. Adja meg 4-jegyű PIN kódját. Az alapértelmezett PIN kód „0-0-0-0”.

A PIN kód módosításához használja a **PIN módosítása** funkciót.

A **Beállítás** (**MENU** → **Rendszer**) műveletet otthon újból el kell végeznie annak ellenére, hogy az üzletben már elvégezte.

- Ha elfelejtette a PIN kódot, a kód „0-0-0-0”-ra történő visszaállításához nyomja meg a távirányítón az alábbi gombokat a következő sorrendben: **MUTE** → 8 → 2 → 4 → **POWER** (be)

Az Távirányító használata

A tévékészüléket az alsó részén található **Távirányító** gombbal kapcsolhatja be, majd ezután használhatja a **Vezérlés menü** lehetőséget. A **Vezérlés menü** akkor jelenik meg, ha a tévékészülék bekapcsolt állapotában megnyomja a gombot. A használatával kapcsolatban további tájékoztatásért lásd az alábbi ábrát.

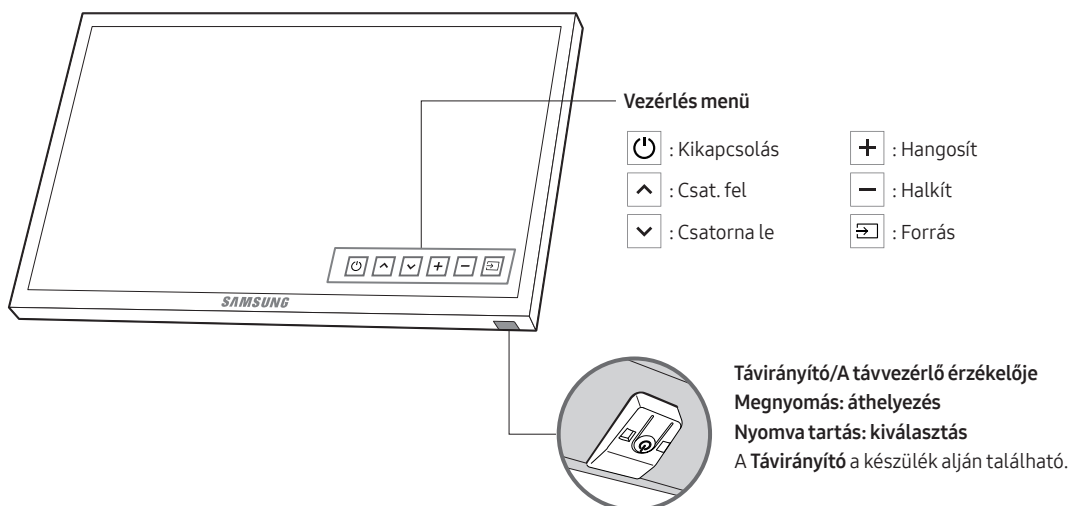

05 A bemeneti Forrás módosítása

Forrás

A TV-készülék vagy a TV-készülékhez csatlakoztatott más külső források, például DVD/Blu-ray lejátszó/beltéri egység/STB műholdas beltéri egység kiválasztásához használható.

1. Nyomja meg a **SOURCE** gombot a távvezérlőn.
2. Válassza ki a kívánt külső bemeneti forrást.

Az Névszerkesztés használata

A **Forrás** pontban nyomja meg a **TOOLS** gombot, ahol beállíthatja a kívánt külső bemeneti források neveit.

Információ

Itt tekintheti meg a csatlakoztatott külső eszközre vonatkozó információkat.

06 Csatlakozás a KÖZÖS ILLESZTŐFELÜLET (CI) foglalatához (a tévénézéshez használt kártyafoglalathoz)

- Országonként és típusonként változó.
- A CI-kártya csatlakoztatásához vagy leválasztásához kapcsolja ki a tv-készüléket.

A „CI vagy CI+ CARD” kártya használata

Fizetős csatornák megtekintéséhez be kell helyezni a CI- vagy a CI+-kártyát.

- Ha nem helyezi be a „CI- vagy CI+-KÁRTYÁT”, bizonyos csatornáknál a „Kódolt jel” üzenet jelenik meg a képernyőn.
 - Körülbelül 2-3 perc múlva megjelennek a telefonszámot, a CI- vagy CI+-kártya azonosítóját, a készülék azonosítóját, valamint az egyéb adatokat tartalmazó párosítási információk. Ha hibaüzenet jelenik meg, forduljon a szolgáltatóhoz.
 - Ha a csatornaadatok konfigurálása befejeződött, megjelenik a csatornalista frissítésének végrehajtását jelző „Updating Completed” (Frissítés kész) üzenet.
- MEGJEGYZÉS**
- A CI- vagy CI+-kártya a helyi kábelszolgáltatótól szerezhető be.
 - Eltávolításkor óvatosan húzza ki a CI- vagy CI+-kártyát, mivel az leesés esetén károsodhat.
 - A CI- vagy CI+-kártyát a kártyán jelzett irányban helyezze be.
 - A COMMON INTERFACE nyílásának elhelyezkedése a készülék modelljétől függően eltérő lehet.
 - A CI- vagy CI+-kártyák bizonyos országokban és régiókban nem támogatottak. Tájékoztatásért forduljon márkakereskedőjéhez.
 - Ha bármilyen probléma lép fel, forduljon a szolgáltatóhoz.
 - Helyezzen be a jelenlegi antennabeállításokat támogató CI- vagy CI+-kártyát. Előfordulhat, hogy a kép torz, vagy egyáltalán nem jelenik meg.

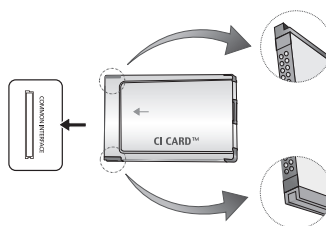

- A kép az adott modelltől függően eltérő lehet.

07 Az e-Manual használata



A TV-készüléken elérhető **e-Manual** a TV-készülék funkcióira vonatkozó útmutatókat tartalmazza. A szolgáltatás használatához nyomja meg a távirányító **E-MANUAL** gombját. A fel/le/jobb/bal gombokkal válasszon ki egy kategóriát, majd egy témakört, ezután nyomja meg az **ENTER** gombot. Az **e-Manual** megjeleníti a kívánt oldalt.

A megfelelő oldal a menüből is elérhető:

MENU → **Terméktámogatás** → **e-Manual** → **ENTER**

- Az **e-Manual** fő menüjébe való visszatéréshez nyomja meg a távirányító **E-MANUAL** gombját.

Képernyőkép

Az éppen megjelenített videó, tévéműsor stb.

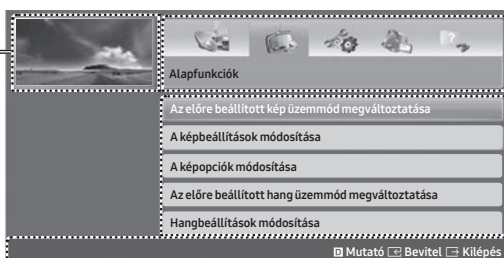

A kategóriák listája. A ◀ vagy az ▶ gombbal választhatja ki a kívánt kategóriát.

Itt jelenik meg az almenük listája. A kurzor mozgatásához használja a távirányító nyíl gombjait. Az **ENTER** gombbal választhatja ki a kívánt almenüt.

Műveletgombok

Mutató: A mutató képernyőjének megjelenítése.

- Az **Mutató** elérhetősége az adott nyelvtől függ.

Bevitel: Egy kategória vagy almenü kiválasztása.

Kilépés: Kilépés az **e-Manual** funkcióból.

<A Tartalom megtekintése>

Próba most: A témakörnek megfelelő képernyőmenü megjelenítése. A **e-Manual** képernyőhöz való visszatéréshez nyomja meg az **E-MANUAL** gombot.

Főmenü: Átváltás az **e-Manual** kezdőképernyőjére.

◀ ▶ **Oldal**: Tovább lépés az előző vagy a következő oldalra.

▣ **Nagyítás**: Egy képernyő nagyítása

Nyomja meg a **Nagyítás** gombot a képernyő nagyításához. A kinagyított képernyőt az ▲ vagy a ▼ gombokkal görgetheti. A képernyő visszaállításához normál méretűre, nyomja meg a **RETURN** gombot.

Váltás egy e-Manual témakör és a kapcsolódó képernyőmenü(k) között.

- Egyes menük esetében ez a funkció nem használható.
- A **Próba most** funkció nem használható, ha a menü nem aktív.

1. módszer	2. módszer
<ol style="list-style-type: none">1. Ha használni szeretne egy e-Manual témakörhöz tartozó menüt, akkor a piros gomb megnyomásával válassza a Próba most lehetőséget.2. A e-Manual képernyőhöz való visszatéréshez nyomja meg az E-MANUAL gombot.	<ol style="list-style-type: none">1. Egy témakör megjelenítésekor nyomja meg az ENTER gombot. Az “Szeretné végrehajtani?” jelenik meg. Válassza az Igen lehetőséget, majd nyomja meg az ENTER gombot. Megjelenik a képernyőmenü.2. A e-Manual képernyőhöz való visszatéréshez nyomja meg az E-MANUAL gombot.

Témakör keresése a mutató oldalon

- Ez a funkció csak bizonyos nyelveken áll rendelkezésre.
1. Ha kulcsszó alapján szeretne keresni, akkor a kék gomb megnyomásával válassza a **Mutató** lehetőséget.
 2. A ◀ vagy a ▶ gombbal válassza ki a kívánt karaktersorrendet.
 3. A ▲ vagy a ▼ gombbal válasszon egy megjeleníteni kívánt kulcsszót, majd nyomja meg az **ENTER** gombot.
 4. Megtekintheti a kapcsolódó **e-Manual** útmutató képernyőt.
 - A **Mutató** képernyő bezárásához nyomja meg a **RETURN** gombot.

08 Hibaelhárítás és karbantartás

Hibaelhárítás

Ha úgy tűnik, hogy a tévékészülékkel valamilyen probléma van, először tekintse át az alábbiakban ismertetett hibajelenségeket és megoldásukat. Ha egyik hibaelhárítási tipp sem bizonyul hasznosnak, látogasson el a „www.samsung.com” weboldalra, vagy forduljon a Samsung ügyfélszolgálatához.

Képmínőség

- Először is végezze el a **Képteszt** műveletet, és ellenőrizze, hogy a tesztábra megfelelően jelenik-e meg tévékészülékén. (lépjen a **MENU - Terméktámogatás - Öndiagnosztika - Képteszt** parancsra) Ha a tesztábra megfelelően jelenik meg, akkor a gyenge képmínőséget a forrás vagy a jel okozhatja.

A tévékészülék által megjelenített kép nem olyan szép, mint az üzletben volt.

- Ha analóg dekóder/beltéri egységgel rendelkezik, váltson digitális beltéri egységre. Használjon HDMI- vagy komponenskábel a HD- (nagy felbontású) képmínőség elérése érdekében.
- Kábeles/műholdas előfizető: Próbálja ki a csatornalistában szereplő digitális csatornákat.
- Antennacsatlakozás: Az automatikus hangolás után próbálja ki a HD-csatornákat.
- Sok HD-csatorna átkonvertált SD (normál felbontású) tartalmat sugároz.
- Állítsa a kábel/set-top box videokimeneti felbontását 1080i vagy 720p értékre.
- Tévénezéskor tartsa be a tévétől számított ajánlott minimális távolságot, amely függ a mérettől és a jel felbontásától.

A kép torzítva van: makroblokk, kis blokk, pontok, pixelesedési hiba.

- A képtartalom tömörítése a kép torzulásával járhat, különösen gyorsan mozgó képsorozatok esetén, amilyeneket például sportműsorok és akciófilmek tartalmaznak.
- Az alacsony jelszint vagy rossz minőségű jel is okozhat képtorzítást. Ez nem a tévékészülék hibája.
- Ha a tévékészülék közelében (legfeljebb körülbelül 1 méter távolságban) használ mobiltelefont, az képzajt okozhat az analóg és a digitális tévékészülékek esetén.

A színek rosszak vagy hiányoznak.

- Komponenscsatlakozás használata esetén ellenőrizze, hogy a megfelelő aljzatokhoz csatlakoznak-e a komponenskábelek. A helytelen vagy laza csatlakoztatás színproblémákhoz vezethet, vagy a kép hiányát okozhatja.

A színek rossz minőségűek, vagy gyenge a fényerő.

- Állítson a tévékészülék **Kép** beállításain. (lépjen a **Kép üzemmód / Szín / Fényerő / Élesség** menübe)
- Állítsa be a tévékészülék menüjének **Energiagazdálk.** opcióját. (lépjen a **MENU - Rendszer - Eco-megoldás - Energiagazdálk.** menübe)
- Próbálja meg visszaállítani a képet az alapértelmezett képbeállítások megtekintéséhez. (lépjen a **MENU - Kép - Kép visszaállítása** menübe)

A képernyő szélén pontozott vonal látható.

- Ha a képméret beállítása **Képernyőhöz ig.**, akkor módosítsa **16:9** értékre.
- Módosítsa a kábeltelevíziós vagy műholdas beltéri egység felbontását.

A kép fekete-fehér.

- Ha AV-kompozit bemenetet használ, csatlakoztassa a videokábelt (sárga) a tévékészülék 1. komponensbemenetén található zöld színű aljzathoz.

Csatornaváltásnál a kép lefagy, torz vagy késik.

- Ha kábeltelevíziós beltéri egységhez csatlakozik, próbálja meg a beltéri egységet alaphelyzetbe állítani. Csatlakoztassa újra a tápkábelt, és várjon, amíg a beltéri egység újraindul. Ez akár 20 percet is igénybe vehet.
- A dekóder kimeneti felbontását állítsa 1080i vagy 720p értékre.

Hangminőség

- Először is végezze el a **Hangteszt** műveletet, és ellenőrizze, hogy a tévé hangja megfelelően működik. (lépjen a **MENU - Terméktámogatás - Öndiagnosztika - Hangteszt** menübe)
- Ha a teszt során a hangot megfelelőnek találja, a hang problémáját valószínűleg a forrás vagy a jel okozza.

Nincs hang, vagy túl halk még maximális hangerő-beállításnál is.

- Ellenőrizze a tévékészülékhez csatlakoztatott eszköz (kábeltelevíziós vagy műholdas beltéri egység, DVD-lejátszó, Blu-ray lejátszó stb.) hangerejét.

A kép jó, de nincs hang.

- A hang menü **Hangszóró kiválasztása** beállításánál válassza a **TV-hangszóró** lehetőséget.
- Ha külső eszközt használ, győződjön meg arról, hogy a hangkábeleket a megfelelő hangbemenetekhez csatlakoztatta a tévékészüléken.
- Ha külső eszközt használ, ellenőrizze az eszköz hangkimeneti beállítását (például előfordulhat, hogy a kábeltelevíziós beltéri egység hangbeállítását HDMI-re kell állítani, ha a beltéri egység HDMI-kábellel csatlakozik a tévékészülékhez).
- Ha DVI-HDMI kábelt használ, külön hangkábelre is szükség van.
- A tápkábel ismételt csatlakoztatásával indítsa újra a csatlakoztatott eszközt.

A hangszórókból hallható hang nem megfelelő, zajos.

- Ellenőrizze a kábelek csatlakozásait. Ellenőrizze, hogy a videokábel nem a hangbemenethez van-e csatlakoztatva.
- Antenna-/kábelcsatlakozás esetén ellenőrizze a jelerősséget. Az alacsony jelszint hangtorzulást idézhet elő.

Nincs kép, nincs videó

A tévékészülék nem kapcsol be.

- Ellenőrizze, hogy a hálózati tápkábel biztonságosan van-e csatlakoztatva a fali aljzathoz és a tévékészülékhez.
- Ellenőrizze, hogy van-e áram a fali aljzatban.
- A TV-készüléken a **POWER** gomb megnyomásával ellenőrizze, hogy a probléma nem a távvezérlővel van-e. Ha a tévé bekapcsol, tekintse meg az alábbi, „Nem működik a távvezérlő” című részt.

A tévékészülék automatikusan kikapcsol.

- Győződjön meg arról, hogy az **Aut. Kikapcsolás** beállítása **Ki** az **Idő** menüben.
- Ha a tévékészülék számítógéphez van csatlakoztatva, ellenőrizze a számítógép energiabeállításait.
- Győződjön meg arról, hogy a tápkábel megfelelően csatlakozik-e a fali aljzatba és a tévékészülék aljzatába.
- A **Jel nélküli idő** funkció kikapcsolja a TV-készüléket, ha az a megadott ideig nem kap jelet. Az **Aut. kikapcs.** funkció kikapcsolja a TV-készüléket, ha négy órán keresztül nem történik felhasználói beavatkozás.

Nincs álló-/mozgóképek.

- Ellenőrizze a kábelcsatlakozásokat (húzza ki, majd csatlakoztassa újra a tévékészülékhez és a külső eszközökhöz csatlakozó összes kábelt).
- Állítsa be a külső eszközök (kábeltevé/set-top box, DVD, Blu-ray stb.) videokimeneteit a tévékészülék videobemenetéhez illeszkedve. Ha például a külső eszköz kimenete HDMI, azt a tévékészülék HDMI-bemenetéhez csatlakoztassa.
- Ellenőrizze, hogy a csatlakoztatott eszközök be vannak-e kapcsolva.
- A távirányító **SOURCE** gombjával válassza ki a TV-készüléken a megfelelő jelforrást.
- A tápkábel ismételt csatlakoztatásával indítsa újra a csatlakoztatott eszközt.

Antennacsatlakozás (Légi/Kábeles) (Kábel: Országonként és típusonként változó)

A tévékészülék nem fogja az összes csatornát.

- Ellenőrizze, hogy az antennakábel megfelelően van-e csatlakoztatva.
- Próbálja meg a **Beállítás** (Kezdeti beállítás) funkcióval hozzáadni az elérhető csatornákat a csatornalistához. Lépjen a **MENU - Rendszer - Beállítás** (Kezdeti beállítás) menüre, majd várja meg, amíg a készülék az összes elérhető csatornát tárolja.
- Ellenőrizze, hogy az antenna megfelelően van-e pozicionálva.

A kép torzítva van: makroblokk, kis blokk, pontok, pixelesedési hiba.

- A képtartalom tömörítése a kép torzulásával járhat, különösen gyorsan mozgó képsorozatok esetén, amilyeneket például sportműsorok és akciófilmek tartalmaznak.
- Gyenge jel is okozhat képtorzítást. Ez nem a tévékészülék hibája.

Egyéb

A kép nem tölti ki a teljes képernyőt.

- HD csatornák esetén a képernyő mindkét oldalán fekete sáv látható az átkonvertált SD (4:3) tartalom megjelenítésekor.
- A tévékészülék képarányától eltérő filmek nézésekor a képernyő tetején és alján fekete sáv látható.
- Módosítsa a képméret-beállításokat a külső eszközön, vagy állítsa a tévékészüléket teljes képernyős üzemmódba.

Nem működik a távvezérlő.

- Cserélje ki a távirányító elemeit, ügyelve a pólusok (+/-) megfelelő irányára.
- Tisztítsa meg a távvezérlő átviteli ablakát.
- Irányítsa a távvezérlőt közvetlenül a tévé felé 1,5–1,8 m távolságról.

A dekóder/set-top box távvezérlője nem kapcsolja be vagy ki a tévékészüléket, és nem szabályozza a hangerőt.

- Programozza be a dekóder/set-top box távvezérlőjét, hogy kezelje a tévékészüléket. A SAMSUNG TV kódját a dekóder/set-top box felhasználói kézikönyvében találja.

Megjelenik a „Nem támogatott üzemmód” üzenet.

- Ellenőrizze a tévékészülék által támogatott felbontásokat, és ennek megfelelően állítsa be a külső eszköz kimeneti felbontását.

A tévékészülék műanyagszagot áraszt.

- Ez a szag normális, és idővel megszűnik.

A TV Jelinformáció a Öndiagnosztika teszt menüben nem érhető el.

- Ez a funkció csak antenna/RF/koaxiális csatlakozású digitális csatornák esetén érhető el.

A tévékészülék jobbra vagy balra dől.

- Szerelje le az állványt a tévékészülékről, majd ismét szerelje fel.

Problémák vannak az állvány összeszerelésével.

- Győződjön meg arról, hogy a tévékészülék sík felületen van elhelyezve. Ha nem tudja a csavarokat eltávolítani a tévékészülékből, használjon mágneses csavarhúzózt.

A Adás menü szürke (nem érhető el).

- Az **Adás** menü csak a tévéjelforrás kiválasztása esetén érhető el.

A beállításai elvesznek 5 perc elteltével, illetve a tévékészülék kikapcsolásakor.

- Ha a tévékészülék **Üzlet mód** módban van, akkor 5 percenként alaphelyzetbe állítja a hang- és képbeállításokat. Ha **Üzlet mód** üzemmódról **Otthon** módra kívánja a beállításokat módosítani, akkor a **SOURCE** gombbal válassza ki a **TV** üzemmódot, majd lépjen a **MENU - Terméktámogatás - Használati mód** pontra.

Időnként megszűnik a hang vagy a kép.

- Ellenőrizze a kábelcsatlakozásokat, és csatlakoztassa újra a kábeleket.
- A hang vagy a kép hiányát okozhatja túlságosan merev vagy vastag kábelek használata. Ellenőrizze, hogy a kábelek elég rugalmasak-e hosszú távú használathoz. Ha a TV-készüléket a falra szereli, azt javasoljuk, hogy 90 fokban elfordított csatlakozókkal rendelkező kábeleket használjon.

Közelről nézve kis szemcsék láthatók a tévékészülék keretén.

- Ez a készülék kialakításának része, nem hiba.

A PIP menü nem érhető el.

- A **PIP** funkció csak akkor érhető el, ha a **HDMI** vagy a **Komponens** forrást használja.

A tévékészüléket 45 perccel ezelőtt kikapcsolta, majd a készülék ismét bekapcsolt.

- Ez normális jelenség. A tévé az **OTA** (antennán keresztül) funkció segítségével frissíti a tévézés közben letöltött firmware-programot.

Ismétlődő kép-/hangproblémák tapasztalhatók.

- Ellenőrizze és módosítsa a választott jelforrást.

Az állvány gumilábai reakcióba léphetnek egyes bútorok külső felületével.

- Ennek elkerülésére használjon filc alátétet minden olyan helyen, ahol a tévékészülék közvetlenül érintkezik a bútorral.

Megjelenik a „This file may not be playable properly.” (Ez a fájl nem játszható le megfelelően.) üzenet.

- Ennek oka a tartalom magas bitrátája lehet. A tartalom általában lejátszható, de a lejátszással problémák lehetnek fel.

A tévékészülék optimális állapotban tartásához telepítse a legújabb firmware-t (www.samsung.com → Támogatás) USB-meghajtó segítségével.

Ez a TFT LED-panel olyan alpixelekből álló panelt alkalmaz, amely gyártásához kifinomult technológia szükséges. A képernyőn azonban előfordulhat néhány fényes vagy sötét képpont. Ezek a képpontok nem befolyásolják a készülék teljesítményét.

A használati útmutatóban szereplő egyes funkciók és képek csak adott modellek esetén érhetőek el.

Teletext Funkció

A **Teletext** szolgáltatás tárgymutatóoldala ismerteti a szolgáltatás használatát. A **Teletext** információk pontos megjelenítéséhez megbízható csatornavételre van szükség. Különböző információ veszt el, vagy bizonyos oldalak nem jelennek meg.

- A távvezérlőn található számgombok megnyomásával közvetlenül válthat a teletext oldalak között.

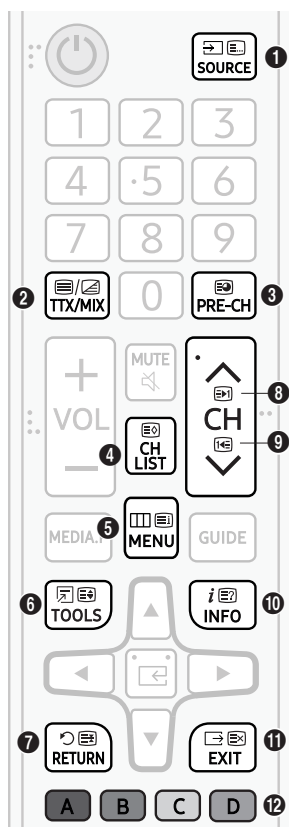

- 1 (mód): A **Teletext** módjának kiválasztása (LIST/FLOF). LISTA módban lenyomva a mód átvált Lista mentése módra. A Lista mentése módban a 8-as (tárolás) gombbal menthet el a listába egy **Teletext** oldalt.
- 2 (Teljes TTX/Dupla TTX/Mix/Ki): Az aktuális csatorna **Teletext** módjának aktiválása. A gomb kétszeri megnyomásával átfedésben, egyszerre jelenítheti meg a **Teletext** módot és a csatornán vett műsor képét. Még egyszer megnyomva kiléphet a teletext módból.
- 3 (aloldal): az elérhető aloldal megjelenítése.
- 4 (tárolás): Eltárolja a **Teletext**oldalakat.
- 5 (tárgymutató): A Tárgymutató (tartalomjegyzék) oldal megjelenítése a **Teletext** használata közben bármikor.
- 6 (méret): a teletext szövegének megjelenítése dupla méretben a képernyő felső részén. Ha azt szeretné, hogy a szöveg a képernyő alsó részén jelenjen meg, nyomja meg még egyszer a gombot. A normál megjelenítéshez a gomb ismételt megnyomásával térhet vissza.
- 7 (tartás): Az aktuális oldal megjelenítésének tartása abban az esetben, ha számos másodlagos oldal követi automatikusan. A visszavonáshoz nyomja meg ismét a gombot.
- 8 (oldalváltás felfelé): Megjeleníti a következő **Teletext** oldalt.
- 9 (oldalváltás lefelé): Megjeleníti az előző **Teletext** oldalt.
- 10 (felfedés): rejtett szöveg (pl. fejtörők megfejtései) megjelenítése. A normál képernyőhöz a gomb ismételt megnyomásával térhet vissza.
- 11 (mégse): a teletext méretének lekicsinyítése, így az a sugárzott műsorral átfedésben jelenik meg.
- 12 Színes gombok (piros, zöld, sárga, kék): ha a műsorszolgáltató FASTEXT rendszert használ, a teletext oldalon található, színkóddal jelölt különböző témák a színes gombokkal is kiválaszthatók. Nyomja meg a kívánt témának megfelelő színes gombot. Megjelenik az adott színnek megfelelő oldal. Az elemeket a fent leírt módszerrel választhatja ki. Az előző vagy a következő oldal megjelenítéséhez nyomja meg a megfelelő színes gombot.

A teletextoldalak hat kategória szerint vannak rendezve

Betűjel	Tartalom
A	A kiválasztott oldalszám.
B	A sugárzó csatorna azonosítója.
C	Aktuális oldalszám vagy kereséssel kapcsolatos jelzések.
D	A dátum és az idő.
E	A szöveg.
F	Állapotinformáció. FASTEXT információ.

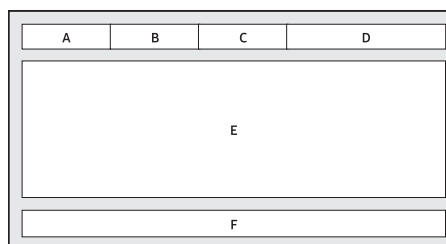

Lopásgátló Kensington-zár

A Samsung nem biztosít a termékhez Kensington-zárat. Ez egy olyan eszköz, melynek a segítségével közterületen fizikailag rögzíthető a rendszer. A kinézete és a rögzítési módja a gyártótól függően az ábrázolttól eltérhet. A helyes használattal kapcsolatos további információkat lásd a Kensington-zár használati útmutatójában.

- Keresse meg a "K" ikont a TV-készülék hátulján. A Kensington-zár nyílása a "K" ikon alatt található.
- A csatlakozó elhelyezkedése és színe az adott modelltől függően eltérő lehet.

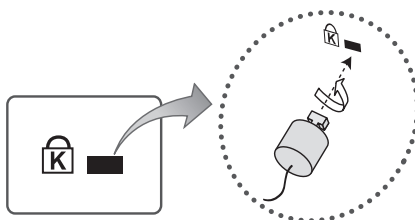

<Opcionális>

A termék lezárásához kövesse a következő lépéseket:

1. Rögzítse a Kensington-zár vezetékét egy nagy, helyhez kötött berendezési tárgyhoz, például íróasztalhoz vagy székhez.
2. A Kensington-zár vezetékének áthurkolt végén csúsztassa át a vezetéknek azt a végét, amelyen a zárszerkezet található.
3. Illessze a zárat a termék Kensington nyílásába.
4. Zárja be a zárat.
 - Az itt láthatók általános útmutatások. Pontos instrukciókat a zárszerkezethez mellékelt használati útmutatóban talál.
 - A zárszerkezet külön megvásárolható.

Állóképre vonatkozó figyelmeztetés

Kerülje el az állóképek (pl. JPEG-képfájlok), állóképelemek (pl. csatornalogók, részvényárfolyam-sávok, a képernyő alján megjelenő átúszó hírsávok stb.), illetve a panoráma vagy a 4:3 képfarmátumú képek megjelenítését a képernyőn. Az állóképek folyamatos megjelenítése a képek beégését okozhatja a LED-képernyőn, ez pedig ronthatja a képminőséget. A káros hatások csökkentéséhez kövesse a lenti javaslatokat:

- Ne nézze hosszú időn keresztül ugyanazt a tv-csatornát.
- A képet mindig teljes képernyős módban próbálja megjeleníteni. Használja a tévékészülék képfarmátum menüjét a lehető legjobb egyezés eléréséhez.
- Csökkentse a képernyő fényerejét és kontrasztját az utóképek megjelenésének elkerülése érdekében.
- Használja a tv-készülék összes olyan funkcióját, amely a beégés elleni védelemre szolgál. A részletekért tekintse át az e-Manualt.

A tv-készülék gondozása

- Ha a tv-készülék képernyőjén matrica volt elhelyezve, a matrica eltávolítása után szennyeződés maradhat a helyén. Tévénézés előtt távolítsa el ezt a szennyeződést.
- A tv-készülék külseje és képernyője tisztítás közben megkarcolódhat. A készülék külsejét és képernyőjét puha kendővel óvatosan törölje le a karcolások elkerülése érdekében.
- Ne permetezzen vizet vagy más folyadékot közvetlenül a tv-re. A termékbe kerülő folyadék meghibásodást, tüzet vagy áramütést okozhat.
- A képernyő tisztításához kapcsolja ki a tévékészüléket, majd egy mikroszálas törölkendővel óvatosan törölje le róla a foltokat és ujjnyomokat. Kevés vízzel megnedvesített, puha törölkendővel tisztítsa meg a tv-készülék külsejét. Ezután egy törölkendővel törölje szárazra. Tisztítás közben ne alkalmazzon túl nagy erőt, mert a képernyő megsérülhet. Ne használjon gyúlékony folyadékot (pl. benzolt, hígítót stb.) vagy tisztítószert. Makacs foltok eltávolításához permetezzen némi képernyőtisztítót egy mikroszálas törölkendőre, majd ezzel törölje le a szennyeződést.

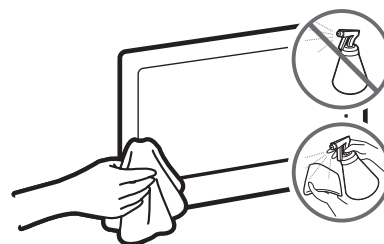

09 Műszaki adatok és egyéb információk

A SAMSUNG mindenkor termékei javítását, fejlesztését tartja szem előtt. Ezért a műszaki adatok és a használati útmutató megváltoztatásának jogát fenntartja. 2/1984. (III. 10.) BkM–IpM számú együttes rendelet alapján tanúsítjuk, hogy a UE32M4002, UE32M5002 típusú SAMSUNG gyártmányú színes televíziók megfelelnek az alábbi műszaki jellemzőknek:

Műszaki leírás

Modell neve	UE32M4002	UE32M5002
Képernyőfelbontás	1366 x 768	1920 x 1080
Képernyőméret (átló)	32 hüvelyk (80 cm)	32 hüvelyk (80 cm)
Hang (kimenet)	10 W	10 W
Forgó talp (bal/jobbb)	0°	0°
Méreték (Sz × Ma × Mé)		
Készülékház	745,4 x 442,2 x 69,0 mm	741,0 x 436,2 x 69,0 mm
Állvánnyal	745,4 x 466,4 x 150,5 mm	741,0 x 460,2 x 150,5 mm
Tömeg		
Állvány nélkül	4,0 kg	3,9 kg
Állvánnyal	4,1 kg	4,0 kg

Környezeti feltételek

Működési hőmérséklet	10–40 °C (50–104 °F)
Működési páratartalom	10–80%, nem lecsapódó
Tárolási hőmérséklet	-20–45 °C (-4–113 °F)
Tárolási páratartalom	5–95%, nem lecsapódó

- A kivétel és a műszaki jellemzők előzetes értesítés nélkül megváltozhatnak.
- A tápellátásra és az energiafogyasztásra vonatkozó bővebb információkat a termékre ragasztott címkén találhatja.
- A jellemző energiafogyasztás mérése az IEC 62087 szabvány előírásai szerint történt.

Az áramfogyasztás csökkentése

Amikor a tv-készüléket kikapcsolja, az készenléti üzemmódba lép. Készenléti üzemmódban a készülék továbbra is fogyaszt kis mennyiségű áramot. Az energiafogyasztás csökkentése érdekében húzza ki a tápkábelt, ha a tv-készüléket hosszabb ideig nem kívánja használni.

Támogatott videoformátumok

Fájlkiterjesztés	Tároló	Videokodek	Felbontás	Képváltási frekvencia (képkocka/mp)	Bitsebesség (MB/s)	Audiokodek	
*.avi	AVI MKV ASF MP4 3GP VRO VOB PS TS	Divx 3.11 / 4 / 5 / 6	1920 x 1080	6 ~ 30	30	Dolby Digital LPCM ADPCM (IMA, MS) AAC HE-AAC WMA Dolby Digital Plus MPEG (MP3) DTS (Core) G.711 (A-Law, μ -Law)	
*.mkv		MPEG4 SP/ASP					
*.asf		H.264 BP/MP/HP					
*.wmv			HEVC (H.265 - Main, Main10 - L4, L4.1)		640 x 480		8
*.mp4							
*.3gp			Motion JPEG				
*.vro			Window Media Video v9		1920 x 1080		30
*.mpg			MPEG2				
*.mpeg							
*.ts			MPEG1		1920 x 1080		30
*.tp							
*.trp							
*.mov							
*.flv							
*.vob							
*.svi							
*.divx							

Egyéb korlátozások

- A videotartalmat a rendszer nem játssza le, vagy a lejátszás nem lesz megfelelő, ha a tartalom vagy a tároló hibás.
- Előfordulhat, hogy a hang vagy a videó nem működik, ha normál bitsebessége/képkockasebessége nagyobb, mint a táblázatban közölt, támogatott sebességértékek.
- Ha a Tárgymutató hibás, a Keresés (Ugrás) funkció nem használható.
- Előfordulhat, hogy bizonyos USB-eszközök/digitális fényképezőgépek nem kompatibilisek a lejátszóval.
- A menü késve jelenhet meg, ha a videó bitsebessége 10 Mb/s felett van.
- A HEVC kodek csak MKV/MP4/TS tárolókban érhető el.

Videokóder

- Legfeljebb a H.264 4.1 szintje támogatott (az FMO/ASO/RS nem támogatott)
- Támogatás az alábbiakig: H.265 - Main, Main10 - L4, L4.1
- képkockasebesség:
 - 1280×720 alatt: max. 60 képkocka
 - 1280×720 felett: max. 30 képkocka
- A VC1 APL4 nem támogatott.
- A GMC 2 vagy újabb formátumot a rendszer nem támogatja.

Audiokóder

- A WMA 10 Pro legfeljebb az 5.1 csatornás hangot és az M2 profilt támogatja.
- A veszteségmentes WMA hang nem támogatott.
- A Vorbis támogatás max. 2 csatornára terjed ki.
- A Dolby Digital Plus legfeljebb 5.1 csatornát támogat.

Támogatott feliratformátumok

Külső

Név	Fájlkiterjesztés
MPEG-4 időkódolt szöveg	.ttxt
SAMI	.smi
SubRip	.srt
SubViewer	.sub
MicroDVD	.sub vagy .txt
SubStation Alpha	.ssa
Advanced SubStation Alpha	.ass
Powerdivx	.psb

Belső

Név	Tároló	Formátum
Xsub	AVI	Képfomátum
SubStation Alpha	MKV	Szövegformátum
Advanced SubStation Alpha	MKV	Szövegformátum
SubRip	MKV	Szövegformátum
MPEG-4 időkódolt szöveg	MP4	Szövegformátum

A **Hangos ismertetés/feliratok** funkcióval kapcsolatban tekintse meg az **e-Manual** tartalmát.

Támogatott fényképformátumok

Fájlkiterjesztés	Típus	Felbontás
*.jpg / *.jpeg	JPEG	15360 x 8640
*.bmp	BMP	4096 x 4096
*.mpo	MPO	15360 x 8640

- Az MPO típusú fájl nem támogatja a Nagyítás, Forgatás és Képváltás hatás funkciókat.

Támogatott zeneformátumok

Fájlkiterjesztés	Típus	Kodek	Megjegyzés
*.mp3	MPEG	MPEG1 Audio Layer 3	
*.m4a / *.mpa / *.aac	MPEG4	AAC	
*.flac	FLAC	FLAC	Legfeljebb 2 csatorna támogatott.
*.ogg	OGG	Vorbis	Legfeljebb 2 csatorna támogatott.
*.wma	WMA	WMA	A WMA 10 Pro legfeljebb az 5.1 csatornás hangot és az M2 profilt támogatja. (A veszteségmentes WMA hangot a rendszer nem támogatja.)
*.wav	wav	wav	
*.mid / *.midi	midi	midi	0-s és 1-es típus

Elérhető teljes felbontás

Optimális felbontás – 4. sorozat: 1366 x 768 60 Hz-en / 5. sorozat: 1920 x 1080 60 Hz-en

Az elérhető teljes felbontást a Műszaki adatok oldalon találja.

Üzem mód	Felbontás	Vízszintes frekvencia (kHz)	Függőleges frekvencia (Hz)	Pixelórajel- frekvencia (MHz)	Szinkronjel- polaritás (V/F)	1366 x 768	1920 x 1080
IBM	720 x 400	31.469	70.087	28.322	-/+	✓	✓
MAC	640 x 480	35.000	66.667	30.240	-/-	✓	✓
	832 x 624	49.726	74.551	57.284	-/-	✓	✓
	1152 x 870	68.681	75.062	100.000	-/-		✓
VESA DMT	640 x 480	31.469	59.940	25.175	-/-	✓	✓
	640 x 480	37.861	72.809	31.500	-/-	✓	✓
	640 x 480	37.500	75.000	31.500	-/-	✓	✓
	800 x 600	37.879	60.317	40.000	+/+	✓	✓
	800 x 600	48.077	72.188	50.000	+/+	✓	✓
	800 x 600	46.875	75.000	49.500	+/+	✓	✓
	1024 x 768	48.363	60.004	65.000	-/-	✓	✓
	1024 x 768	56.476	70.069	75.000	-/-	✓	✓
	1024 x 768	60.023	75.029	78.750	+/+	✓	✓
	1152 x 864	67.500	75.000	108.000	+/+		✓
	1280 x 720	45.000	60.000	74.250	+/+	✓	✓
	1280 x 800	49.702	59.810	83.500	-/+		✓
	1280 x 1024	63.981	60.020	108.000	+/+		✓
	1280 x 1024	79.976	75.025	135.000	+/+		✓
	1366 x 768	47.712	59.790	85.500	+/+	✓	✓
	1440 x 900	55.935	59.887	106.500	-/+		✓
	1600 x 900RB	60.000	60.000	108.000	+/+		✓
1680 x 1050	65.290	59.954	146.250	-/+		✓	
1920 x 1080	67.500	60.000	148.500	+/+		✓	

- A váltott soros módot a rendszer nem támogatja.
- A készülék nem szabványos videoformátum kiválasztásakor esetleg nem fog megfelelően működni.

Licencek



For DTS patents, see <http://patents.dts.com>. Manufactured under license from DTS, Inc.

DTS, the Symbol, DTS in combination with the Symbol, DTS Premium Sound|5.1, DTS Digital Surround, DTS Express, and DTS Neo2:5 are registered trademarks or trademarks of DTS, Inc. in the United States and/or other countries.

© DTS, Inc. All Rights Reserved.



This DivX Certified® device can play DivX® HD video files (including .avi, .divx). Download free software at www.divx.com to create, play and stream digital videos. To play purchased DivX movies, first register your device at vod.divx.com. Find your registration code in the DivX VOD section of your device setup menu.

This DivX Certified® device can play DivX® HD video (including .avi, .divx). DivX®, DivX Certified® and associated logos are trademarks of DivX, LLC and are used under license.

Covered by one or more of the following U.S. patents: 7,295,673; 7,460,668; 7,515,710; 8,656,183; 8,731,369; RE45,052.



The terms HDMI and HDMI High-Definition Multimedia Interface, and the HDMI Logo are trademarks or registered trademarks of HDMI Licensing LLC in the United States and other countries.



Manufactured under license from Dolby Laboratories. Dolby, Dolby Audio, Pro Logic, and the double-D symbol are trademarks of Dolby Laboratories.

Open Source License Notice

Open Source used in this product can be found on the following webpage.

(<http://opensource.samsung.com>) Open Source License Notice is written only English.

Javaslatok – csak EU-országok esetén



A Samsung Electronics kijelenti, hogy ez a tv-készülék megfelel az 1999/5/EK irányelv alapvető követelményeinek és egyéb vonatkozó előírásainak.

A hivatalos Megfelelőségi nyilatkozat a <http://www.samsung.com> webhelyen olvasható. Ehhez lépjen be a Támogatás > Terméktámogatás keresése menübe, és írja be a típus nevét.

Jelen berendezés csak beltéren használható.

Jelen berendezés az EU összes országában működtethető.



Megfelelő hulladékkezelés (leselejtezett elektromos és elektronikus készülékek) (A szelektív gyűjtőrendszerekkel rendelkező országokban alkalmazandó.)

Ez a jelölés a terméken vagy az útmutatóban, a tartozékokon vagy azok útmutatójában azt jelenti, hogy a készüléket és elektronikus tartozékait (pl. töltő, fejhallgató, USB-kábel) élettartama végén nem szabad a háztartási hulladékkal együtt kidobni. A szabálytalan hulladékkezelés által okozott környezet- és egészségkárosodás megelőzése érdekében különítse el a terméket és tartozékait a többi hulladéktól, és felelősségteljesen gondoskodjon a hulladék leadásáról az anyagok fenntartható újrahasználása céljából.

A háztartási felhasználók a készülék értékesítőjénél vagy a helyi önkormányzati szerveknél érdeklődhetnek a készüléknek és tartozékainak a környezet szempontjából biztonságos újrahasznosítási helyéről és módjáról.

Az üzleti felhasználók lépjenek kapcsolatba a forgalmazóval, és vizsgálják meg az adásvételi szerződésben rögzített feltételeket. A készülék és elektronikus tartozékai nem kezelhetők háztartási hulladékként.



A termékben lévő telepek helyes leselejtezése (A szelektív gyűjtőrendszerekkel rendelkező országokban alkalmazandó.)

Ha ez a jelzés látható a telepen, a használati útmutatóban vagy a csomagoláson, az azt jelenti, hogy élettartamának végén a telep nem kezelhető háztartási hulladékként. Ha a Hg, Cd vagy Pb vegyjel van feltüntetve, az azt jelenti, hogy az elem a 2006/66/EK irányelvben meghatározott határérték fölötti mértékben tartalmaz higanyt, kadmiumot vagy ólmot. Az ilyen telepek nem megfelelő selejtezése esetén ezek az anyagok káros hatással lehetnek az emberi egészségre és a környezetre.



A természeti erőforrások megóvása és az újrahasznosítás elősegítése érdekében ne dobja az akkumulátorokat vagy az elemeket a háztartási hulladék közé, hanem adja le őket a használt elemek gyűjtőhelyén.

A Samsung környezet iránti elkötelezettségének és a termékekre vonatkozó előírásokból (pl. REACH, WEEE, akkumulátorok) adódó kötelezségeinek ismertetése a http://www.samsung.com/uk/aboutsamsung/samungelectronics/corporatecitizenship/data_corner.html webhelyen olvasható.

FIGYELMEZTETÉS – A TŰZ TERJEDÉSÉNEK MEGAKADÁLYOZÁSA ÉRDEKÉBEN NE HELYEZZEN GYERTYÁT VAGY MÁS NYÍLT LÁNGOT A KÉSZÜLÉK KÖZELÉBE.



Adaptor information

  A következő adaptert használja a veszély elkerülése érdekében

Manufacturer: Samsung Electro-Mechanics Co., Ltd.

Manufacturer: SOLUM Co Ltd

Adaptor Model: A5919_FSM

Manufacturer: Samsung Electro-Mechanics Co., Ltd.

Manufacturer: SOLUM Co Ltd

Adaptor Model: A6619_FSM

Manufacturer: Dongyang E&P Inc

Adaptor Model: A4819_FDY

To reduce the risk of fire or electric shock, do not expose this apparatus to rain or moisture.

Apparatus shall not be exposed to dripping or splashing and no objects filled with liquids, such as vases, shall not be placed on the apparatus.

For power cord use, see user manual.

WARNING: FOR INDOOR USE ONLY

This page is intentionally
left blank.

Przed przystąpieniem do czytania tej instrukcji obsługi

W zestawie z tym telewizorem dostarczana jest niniejsza instrukcja obsługi oraz wbudowana w nim instrukcja elektroniczna e-Manual.



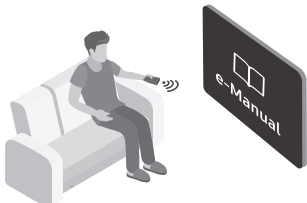



Przed przystąpieniem do czytania niniejszej instrukcji obsługi, zapoznaj się z następującymi informacjami:

	Instrukcja obsługi	Przeczytaj otrzymaną instrukcję obsługi, aby poznać informacje o zasadach bezpieczeństwa, montażu, akcesoriach, wstępnej konfiguracji i danych technicznych produktu.
	e-Manual	Przeczytaj instrukcję e-Manual wbudowaną w produkcie, aby uzyskać więcej informacji o tym telewizorze. <ul style="list-style-type: none">• Aby otworzyć instrukcję e-Manual: MENU → Pomoc techniczna → e-Manual → ENTER

Na tej stronie internetowej można pobrać instrukcję obsługi i wyświetlić jej zawartość na komputerze lub urządzeniu mobilnym.

Ostrzeżenie! Ważne zasady bezpieczeństwa

Przed przystąpieniem do korzystania z telewizora należy przeczytać instrukcje bezpieczeństwa.

PRZESTROGA			Produkt klasy II: Ten symbol oznacza, że nie jest konieczne połączenie obudowy urządzenia z przewodem ochronnym (uziemiającym).
RYZIKO PORAŻENIA PRĄDEM. NIE OTWIERAĆ.			
PRZESTROGA: ABY ZMNIĘJSZYĆ RYZYKO PORAŻENIA PRĄDEM, NIE NALEŻY ZDEJMOWAĆ POKRYWY (LUB TYLNEJ PŁYTY). W ŚRODKU URZĄDZENIA NIE MA ŻADNYCH CZĘŚCI, KTÓRE MOŻE NAPRAWIĆ UŻYTKOWNIK. WSZYSTKIE CZYNNOŚCI SERWISOWE NALEŻY ZLECIĆ WYKWALIFIKOWANYM PRACOWNIKOM SERWISU.			Napięcie prądu przemiennego: Napięcie znamionowe oznaczone tym symbolem jest napięciem prądu przemiennego.
	Ten symbol oznacza wysokie napięcie w środku urządzenia. Dotykanie jakichkolwiek wewnętrznych części produktu jest niebezpieczne.		Napięcie prądu stałego: Napięcie znamionowe oznaczone tym symbolem jest napięciem prądu stałego.
	Ten symbol oznacza, że do urządzenia dołączono dokumentację zawierającą ważne informacje na temat jego obsługi i konserwacji.		Przeostrożenie. Należy zapoznać się z instrukcją obsługi: Ten symbol oznacza zalecenie zapoznania się z odpowiednim dokumentem w celu uzyskania przez użytkownika dalszych informacji związanych z bezpieczeństwem.

- Szczeliny i otwory z tyłu i na spodzie obudowy zapewniają niezbędną wentylację. Aby zadbać o niezawodne działanie urządzenia i zapobiec jego przegrzaniu się, nie należy zakrywać lub zatykać tych szczelin i otworów.
 - Nie wolno umieszczać urządzenia w zamkniętych przestrzeniach, np. w biblioteczkiach czy szafkach, bez zapewnienia odpowiedniej wentylacji.
 - Nie wolno umieszczać urządzenia obok lub powyżej grzejnika czy innego źródła ciepła ani narażać go na bezpośrednie działanie światła słonecznego.
 - Nie wolno stawiać na urządzeniu naczyń z wodą (np. wazonów), gdyż stwarza to ryzyko pożaru lub porażenia prądem.
- Nie wolno narażać tego urządzenia na opady atmosferyczne ani umieszczać go w pobliżu wody (np. przy wannie, umywalce, zlewie, w pralni, mokrej piwnicy czy w pobliżu basenu itp.). Jeśli dojdzie do przypadkowego zawilgocenia urządzenia, należy natychmiast odłączyć je od źródła zasilania i skontaktować się z autoryzowanym sprzedawcą.
- W tym urządzeniu używane są baterie. Przepisy lokalne dotyczące ochrony środowiska mogą wymagać odpowiedniej utylizacji baterii. Informacje o utylizacji i recyklingu można uzyskać u lokalnych władz.
- Nie wolno powodować przeciążenia gniazdek elektrycznych, przedłużaczy i zasilaczy, gdyż grozi to pożarem lub porażeniem prądem.
- Przewody zasilające należy poprowadzić w taki sposób, aby nie były narażone na przydeptanie bądź przyciśnięcie przez przedmioty umieszczone na nich lub obok nich. Szczególną uwagę należy zwrócić na odcinki przewodu w pobliżu wtyczki i gniazdka elektrycznego oraz w miejscu ich podłączenia do urządzenia.

- W celu ochrony urządzenia na wypadek burzy oraz w przypadku, gdy nie jest używane przez dłuższy czas, należy odłączyć je od gniazdka elektrycznego. Należy także odłączyć antenę lub przewód telewizji kablowej. Zapobiegnie to uszkodzeniu urządzenia przez wyładowania atmosferyczne i skoki napięcia.
- Przed podłączeniem przewodu zasilającego prądu przemiennego do gniazdka zasilacza stałoprądowego należy upewnić się, że oznaczenie napięcia na zasilaczu odpowiada napięciu w lokalnej sieci elektrycznej.
- Nie wolno wkładać żadnych metalowych przedmiotów do otworów w urządzeniu. Może to spowodować porażenie prądem.
- W celu uniknięcia porażenia prądem nie należy dotykać elementów wewnątrz urządzenia. Obudowę urządzenia może otworzyć jedynie wykwalifikowany serwisant.
- Przy podłączaniu przewodu zasilającego należy sprawdzić, czy wtyczka jest dobrze włożona do gniazdka. Przy odłączaniu przewodu zasilającego od gniazdka należy zawsze ciągnąć za wtyczkę. Nie wolno ciągnąć za przewód. Nie wolno dotykać przewodu zasilającego mokrymi rękoma.
- Jeśli urządzenie nie działa prawidłowo — w szczególności jeśli z jego wnętrza dochodzą nietypowe dźwięki lub zapachy — należy natychmiast odłączyć je od sieci i skontaktować się z autoryzowanym sprzedawcą lub punktem serwisowym.
- Jeśli telewizor nie będzie używany przez dłuższy czas lub w przypadku dłuższej nieobecności (zwłaszcza jeśli w domu zostają małe dzieci, osoby starsze lub niepełnosprawne), należy odłączyć go od zasilania.
 - Zbierający się kurz może spowodować wydzielanie ciepła i iskier przez przewód zasilający oraz uszkodzenie izolacji, a w konsekwencji porażenie prądem, upływ prądu lub pożar.
- W przypadku zamiaru instalacji telewizora w miejscu, gdzie jest on narażony na działanie dużych ilości kurzu, wysokich lub niskich temperatur, znacznej wilgoci czy substancji chemicznych oraz jego całodobowej eksploatacji na przykład na lotnisku, dworcu kolejowym itp., należy skonsultować się z autoryzowanym punktem serwisowym Samsung. Konsultacja jest konieczna, gdyż korzystanie z urządzenia w takich warunkach może spowodować jego poważne uszkodzenie.
- Należy używać wyłącznie właściwie uziemionej wtyczki i gniazdka elektrycznego.
 - Niewłaściwe uziemienie grozi porażeniem prądem elektrycznym lub uszkodzeniem urządzenia. (Tylko sprzęt klasy I).
- Aby całkowicie wyłączyć zasilanie, należy odłączyć telewizor od gniazdka elektrycznego. Gniazdo sieci elektrycznej i wtyczka muszą być łatwo dostępne, aby w razie potrzeby można było szybko odłączyć to urządzenie od sieci elektrycznej.
- Akcesoria (baterie itp.) należy przechowywać w bezpiecznym miejscu, poza zasięgiem dzieci.
- Urządzenia nie wolno upuścić ani uderzyć. W razie uszkodzenia urządzenia należy je wyłączyć, odłączyć przewód zasilający i skontaktować się z punktem serwisowym Samsung.
- Przed przystąpieniem do czyszczenia urządzenia należy wyjąć wtyczkę przewodu zasilającego z gniazdka elektrycznego i przetrzeć urządzenie miękką, suchą szmatką. Nie wolno używać żadnych substancji chemicznych, takich jak wosk, benzyna, alkohol, rozpuszczalniki, środki owadobójcze, odświeżacze powietrza, smary czy detergenty. Substancje takie mogą wpłynąć na wygląd telewizora lub spowodować usunięcie nadruku z powierzchni jego obudowy.
- Nie wolno dopuścić do zamoczenia urządzenia lub rozlania na nie wody.
- Nie należy wrzucać baterii do ognia.
- Nie należy zwierać, demontować ani przegrzewać baterii.
- Wymiana baterii pilota na baterie nieprawidłowego typu stwarza niebezpieczeństwo ich wybuchu. Nowe baterie powinny być tego samego typu.

* Rysunki i ilustracje w niniejszej instrukcji obsługi służą wyłącznie jako przykład i mogą odbiegać od faktycznego wyglądu urządzenia. Wygląd produktu i jego dane techniczne mogą ulec zmianie bez uprzedzenia.

Produkt nie obsługuje języków używanych w krajach należących do WNP (rosyjski, ukraiński, kazachski), ponieważ przeznaczony jest on dla klientów mieszkających w krajach należących do UE.

Zawartość

Przed przystąpieniem do czytania tej instrukcji obsługi	2
Ostrzeżenie! Ważne zasady bezpieczeństwa	3
01 Zawartość opakowania	
02 Instalacja telewizora	
Mocowanie telewizora na ścianie	8
Zapewnienie prawidłowej wentylacji telewizora	9
Mocowanie telewizora na podstawie	10
Środki ostrożności: Mocowanie telewizora do ściany zapobiegające jego upadkowi	10
03 Pilot	
Wkładanie baterii do pilota (rozmiar baterii: AAA)	12
04 Konfiguracja wstępna	
Resetowanie tej funkcji...	13
Korzystanie z funkcji Kontroler telewizora	13
05 Zmiana źródła sygnału wejściowego — Źródło	
Źródło	14
Jak korzystać z funkcji Edytuj nazwę	14
Informacja	14
06 Wkładanie karty do gniazda COMMON INTERFACE (gniazdo na karty umożliwiające oglądanie telewizji)	
Korzystanie z karty „CI lub CI+”	15

07	Korzystanie z instrukcji e-Manual	
	Elementy wyświetlane na ekranie	16
	Przełączanie tematów instrukcji e-Manual i odpowiednich menu ekranowych	17
	Wyszukiwanie tematu na stronie indeksu	17
08	Rozwiązywanie problemów i konserwacja	
	Rozwiązywanie problemów	18
	Funkcja Teletext	23
	Strony telegazety są podzielone na sześć kategorii.	24
	Blokada przeciwkradzieżowa Kensington	24
	Ostrzeżenie dotyczące nieruchomych obrazów	25
	Dbanie o telewizor	25
09	Dane techniczne i inne informacje	
	Dane techniczne	26
	Uwagi dotyczące warunków pracy	26
	Zmniejszanie poboru mocy	26
	Licencje	30
	Adaptor information	32

01 Zawartość opakowania

Należy sprawdzić, czy wymienione elementy zostały dostarczone wraz z telewizorem. W przypadku braku któregokolwiek z elementów należy skontaktować się ze sprzedawcą.

- Pilot i baterie (AAA x 2)
- Instrukcja obsługi
- Karta gwarancyjna / przewodnik po przepisach (nieдоступny w niektórych krajach)
- Przewód zasilający telewizora (w zależności od kraju i modelu)

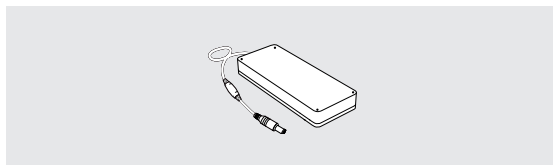

Zasilacz

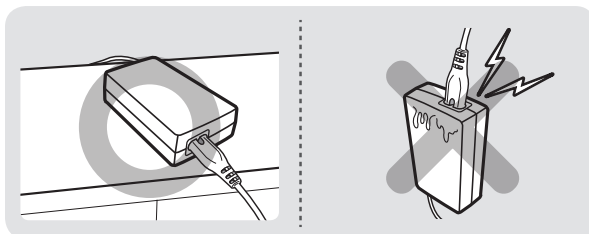

- Kolory i kształty elementów mogą się różnić w zależności od modelu.
- Kable, które nie zostały dostarczone wraz z produktem, można zakupić oddzielnie.
- Należy otworzyć opakowanie i sprawdzić, czy po jego opróżnieniu żadne akcesoria nie pozostały wewnątrz materiałów pakunkowych lub nie zostały nimi przykryte.

W poniższych sytuacjach może zostać naliczona opłata manipulacyjna:

- (a) Serwisant został wezwany do naprawy urządzenia, w którym nie wykryto żadnej usterki (tj. użytkownik nie zapoznał się z instrukcją obsługi).
- (b) Urządzenie dostarczono do punktu serwisowego bez żadnych usterek (tj. użytkownik nie zapoznał się z instrukcją obsługi).

Użytkownik zostanie poinformowany o wysokości opłaty administracyjnej przed wizytą serwisanta.



Ostrzeżenie: Bezpośredni nacisk przy nieprawidłowym obchodzeniu się może spowodować uszkodzenie ekranu. Zaleca się podnoszenie telewizora za krawędzie, w pokazany sposób.



02 Instalacja telewizora

Mocowanie telewizora na ścianie



Mocując ten telewizor na ścianie, należy postępować dokładnie według instrukcji podanych przez producenta. W przypadku nieprawidłowego montażu telewizor może się zsunąć lub upaść, powodując poważne obrażenia ciała u dzieci lub dorosłych oraz może zostać poważnie uszkodzony.

W przypadku modeli wyposażonych w adaptory uchwyty ściennego należy je zamocować w sposób pokazany na poniższej ilustracji przed zamontowaniem zestawu uchwyty ściennego.

- Zapoznaj się z instrukcją montażu dołączoną do zestawu uchwyty ściennego firmy Samsung.

Telewizor można zamocować na ścianie za pomocą zestawu uchwyty ściennego (sprzedawanego osobno).

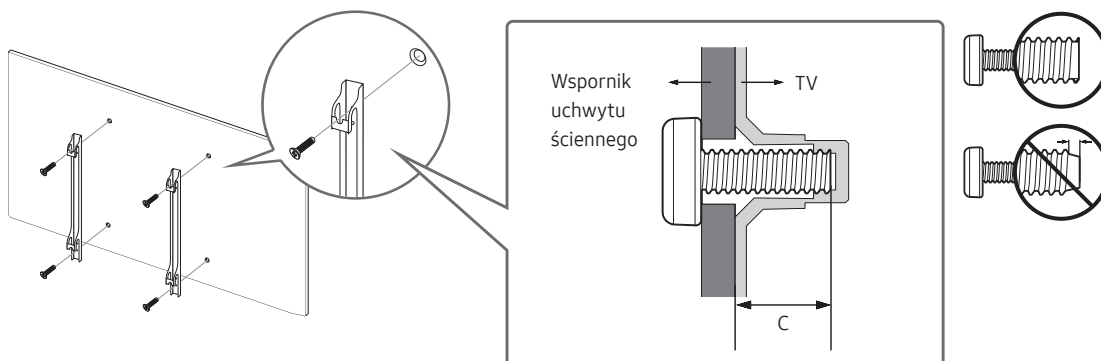

- Firma Samsung Electronics nie ponosi odpowiedzialności za uszkodzenia produktu lub obrażenia ciała powstałe w wyniku samodzielnego montażu uchwyty ściennego.
- Uchwyt ścienny można zamocować na litej ścianie prostopadłej do podłogi. Przed zamocowaniem uchwyty ściennego na powierzchniach innych niż okładzina tynkowa należy skontaktować się z najbliższym punktem sprzedaży w celu uzyskania dodatkowych informacji. Montaż telewizora na suficie lub pochyłej ścianie może doprowadzić do jego upadku i skutkować poważnymi obrażeniami ciała.
- Standardowe wymiary zestawów uchwyty ściennego są podane w tabeli na następnej stronie.
- W przypadku montażu uchwyty ściennego innej firmy należy zwrócić uwagę na podane w kolumnie C w tabeli na następnej stronie długości wkrętów, których można użyć do zamocowania telewizora do uchwyty ściennego.
- Wskazane jest dokręcenie wszystkich czterech śrub VESA podczas montażu zestawu uchwyty ściennego.
- Jeśli ma zostać zamontowany zestaw uchwyty ściennego mocowany do ściany tylko dwiema górnymi śrubami, należy użyć zestawu uchwyty ściennego Samsung dopuszczającego tego typu montaż. (W niektórych regionach geograficznych zestawu uchwyty ściennego tego typu może nie być w sprzedaży).

Rozmiar telewizora w calach	Parametry otworów na wkręty VESA (A * B) w milimetrach	C (mm)	Standardowy wkręt	Liczba
32	100 x 100	20.9 ~ 21.9	M4	4

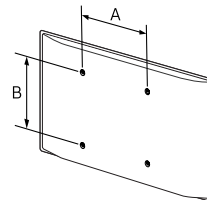

Nie należy instalować zestawu uchwytu ściennego, kiedy telewizor jest włączony. Może to skutkować obrażeniami ciała w wyniku porażenia prądem.

- Nie używaj wkrętów, które są dłuższe od standardowych lub nie spełniają standardów VESA dla wkrętów. Zbyt długie wkręty mogą uszkodzić wnętrze telewizora.
- W przypadku uchwytów ściennych, które nie spełniają standardowych wymagań VESA dla wkrętów, długość wkrętów może się różnić.
- Nie należy dokręcać wkrętów zbyt mocno. Może to spowodować uszkodzenie produktu lub doprowadzić do jego upadku i spowodowania obrażeń ciała. Firma Samsung nie ponosi odpowiedzialności za tego typu wypadki.
- Firma Samsung nie ponosi odpowiedzialności za uszkodzenia produktu lub obrażenia ciała powstałe w wyniku korzystania z uchwytu ściennego niespełniającego standardów VESA lub nieokreślonego w specyfikacjach, a także w wyniku niezastosowania się użytkownika do instrukcji montażu produktu.
- Nie wolno montować telewizora przy nachyleniu większym niż 15°.
- Montaż telewizora na ścianie powinny zawsze przeprowadzać dwie osoby.

Zapewnienie prawidłowej wentylacji telewizora

Podczas instalowania telewizora należy zachować co najmniej 10 cm odstęp między telewizorem a innymi powierzchniami (takimi jak ściany, boki szafek itp.) w celu zapewnienia prawidłowej wentylacji. Brak prawidłowej wentylacji może spowodować pożar lub problemy z działaniem produktu na skutek wzrostu temperatury w jego wnętrzu.

Przy instalacji telewizora z użyciem podstawy lub wspornika naściennego zdecydowanie zaleca się używanie wyłącznie elementów dostarczonych przez firmę Samsung Electronics. Użycie elementów innego producenta może spowodować problemy z produktem lub obrażenia na skutek jego upadku.

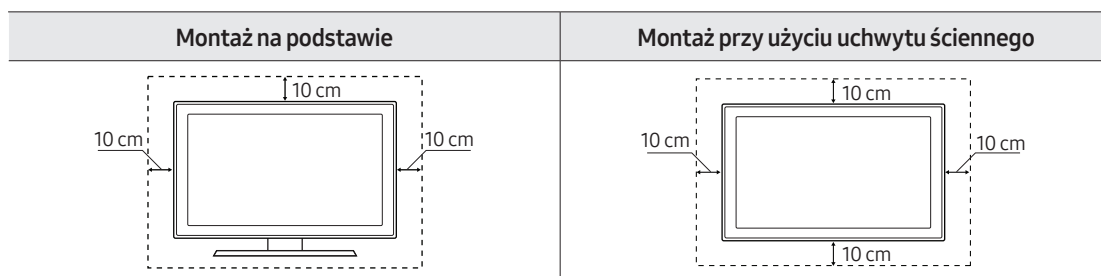

Mocowanie telewizora na podstawie

Należy sprawdzić, czy w zestawie znajdują się wszystkie pokazane akcesoria, po czym zamocować telewizor na podstawie zgodnie z dołączoną instrukcją montażu.

Środki ostrożności: Mocowanie telewizora do ściany zapobiegające jego upadkowi



Przeostrog: W wyniku szarpania, pchania lub ciągnięcia telewizor może spaść. W szczególności należy dopilnować, aby dzieci nie uwieszały się na telewizorze ani nie powodowały jego destabilizacji. Mogłoby to spowodować upadek telewizora i w rezultacie poważne obrażenia lub nawet śmierć. Należy zawsze zachowywać środki ostrożności omówione w dołączonej do telewizora ulotce dotyczącej bezpieczeństwa. Aby dodatkowo ustabilizować i zabezpieczyć telewizor, można kupić urządzenie zapobiegające upadkowi i zamontować je, postępując zgodnie z poniższymi wskazówkami.



OSTRZEŻENIE: Nigdy nie należy umieszczać telewizora w niestabilnym miejscu. Telewizor może spaść i spowodować poważne obrażenia, a nawet śmierć. Wielu obrażeniom, szczególnie u dzieci, można zapobiec, zachowując poniższe środki ostrożności:

- Używanie szafek lub podstaw montażowych zalecanych przez producenta telewizora.
- Używanie wyłącznie takich mebli, które mogą bezpiecznie utrzymać ciężar telewizora.
- Ustawianie telewizora w sposób zapobiegający jego wystawianiu poza krawędź mebla, na którym stoi.
- Nieustawianie telewizora na wysokich meblach (np. kredens, biblioteczka) bez przytwierdzenia zarówno mebla, jak i telewizora do odpowiedniego wspornika.
- Nieumieszczanie telewizora na obrusie lub innych materiałach położonych na meblu pod telewizor.
- Poinstruowanie dzieci o niebezpieczeństwie związanym ze wspinaniem się na mebel w celu sięgnięcia do telewizora bądź jego przycisków.

W przypadku zachowywania i przenoszenia telewizora zastępowanego tym nowym telewizorem należy zastosować te same środki ostrożności do starego telewizora.

Zabezpieczenie telewizora przed upadkiem

1. Mocno przykręć zestaw wsporników do ściany przy użyciu odpowiednich wkrętów. Upewnij się, że wkręty są dobrze zamontowane w ścianie.
 - W zależności od rodzaju ściany konieczne może być użycie dodatkowych elementów, takich jak kołki rozporowe.
2. Mocno przykręć zestaw wsporników do telewizora przy użyciu wkrętów odpowiedniej wielkości.
 - Wymiary wkrętów podano w kolumnie dotyczącej standardowych wkrętów w tabeli w części „Mocowanie telewizora na ścianie”.
3. Połącz wsporniki przymocowane do telewizora i wsporniki przymocowane do ściany za pomocą wytrzymałej linki, a następnie dokładnie zwiąż linkę.
 - Telewizor należy zamontować blisko ściany, aby nie upadł do tyłu.
 - Przymocuj linkę, aby wsporniki przymocowane do ściany znajdowały się na takiej samej wysokości jak wsporniki przymocowane do telewizora lub niżej.

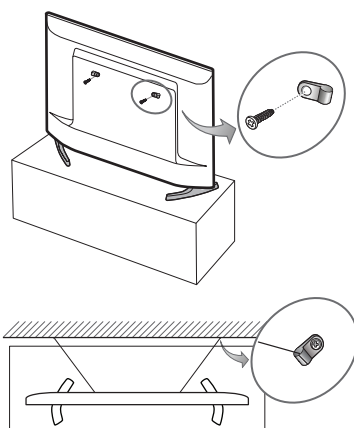

03 Pilot

- W zależności od kraju i modelu.

Należy zapoznać się z rozmieszczeniem na pilocie przycisków funkcyjnych, takich jak: **SOURCE**, **TTX/MIX**, **PRE-CH**, **CH LIST**, **^ CH v**, **MENU**, **TOOLS**, **INFO**, **RETURN** i **EXIT**.

- Ten pilot jest przystosowany do obsługi przez osoby niedowidzące, ponieważ umieszczono na nim oznaczenia w alfabecie Braille'a (na przyciskach zasilania, zmiany kanałów, regulacji głośności i wprowadzania).

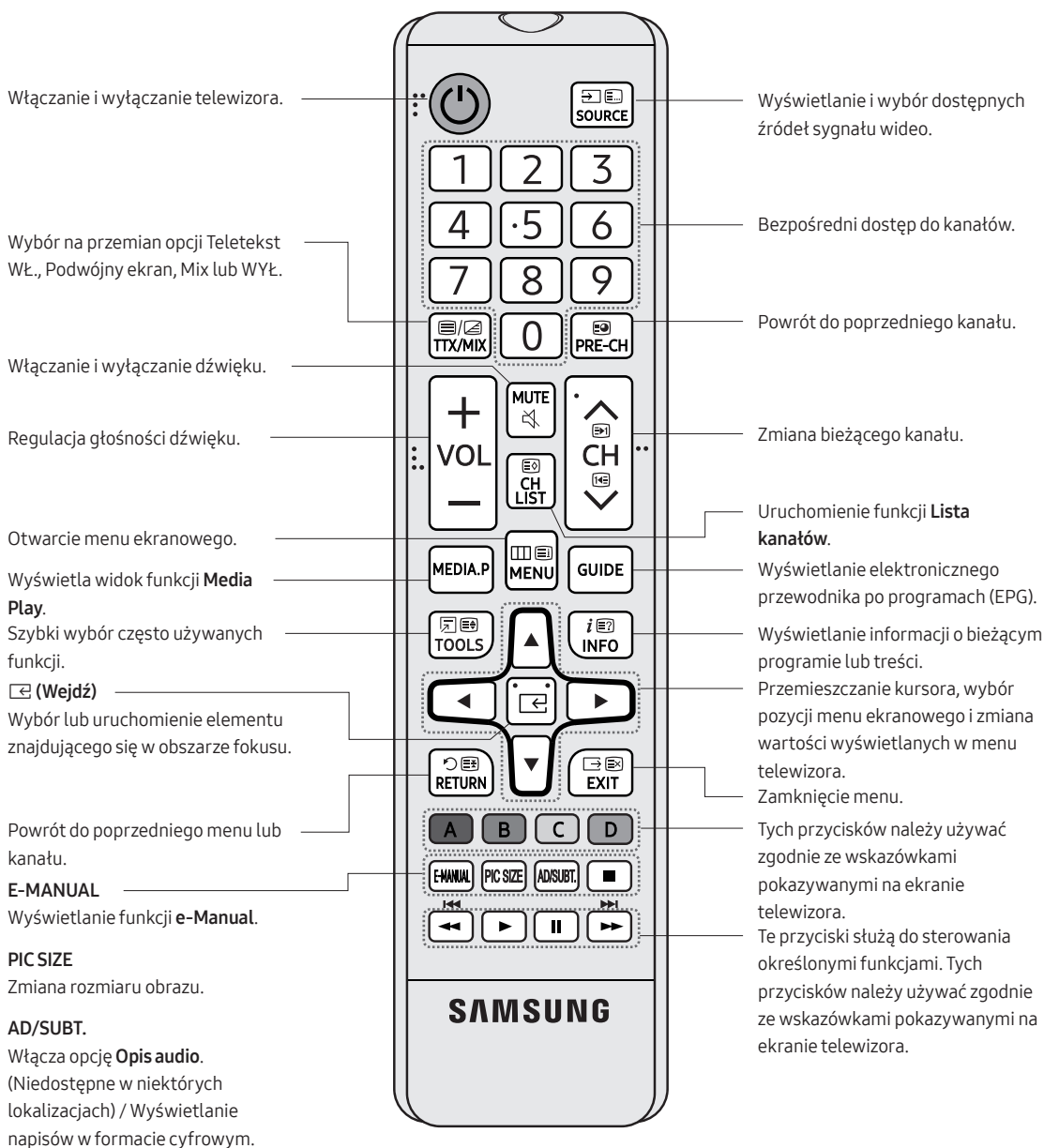

- Nazwy przycisków podane powyżej mogą się różnić od nazw przycisków na danym pilocie.

Wkładanie baterii do pilota (rozmiar baterii: AAA)

Dopasuj bieguny baterii do symboli w komorze baterii.

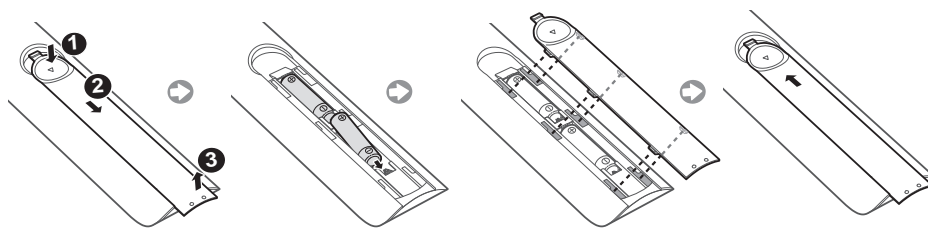

- Pilot działa w odległości do 7 metrów od telewizora.
- Działanie pilota może zostać zakłócone przez silne źródło światła. Nie należy używać pilota w pobliżu jasnych lamp jarzeniowych lub neonów.
- Kolory i kształt pilota mogą się różnić w zależności od modelu.

04 Konfiguracja wstępna

Po pierwszym włączeniu telewizora wyświetlane jest okno dialogowe konfiguracji wstępnej. Aby zakończyć konfigurację wstępną, postępuj zgodnie z instrukcjami na ekranie. Tę procedurę można wykonać ręcznie w późniejszym czasie, korzystając z menu **MENU** → **System** → **Ustawienia**.

- Jeśli przed rozpoczęciem instalacji do gniazda HDMI1 zostanie podłączone jakiekolwiek urządzenie, opcja Źródło kanału zostanie automatycznie zmieniona na Dekoder.
- Jeśli użytkownik nie chce wybrać opcji Dekoder, należy wybrać opcję **Antena**.

Resetowanie tej funkcji...

Wybierz opcję **System - Ustawienia** (konfiguracja wstępna). Wprowadź czterocyfrowy kod PIN. Domyślny numer PIN to „0-0-0-0”.

W przypadku zmiany numeru PIN należy skorzystać z funkcji **Zmień kod PIN**.

Należy ponownie wybrać opcje **Ustawienia (MENU → System)**, nawet jeśli zostało to już zrobione w sklepie.

- Jeśli nie pamiętasz kodu PIN, w celu jego wyzerowania do wartości „0-0-0-0” naciśnij przyciski na pilocie w następującej kolejności: **MUTE** → 8 → 2 → 4 → **POWER** (wł.)

Korzystanie z funkcji Kontroler telewizora

Telewizor można włączyć przyciskiem **Kontroler telewizora** w dolnej części telewizora, a następnie użyć **Menu sterowania**. Naciśnięcie przycisku Kontroler telewizora włączonego telewizora spowoduje wyświetlenie **Menu sterowania**. Dodatkowe informacje dotyczące korzystania z niego prezentuje poniższy rysunek.

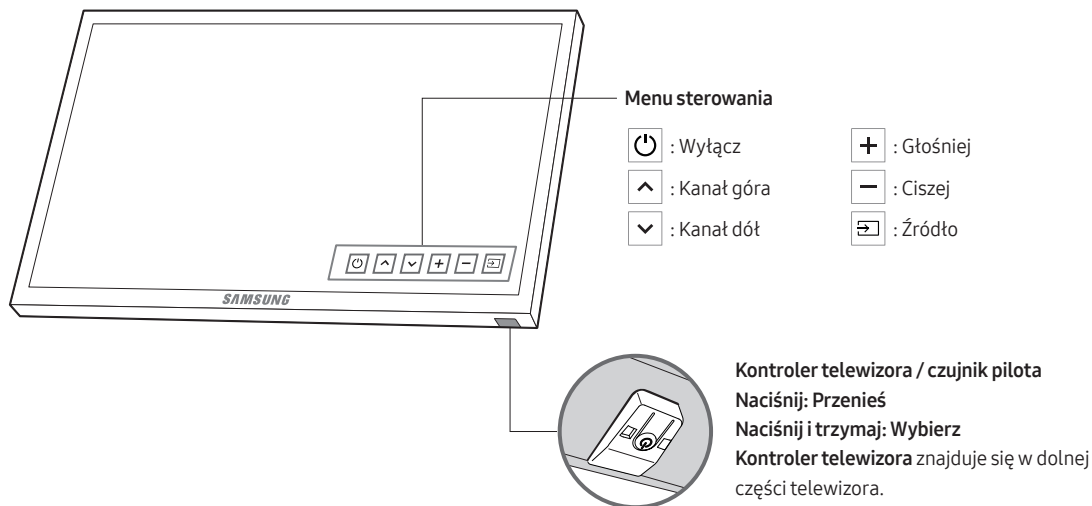

05 Zmiana źródła sygnału wejściowego — Źródło

Źródło

Służy do wyboru telewizora lub innych zewnętrznych źródeł sygnału wejściowego, takich jak odtwarzacz DVD/Blu-ray/dekoder telewizji kablowej/satelitarnej, które są podłączone do telewizora.

1. Naciśnij przycisk **SOURCE** na pilocie.
2. Wybierz odpowiednie zewnętrzne źródło sygnału.

Jak korzystać z funkcji Edytuj nazwę

Po wyświetleniu listy **Źródło** naciśnij przycisk **TOOLS**, a następnie ustaw zewnętrzne źródła sygnału wejściowego oznaczone odpowiednią nazwą.

Informacja

Funkcja pozwalająca wyświetlić szczegółowe informacje o podłączonym urządzeniu zewnętrznym.

06 Wkładanie karty do gniazda COMMON INTERFACE (gniazdo na karty umożliwiające oglądanie telewizji)

- W zależności od kraju i modelu.
- Aby włożyć lub wyjąć kartę CI, należy wyłączyć telewizor.

Korzystanie z karty „CI lub CI+”

Aby oglądać kanały płatne, należy włożyć kartę CI lub CI+.

- Jeśli karta CI lub CI+ nie zostanie włożona, dla niektórych kanałów zostanie wyświetlony komunikat „Sygnał zakodowany”.
- Przez około 2–3 minuty wyświetlany będzie komunikat o parowaniu, zawierający numer telefonu, identyfikator karty CI lub CI+, identyfikator hosta i inne informacje. W przypadku wyświetlenia komunikatu o błędzie należy skontaktować się z dostawcą usługi.
- Po zakończeniu konfiguracji informacji dotyczących kanału wyświetlany jest komunikat „Aktualizacja zakończona”, który oznacza, że lista kanałów została zaktualizowana.

• UWAGA

- Kartę CI lub CI+ należy uzyskać od lokalnego operatora telewizji kablowej.
- Kartę CI lub CI+ należy wyjmować bardzo ostrożnie, ponieważ jej upuszczenie może spowodować uszkodzenie.
- Włóż kartę CI lub CI+ zgodnie ze wskazanym na niej kierunkiem.
- Umieszczenie gniazda COMMON INTERFACE zależy od modelu.
- Karta CI lub CI+ może nie być dostępna w niektórych krajach; informacji na ten temat udziela autoryzowany sprzedawca.
- W przypadku problemów należy skontaktować się z operatorem telewizji kablowej.
- Włóż kartę CI lub CI+, która obsługuje bieżące ustawienia anteny. Obraz będzie zakłócony lub niewidoczny.

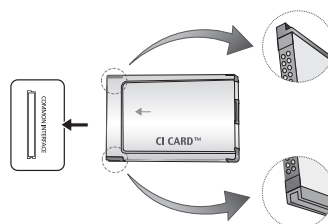

- Wygląd może różnić się w zależności od modelu.

07 Korzystanie z instrukcji e-Manual



W instrukcji **e-Manual** telewizora znajduje się opis jego funkcji. Aby z niej skorzystać, naciśnij przycisk **E-MANUAL** na pilocie. Za pomocą przycisków strzałek w górę/dół/lewo/prawo przesunij wyświetlony na ekranie kursor w celu podświetlenia kategorii, a następnie wybierz temat i naciśnij przycisk **ENTER**. Zostanie wyświetlona wybrana strona instrukcji **e-Manual**.

Dostęp do instrukcji można także uzyskać za pośrednictwem menu:

MENU → **Pomoc techniczna** → **e-Manual** → **ENTER**

- Aby powrócić do głównego menu instrukcji **e-Manual**, naciśnij przycisk **E-MANUAL** na pilocie.

Elementy wyświetlane na ekranie

Aktualnie wyświetlany film, program telewizyjny itp.



Lista kategorii. Naciśnij przycisk ◀ lub ▶, aby wybrać kategorię.

Wyświetlona lista menu podrzędnych. Skorzystaj z przycisków strzałek na pilocie do przesuwania kursora. Naciśnij przycisk **ENTER**, aby wybrać menu podrzędne.

Przyciski sterujące

Indeks: Wyświetlanie ekranu indeksu.

- Dostępność funkcji **Indeks** zależy od języka.

Wejść: Wybór kategorii lub menu podrzędnego.

Wyjść: zamyka instrukcję **e-Manual**.

<Wyświetlanie spisu treści>

Spróbuj: Wyświetlanie menu ekranowego odpowiadającego wybranemu tematowi.

Aby powrócić do ekranu instrukcji **e-Manual**, naciśnij przycisk **E-MANUAL**.

Strona główna: przejście do ekranu głównego instrukcji **e-Manual**.

Strona: Przejście do poprzedniej lub następnej strony.

Powiększenie: powiększenie ekranu.

Naciśnij przycisk **Powiększenie**, aby powiększyć ekran. Powiększony ekran można przewijać, korzystając z przycisków **▲** lub **▼**. Aby przywrócić standardowy rozmiar ekranu, naciśnij przycisk **RETURN**.

Przełączanie tematów instrukcji e-Manual i odpowiednich menu ekranowych

- Ta funkcja nie jest włączona w niektórych menu.
- Nie można korzystać z funkcji **Spróbuj**, jeśli menu nie jest włączone.

Sposób 1	Sposób 2
<ol style="list-style-type: none">1. Aby skorzystać z menu, które odpowiada tematowi instrukcji e-Manual, naciśnij czerwony przycisk, aby wybrać funkcję Spróbuj.2. Aby powrócić do ekranu instrukcji e-Manual, naciśnij przycisk E-MANUAL.	<ol style="list-style-type: none">1. Naciśnij przycisk ENTER po wyświetleniu tematu. Pojawi się monit „Czy chcesz wykonać?”. Wybierz opcję Tak, a następnie naciśnij przycisk ENTER. Zostanie wyświetlone okno menu ekranowego.2. Aby powrócić do ekranu instrukcji e-Manual, naciśnij przycisk E-MANUAL.

Wyszukiwanie tematu na stronie indeksu

- W zależności od języka funkcja ta może nie być obsługiwana.
1. Jeśli chcesz wyszukać słowo kluczowe, naciśnij niebieski przycisk, aby wybrać opcję **Indeks**.
 2. Naciśnij przycisk ◀ lub ▶, aby uporządkować tematy alfabetycznie.
 3. Naciśnij przycisk ▲ lub ▼ aby wybrać słowo kluczowe, dla którego mają być wyświetlone informacje, a następnie naciśnij przycisk **ENTER**.
 4. Można wyświetlić odpowiedni ekran instrukcji **e-Manual**.
 - Aby zamknąć ekran **Indeks**, naciśnij przycisk **RETURN**.

08 Rozwiązywanie problemów i konserwacja

Rozwiązywanie problemów

Jeśli telewizor wydaje się działać nieprawidłowo, najpierw zapoznaj się z poniższą listą potencjalnych problemów i rozwiązań. Jeśli żadne z podanych rozwiązań nie dotyczy danego problemu, należy odwiedzić stronę „www.samsung.com” i kliknąć łącze Wsparcie lub skontaktować telefonicznie z centrum obsługi klienta.

Jakość obrazu

- Przede wszystkim przeprowadź **Test obrazu**, aby stwierdzić, czy telewizor poprawnie wyświetla obraz testowy. (Przejdź do opcji **MENU - Pomoc techniczna - Diagnostyka - Test obrazu**). Jeśli obraz testowy jest wyświetlany prawidłowo, gorsza jakość obrazu może wynikać z problemów ze źródłem lub sygnałem.

Jakość obrazu w telewizorze odbiega od jakości, która była prezentowana w sklepie.

- Jeśli używasz analogowego dekodera telewizji kablowej/satelitarnej, wymień go na wersję cyfrową. Użyj połączenia HDMI lub komponentowego, aby odbierać treści w jakości HD (wysokiej rozdzielczości).
- Abonenci telewizji kablowej/satelitarnej: Można wybrać kanał stacji cyfrowej.
- Połączenie antenowe: Po przeprowadzeniu automatycznego strojenia można wybrać kanał stacji nadającej w jakości HD.
- Większość kanałów HD wykorzystuje poprawione treści nadawane w jakości SD (standardowa rozdzielczość).
- Ustaw rozdzielczość w dekodерze telewizji kablowej/satelitarnej na 1080i lub 720p.
- Pamiętaj, aby oglądać telewizję z zachowaniem minimalnej zalecanej odległości dla danego rozmiaru telewizora i jakości odbieranego sygnału.

Występują zniekształcenia obrazu: makrobloki, małe bloki, kropki, błąd pikselizacji.

- Przyczyną zakłóceń może być kompresja sygnału wideo. Jest to szczególnie zauważalne w przypadku szybko zmieniających się obrazów (sport, filmy akcji).
- Przyczyną zakłóceń obrazu może też być słaba moc lub jakość sygnału. Problem nie jest spowodowany wadą telewizora.
- Używanie telefonów komórkowych w pobliżu telewizora (w odległości mniejszej niż 1 m) może spowodować zakłócenia obrazu na kanałach analogowych i cyfrowych.

Nieprawidłowe lub brakujące kolory.

- Jeśli używasz złącza komponentowego, upewnij się, że kable komponentowe są podłączone do odpowiednich gniazd. Nieprawidłowe lub obluźnione połączenie kablowe może być przyczyną problemów z kolorami lub brakiem obrazu.



Niska jakość kolorów lub poziomu jasności.

- Zmień ustawienia opcji **Obraz** w menu telewizora. (Przejdź do opcji **Tryb obrazu / Kolor / Jasność / Ostrość**)
- Dostosuj opcję **Oszczędz. Energii** w menu telewizora. (Przejdź do opcji **MENU - System - Rozwiązanie Eco - Oszczędz. Energii**)
- Zresetuj ustawienia obrazu, aby przywrócić domyślne ustawienia fabryczne. (Przejdź do opcji **MENU - Obraz - Resetowanie obrazu**)

Przy krawędzi ekranu widoczna jest przerywana linia.

- Jeśli aktywne jest ustawienie rozmiaru obrazu **Dopas. do ekranu**, zmień je na ustawienie **16:9**.
- Zmień rozdzielczość w dekodерze telewizji kablowej/satelitarnej.

Obraz jest czarno-biały.

- Jeśli używasz wejścia kompozytowego AV, podłącz kabel wideo (żółty) do zielonego gniazda kompozytowego 1 w telewizorze.

Podczas zmiany kanałów obraz nieruchomieje, jest zakłócony lub występują opóźnienia.

- Jeśli telewizor jest podłączony do dekodera telewizji kablowej, zresetuj dekodер. Odłącz i ponownie podłącz przewód zasilający i zaczekaj na ponowne uruchomienie się dekodera. Proces ten może potrwać do 20 minut.
- Ustaw rozdzielczość wyjściową dekodera na 1080i lub 720p.

Jakość dźwięku

- Przede wszystkim przeprowadź **Test dźwięku**, aby sprawdzić, czy system dźwiękowy telewizora działa prawidłowo. (Przejdź do opcji **MENU - Pomoc techniczna - Diagnostyka - Test dźwięku**)
- Jeśli dźwięk jest prawidłowy, mogą występować problemy ze źródłem lub sygnałem.

Brak dźwięku lub poziom dźwięku jest zbyt niski przy maksymalnej głośności.

- Sprawdź ustawienie głośności w urządzeniu (dekodер telewizji kablowej/satelitarnej, odtwarzacz DVD, Blu-ray itd.) podłączonym do telewizora.

Obraz jest widoczny, ale nie słychać dźwięku.

- Dla opcji **Wybór głośników** wybierz ustawienie **Telewizyjne** w menu dźwięku.
- Jeśli używasz urządzenia zewnętrznego, upewnij się, że kable audio poprowadzone z niego są podłączone do odpowiednich gniazd w telewizorze.
- Jeśli używasz urządzenia zewnętrznego, sprawdź ustawienie wyjścia audio w podłączonym urządzeniu (np. konieczna może być zmiana opcji audio w dekodерze telewizji kablowej na ustawienie HDMI, jeśli do telewizora podłączony jest kabel HDMI).
- Jeśli korzystasz z połączenia DVI-HDMI, niezbędny jest osobny kabel audio.
- Uruchom ponownie podłączone urządzenie poprzez odłączenie i ponowne podłączenie jego przewodu zasilającego.

Głośniki emitują nieodpowiednie dźwięki.

- Sprawdź połączenia kablowe. Sprawdź, czy do wejścia audio nie jest podłączony kabel wideo.
- W przypadku połączenia antenowego/telewizji kablowej sprawdź moc sygnału. Niska moc sygnału może być przyczyną zakłóceń dźwięku.



Brak obrazu, brak dźwięku

Telewizor nie włącza się.

- Sprawdź, czy przewód zasilający jest prawidłowo podłączony zarówno do telewizora, jak i gniazdka elektrycznego.
- Sprawdź, czy gniazdko elektryczne jest sprawne.
- Naciśnij przycisk **POWER** na telewizorze, aby sprawdzić, czy problem nie dotyczy pilota. Jeśli telewizor włączy się, przejdź niżej do punktu „Pilot nie działa”.

Telewizor wyłącza się automatycznie.

- Sprawdź, czy dla funkcji **Auto. wyłączenie** wybrano ustawienie **Wyłączone** w menu **Czas**.
- Jeśli telewizor jest podłączony do komputera, sprawdź ustawienia zasilania w komputerze.
- Sprawdź, czy przewód zasilający jest prawidłowo podłączony zarówno do telewizora, jak i gniazdka elektrycznego.
- Funkcja **Tr. got. br. sygn.** powoduje wyłączenie telewizora, jeśli w określonym czasie telewizor nie odbierze żadnego sygnału. Funkcja **Aut. wył. zasil.** powoduje wyłączenie telewizora, jeśli przez cztery godziny użytkownik nie będzie obsługiwał urządzenia.

Nie widać obrazu/filmu.

- Sprawdź połączenia kabli (odłącz i podłącz ponownie wszystkie kable podłączone do telewizora i urządzeń zewnętrznych).
- Ustaw wyjście wideo w urządzeniu zewnętrznym (dekoderze telewizji kablowej/satelitarnej, odtwarzaczu DVD, Blu-ray itp.), tak aby było zgodne z wejściem w telewizorze. Na przykład, jeśli wyjściem zewnętrznego urządzenia jest HDMI, należy podłączyć to urządzenie do wejścia HDMI w telewizorze.
- Sprawdź, czy podłączone urządzenia są włączone.
- Upewnij się, że w telewizorze zostało wybrane właściwe źródło, naciskając przycisk **SOURCE** na pilocie.
- Uruchom ponownie podłączone urządzenie poprzez odłączenie i ponowne podłączenie jego przewodu zasilającego.

Złącze Aerial (Air/Cable) (przewód: w zależności od kraju)

Telewizor nie odbiera wszystkich kanałów.

- Upewnij się, że kabel antenowy jest podłączony prawidłowo.
- Skorzystaj z funkcji **Ustawienia** (konfiguracja wstępna), aby dodać dostępne kanały do listy kanałów. Przejdź do **MENU - System - Ustawienia** (konfiguracja wstępna) i poczekaj na zapisanie wszystkich dostępnych kanałów.
- Sprawdź, czy antena jest ustawiona prawidłowo.

Występują zniekształcenia obrazu: makrobloki, małe bloki, kropki, błąd pikselizacji.

- Przyczyną zakłóceń może być kompresja sygnału wideo. Jest to szczególnie zauważalne w przypadku szybko zmieniających się obrazów (sport, filmy akcji).
- Przyczyną zniekształceń obrazu może być słaby sygnał. Problem nie jest spowodowany wadą telewizora.

Inne

Obraz nie jest wyświetlany na pełnym ekranie.

- Kanały HD wyświetlane w powiększonym formacie SD (4:3) będą miały po bokach wyświetlane czarne pasy.
- W przypadku filmów nagranych w innych proporcjach obrazu niż te obsługiwane przez telewizor wyświetlane będą czarne pasy u góry i u dołu ekranu.
- Zmień rozmiar obrazu w urządzeniu zewnętrznym lub ustaw w telewizorze tryb pełnoekranowy.

Pilot nie działa.

- Wymień baterie w pilocie zgodnie z oznaczeniami biegunów (+/-).
- Wyczyść okienko transmisyjne czujnika pilota.
- Skieruj pilota bezpośrednio na telewizor z odległości 1,5–1,8 m.

Pilotem dekodera telewizji kablowej/satelitarnej nie można włączyć telewizora ani regulować jego głośności.

- Zaprogramuj pilota dekodera telewizji kablowej/satelitarnej do obsługi telewizora. Kod telewizora SAMSUNG można znaleźć w instrukcji obsługi dekodera.

Wyświetlany jest komunikat „Tryb niedostępny.”

- Sprawdź rozdzielczości obsługiwane przez telewizor, a następnie dostosuj odpowiednio rozdzielczość wyjściową urządzenia zewnętrznego.

Z telewizora wydobywa się zapach plastiku.

- Jest to normalne zjawisko, które z czasem ustąpi.

Opcja TV Informacja o sygnale jest niedostępna w menu Diagnostyka Test.

- Funkcja ta jest dostępna wyłącznie w przypadku kanałów cyfrowych i połączenia antenowego (RF/kabel koncentryczny).

Telewizor jest przechylony na bok.

- Zdemontuj, a następnie zamontuj ponownie podstawę telewizora.

Zamontowanie podstawy telewizora sprawia trudności.

- Upewnij się, że telewizor jest umieszczony na płaskiej powierzchni. Jeśli nie możesz wyjąć wkrętów, użyj wkrętaka magnetycznego.

Menu Nadawanie jest wyszarzone (nie dostępne).

- Menu **Nadawanie** jest dostępne tylko wtedy, gdy zostało wybrane źródło sygnału telewizyjnego.

Ustawienia są kasowane po upływie 5 minut lub po każdym wyłączeniu telewizora.

- Jeśli telewizor pracuje w trybie **Tryb sklepowy**, ustawienia obrazu i dźwięku będą resetowane co 5 minut. Zmień ustawienie trybu z **Tryb sklepowy** na **Tryb domowy**. W tym celu naciśnij przycisk **SOURCE**, aby wybrać tryb **TV**, i przejdź do opcji **MENU - Pomoc techniczna - Tryb korzystania**.

Występują chwilowe zaniki dźwięku lub obrazu.

- Sprawdź połączenia kablowe i podłącz kable ponownie.
- Utrata dźwięku lub obrazu może wynikać z użycia zbyt sztywnych lub zbyt grubych kabli. Sprawdź, czy kable są wystarczająco elastyczne do długiego użytkowania. W przypadku montażu telewizora na ścianie zalecamy użycie kabli zakończonych prostopadłymi wtyczkami.

Po przyjrzeniu się krawędzi obudowy ekranu telewizora można zauważyć małe cząsteczki substancji.

- Nie jest to wada konstrukcyjna, lecz element wzornictwa produktu.

Menu PIP jest niedostępne.

- Funkcja **PIP** jest dostępna wyłącznie podczas oglądania treści ze źródła HDMI lub komponentowego.

Po wyłączeniu telewizora i upływie 45 minut następuje samoczynne włączenie telewizora.

- Jest to zjawisko normalne. Telewizor korzysta z funkcji OTA (Over The Aerial) do pobierania aktualizacji oprogramowania sprzętowego podczas oglądania.

Występują powtarzające się problemy z obrazem/dźwiękiem.

- Sprawdź przyczynę i w razie konieczności zmień sygnał/źródło.

Między gumowymi podkładkami i wykończeniem niektórych mebli może dojść do reakcji chemicznej.

- Aby temu zapobiec, w miejscu stykania się telewizora z powierzchnią mebli zastosuj filcowe podkładki.

Wyświetlany jest komunikat „Ten plik może być odtwarzany niepoprawnie”.

- Przyczyną może być duża szybkość przesyłania danych. Zawartość pliku będzie zwykle wyświetlana, ale mogą pojawić się problemy z jego odtwarzaniem.

Aktualizacja do najnowszej wersji oprogramowania sprzętowego ze strony Samsung (www.samsung.com →

Wsparcie) przy użyciu pamięci USB pozwoli zapewnić optymalne działanie telewizora.

Panel ekranu TFT LED składa się z subpikseli, których wytworzenie wymaga bardzo skomplikowanej technologii.

Mimo to na ekranie może występować kilka jasnych lub ciemnych pikseli. Nie mają one negatywnego wpływu na działanie urządzenia.

Niektóre funkcje i elementy omówione w niniejszej instrukcji są dostępne tylko w wybranych modelach.

Funkcja Teletekst

Na stronie początkowej znajdują się informacje dotyczące obsługi funkcji **Teletekst**. Aby informacje w ramach funkcji **Teletekst** były prawidłowo wyświetlane, wybrany program musi być dobrze odbierany. W przeciwnym razie informacje będą niepełne lub będzie brakować niektórych stron.

- Strony telegazety można zmieniać, naciskając odpowiednie przyciski numeryczne na pilocie.

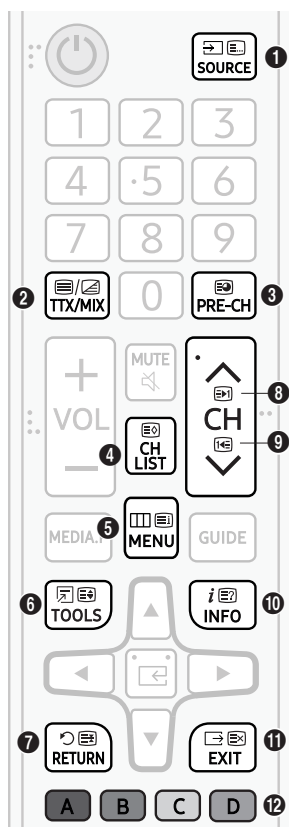

- 1 Tryb : pozwala wybrać tryb **Teletekst** (LIST/FLOF). Po naciśnięciu w trybie LIST powoduje przełączenie do trybu zapisywania listy. W trybie zapisywania listy, po naciśnięciu przycisku 8 (zapisz) strona funkcji **Teletekst** zostanie zapisana na liście.
- 2 (telegazeta na całym ekranie/podwójny ekran/mix/wył.): włącza tryb **Teletekst** dla aktualnego kanału. Naciśnij przycisk dwukrotnie, aby wyświetlić jednocześnie obraz programu telewizyjnego i widok funkcji **Teletekst**. Naciśnij ponownie przycisk, aby zamknąć telegazetę.
- 3 (podstrona): wyświetlanie dostępnej podstrony.
- 4 (zapisz): zapis stron funkcji **Teletekst**.
- 5 (indeks): wyświetlanie indeksu (spisu treści) w dowolnym momencie przeglądania stron funkcji **Teletekst**.
- 6 (rozmiar): wyświetlanie telegazety z górnej połowy ekranu w dwukrotnym powiększeniu. Aby uzyskać ten sam efekt na dolnej połowie ekranu, naciśnij przycisk ponownie. Naciśnij jeszcze raz, aby wyświetlić z powrotem standardowy ekran.
- 7 (wstrzymaj): jeśli dostępne są kolejne, automatycznie wyświetlane strony, naciśnięcie tego przycisku powoduje zatrzymanie wyświetlania na bieżącej stronie. Aby wyłączyć tę funkcję, naciśnij przycisk ponownie.
- 8 (strona w górę): wyświetlanie następnej strony w widoku funkcji **Teletekst**.
- 9 (strona w dół): wyświetlanie poprzedniej strony w widoku funkcji **Teletekst**.
- 10 (pokaż): wyświetlanie ukrytego tekstu (np. odpowiedzi na pytania konkursowe). Aby przywrócić normalny ekran, naciśnij przycisk ponownie.
- 11 (anuluj): zmniejszenie telegazety, aby nakładała się na emitowany kanał.
- 12 Kolorowe przyciski (czerwony, zielony, żółty, niebieski): Jeśli nadawca używa systemu FASTEXT, poszczególne tematy umieszczone na stronie telegazety są oznaczone różnymi kolorami. Naciśnięcie przycisku o odpowiednim kolorze spowoduje przejście do odpowiedniego tematu. Naciśnij kolorowy przycisk odpowiadający wybranemu tematowi. Zostanie wyświetlona nowa strona oznaczona kolorem. W ten sam sposób można wybierać poszczególne pozycje. Aby wyświetlić poprzednią lub następną stronę, naciśnij przycisk z odpowiednim kolorem.

Strony telegazety są podzielone na sześć kategorii.

Część	Zawartość
A	Numer wybranej strony.
B	Identyfikator kanału.
C	Numer bieżącej strony lub wskazówki dotyczące wyszukiwania.
D	Data i godzina.
E	Tekst.
F	Informacje o stanie. Informacje o systemie FASTEXT.

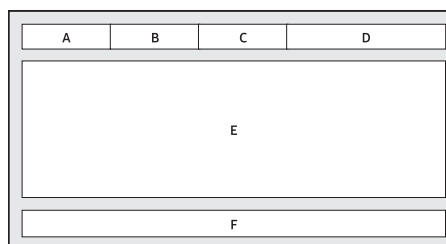

Blokada przeciwkradzieżowa Kensington

Blokada Kensington nie jest oferowana przez firmę Samsung. Jest to mechanizm służący do fizycznego zablokowania urządzenia używanego w miejscach publicznych. Wygląd i metoda zamykania mogą się różnić od przedstawionych na rysunku w zależności od producenta. Prawidłowy sposób użycia został opisany w instrukcji obsługi blokady Kensington.

- Z tyłu telewizora znajduje się oznaczenie „K”. Obok oznaczenia „K” znajduje się gniazdo blokady Kensington.
- Umiejscowienie i kolor gniazda może się różnić w zależności od modelu.

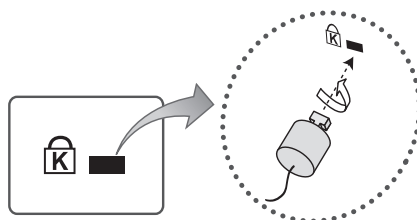

<Opcjonalnie>

Aby zabezpieczyć produkt, wykonaj następujące czynności:

1. Owiń linkę blokady Kensington wokół dużego, nieruchomego przedmiotu (np. biurka lub krzesła).
2. Przeciągnij koniec linki zakończony zamkiem przez drugi koniec linki blokady Kensington zakończony pętlą.
3. Włóż mechanizm blokujący do gniazda Kensington w produkcie.
4. Zablokuj mechanizm blokujący.
 - Powyższe instrukcje mają charakter ogólny. Szczegółowe instrukcje można znaleźć w instrukcji dołączonej do produktu.
 - Blokadę należy zakupić oddzielnie.

Ostrzeżenie dotyczące nieruchomych obrazów

Należy unikać wyświetlania na ekranie nieruchomych obrazów (np. plików JPEG) lub ich elementów (np. logo programu telewizyjnego, dolny pasek z przesuwanymi się notowaniami giełdowymi lub aktualnościami), programów w formacie panoramicznym czy obrazów w formacie 4:3. Ciągłe wyświetlanie nieruchomych obrazów może spowodować efekt „wypalenia” ekranu LED, który wpływa niekorzystnie na jakość obrazu. Aby zmniejszyć ryzyko wystąpienia tego niepożądanego efektu, należy postępować zgodnie z poniższymi zaleceniami:

- Unikaj wyświetlania jednego kanału telewizyjnego przez dłuższy czas.
- Każdy obraz należy zawsze spróbować wyświetlić najpierw na pełnym ekranie. Aby optymalnie ustawić obraz, użyj menu ustawiania formatu obrazu w telewizorze.
- Obniżenie poziomu jasności i kontrastu pozwala ograniczyć występowanie powidoków.
- Należy używać wszystkich funkcji telewizora służących do ograniczenia efektu utrwalania obrazu i „wypalenia” ekranu. Szczegółowe informacje na ten temat zawiera instrukcja e-Manual.

Dbanie o telewizor

- Jeśli do ekranu telewizora została przyklejona naklejka, po jej odklejeniu na ekranie mogą pozostać ślady. Należy usunąć te ślady przed rozpoczęciem użytkowania telewizora.
- Obudowa i ekran telewizora mogą ulec zarysowaniu podczas czyszczenia. Aby uniknąć zarysowań, podczas czyszczenia obudowy i ekranu należy zachować ostrożność i korzystać z miękkiej szmatki.
- Nie należy rozpylać wody ani żadnej cieczy bezpośrednio na urządzenie. Dostanie się do produktu dowolnego płynu może spowodować awarię, pożar lub porażenie prądem.
- Aby wyczyścić ekran, należy wyłączyć telewizor, a następnie ostrożnie zetrzeć z panelu smugi i ślady palców szmatką z mikrofibry. Obudowę lub panel telewizora należy czyścić szmatką z mikrofibry zwilżoną niewielką ilością wody. Następnie należy usunąć wilgoć suchą szmatką. Podczas czyszczenia nie należy naciskać zbyt silnie na powierzchnię panelu, ponieważ może to spowodować jego uszkodzenie. Nigdy nie należy używać łatwopalnych substancji (benzyny, rozpuszczalników itp.) ani środków czyszczących. W przypadku ciężkich do usunięcia smug można spryskać szmatkę z mikrofibry niewielką ilością środka do czyszczenia ekranów, a następnie zetrzeć nią smugi.

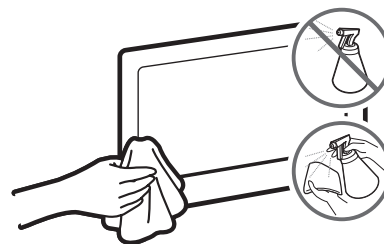

09 Dane techniczne i inne informacje

Dane techniczne

Nazwa modelu	UE32M4002	UE32M5002
Rozdzielczość ekranu	1366 x 768	1920 x 1080
Rozmiar ekranu (przekątna)	32 cali (80 cm)	32 cali (80 cm)
Dźwięk (wyjście)	10 W	10 W
Obrót na podstawie (w lewo i w prawo)	0°	0°
Wymiary (szer. x wys. x gł.) Korpus Z podstawą	745,4 x 442,2 x 69,0 mm 745,4 x 466,4 x 150,5 mm	741,0 x 436,2 x 69,0 mm 741,0 x 460,2 x 150,5 mm
Ciężar Bez podstawy Z podstawą	4,0 kg 4,1 kg	3,9 kg 4,0 kg

Uwagi dotyczące warunków pracy

Temperatura podczas pracy	
Wilgotność podczas pracy	10°C–40°C (50°F–104°F)
Temperatura podczas przechowywania	10%–80%, bez kondensacji -20°C–45°C (-4°F–113°F)
Wilgotność podczas przechowywania	5%–95%, bez kondensacji

- Konstrukcja oraz dane techniczne mogą ulec zmianie bez wcześniejszego powiadomienia.
- Informacje dotyczące źródła zasilania i zużywanej mocy można znaleźć na tabliczce znamionowej produktu.
- Pomiar typowego poboru mocy zgodnie z normą IEC 62087.

Zmniejszanie poboru mocy

Po wyłączeniu telewizor przechodzi w tryb gotowości. W trybie tym w dalszym ciągu zużywa nieco energii elektrycznej. Aby zmniejszyć pobór mocy, należy odłączyć przewód zasilania, gdy telewizor nie jest używany przez dłuższy czas.

Obsługiwane formaty plików wideo

Rozszerzenie pliku	Kontener	Kodek wideo	Rozdzielczość	Liczba klatek na sekundę (kl./s)	Szybkość przesyłania danych (Mb/s)	Kodek audio	
*.avi	AVI	Divx 3.11 / 4 / 5 / 6	1920 x 1080	6 ~ 30	30	Dolby Digital LPCM ADPCM (IMA, MS) AAC HE-AAC WMA Dolby Digital Plus MPEG (MP3) DTS (Core) G.711 (A-Law, μ -Law)	
*.mkv		MPEG4 SP/ASP					
*.asf		H.264 BP/MP/HP					
*.wmv		MKV	HEVC (H.265 - Main, Main10 - L4, L4.1)				
*.mp4			Motion JPEG				
*.3gp		ASF	Windows Media		1920 x 1080		30
*.vro		MP4	Video 9				
*.mpg		3GP	MPEG2				
*.mpeg		VRO	MPEG1		1920 x 1080		30
*.ts		VOB					
*.tp	PS						
*.trp	TS						
*.mov							
*.flv							
*.vob							
*.svi							
*.divx							

Inne ograniczenia

- Jeśli treść lub nośnik zawiera błędy, odtwarzanie nie uruchomi się albo filmy nie będą odtwarzane poprawnie.
- Jeśli szybkość transmisji bitów/szybkość klatek filmu będzie wyższa od wartości podanych w tabeli, mogą wystąpić problemy z obrazem lub dźwiękiem.
- W przypadku uszkodzonego indeksu funkcja przeszukiwania (przeskakiwania) nie będzie obsługiwana.
- Nie wszystkie urządzenia USB/drukarki obsługujące standard PictBridge są zgodne z tym produktem.
- Menu może zostać wyświetlone z opóźnieniem, jeśli szybkość przesyłania danych filmu przekracza 10 Mb/s (transmisja bitów).
- Kodek HEVC jest dostępny tylko w kontenerach MKV/MP4/TS.

Dekoder wideo

- Obsługa do standardu kodowania H.264, poziom 4.1 (standardy kodowania FMO/ASO/RS nie są obsługiwane).
- Obsługa do standardu H.265 - Main, Main10 - L4, L4.1
- Liczba klatek:
 - Poniżej 1280 x 720: maks. 60 klatek
 - Powyżej 1280 x 720: maks. 30 klatek
- Kodek VC1 APL4 nie jest obsługiwany.
- Kodek GMC 2 lub nowszy nie jest obsługiwany.

Dekoder audio

- Kodek WMA 10 Pro obsługuje dźwięk maks. 5.1-kanalowy i profil M2.
- Bezstratny format dźwięku WMA nie jest obsługiwany.
- Kodek Vorbis obsługuje dźwięk maks. 2-kanalowy.
- Kodek Dolby Digital Plus obsługuje dźwięk maks. 5.1-kanalowy.

Obsługiwane formaty napisów

Zewnętrzne

Nazwa	Rozszerzenie pliku
MPEG-4 timed text	.ttxt
SAMI	.smi
SubRip	.srt
SubViewer	.sub
Micro DVD	.sub lub .txt
SubStation Alpha	.ssa
Advanced SubStation Alpha	.ass
Powerdivx	.psb

Wewnętrzne

Nazwa	Kontener	Format
Xsub	AVI	Format obrazu
SubStation Alpha	MKV	Format tekstu
Advanced SubStation Alpha	MKV	Format tekstu
SubRip	MKV	Format tekstu
MPEG-4 Timed text	MP4	Format tekstu

Informacje na temat funkcji **Opis audio/napisy** zawiera dokument **e-Manual**.

Obsługiwane formaty plików zdjęć

Rozszerzenie pliku	Typ	Rozdzielczość
*.jpg / *.jpeg	JPEG	15360 x 8640
*.bmp	BMP	4096 x 4096
*.mpo	MPO	15360 x 8640

- Plik typu MPO nie obsługuje funkcji Powiększenie, Obróć i Ef. pok. slajdów.

Obsługiwane formaty plików muzycznych

Rozszerzenie pliku	Typ	Kodek	Uwaga
*.mp3	MPEG	MPEG1 Audio Layer 3	
*.m4a / *.mpa / *.aac	MPEG4	AAC	
*.flac	FLAC	FLAC	Obsługuje dźwięk maks. 2-kanałowy.
*.ogg	OGG	Vorbis	Obsługuje dźwięk maks. 2-kanałowy.
*.wma	WMA	WMA	Kodek WMA 10 Pro obsługuje dźwięk maks. 5.1-kanałowy i profil M2. (Bezstratny format dźwięku WMA nie jest obsługiwany).
*.wav	wav	wav	
*.mid / *.midi	midi	midi	typ 0 i typ 1

Wszystkie obsługiwane rozdzielczości

Dla serii 4 optymalna rozdzielczość wynosi 1366 x 768 przy 60 Hz / dla serii 5: 1920 x 1080 przy 60 Hz.

Informacje na temat wszystkich obsługiwanych rozdzielczości znajdują się na stronie z danymi technicznymi.

Tryb	Rozdzielczość	Częstotliwość pozioma (kHz)	Częstotliwość pionowa (Hz)	Częstotliwość taktowania pikseli (MHz)	Polaryzacja synchronizacji (poz./pion.)	1366 x 768	1920 x 1080
IBM	720 x 400	31.469	70.087	28.322	-/+	✓	✓
MAC	640 x 480	35.000	66.667	30.240	-/-	✓	✓
	832 x 624	49.726	74.551	57.284	-/-	✓	✓
	1152 x 870	68.681	75.062	100.000	-/-		✓
VESA DMT	640 x 480	31.469	59.940	25.175	-/-	✓	✓
	640 x 480	37.861	72.809	31.500	-/-	✓	✓
	640 x 480	37.500	75.000	31.500	-/-	✓	✓
	800 x 600	37.879	60.317	40.000	+/+	✓	✓
	800 x 600	48.077	72.188	50.000	+/+	✓	✓
	800 x 600	46.875	75.000	49.500	+/+	✓	✓
	1024 x 768	48.363	60.004	65.000	-/-	✓	✓
	1024 x 768	56.476	70.069	75.000	-/-	✓	✓
	1024 x 768	60.023	75.029	78.750	+/+	✓	✓
	1152 x 864	67.500	75.000	108.000	+/+		✓
	1280 x 720	45.000	60.000	74.250	+/+	✓	✓
	1280 x 800	49.702	59.810	83.500	-/+		✓
	1280 x 1024	63.981	60.020	108.000	+/+		✓
	1280 x 1024	79.976	75.025	135.000	+/+		✓
	1366 x 768	47.712	59.790	85.500	+/+	✓	✓
	1440 x 900	55.935	59.887	106.500	-/+		✓
	1600 x 900RB	60.000	60.000	108.000	+/+		✓
1680 x 1050	65.290	59.954	146.250	-/+		✓	
1920 x 1080	67.500	60.000	148.500	+/+		✓	

- Tryb z przeplotem nie jest obsługiwany.
- Telewizor może nie działać poprawnie, jeśli zostanie wybrany niestandardowy format wideo.

Licencje



For DTS patents, see <http://patents.dts.com>. Manufactured under license from DTS, Inc.

DTS, the Symbol, DTS in combination with the Symbol, DTS Premium Sound|5.1, DTS Digital Surround, DTS Express, and DTS Neo2:5 are registered trademarks or trademarks of DTS, Inc. in the United States and/or other countries.

© DTS, Inc. All Rights Reserved.



This DivX Certified® device can play DivX® HD video files (including .avi, .divx). Download free software at www.divx.com to create, play and stream digital videos. To play purchased DivX movies, first register your device at vod.divx.com. Find your registration code in the DivX VOD section of your device setup menu.

This DivX Certified® device can play DivX® HD video (including .avi, .divx). DivX®, DivX Certified® and associated logos are trademarks of DivX, LLC and are used under license.

Covered by one or more of the following U.S. patents: 7,295,673; 7,460,668; 7,515,710; 8,656,183; 8,731,369; RE45,052.



The terms HDMI and HDMI High-Definition Multimedia Interface, and the HDMI Logo are trademarks or registered trademarks of HDMI Licensing LLC in the United States and other countries.



Manufactured under license from Dolby Laboratories. Dolby, Dolby Audio, Pro Logic, and the double-D symbol are trademarks of Dolby Laboratories.

Open Source License Notice

Open Source used in this product can be found on the following webpage.

(<http://opensource.samsung.com>) Open Source License Notice is written only English.

Zalecenie — dotyczy wyłącznie UE



Firma Samsung Electronics niniejszym zaświadcza, że ten telewizor jest zgodny z podstawowymi wymogami i innymi stosownymi zapisami dyrektywy 1999/5/WE.

Oficjalną deklarację zgodności można znaleźć na stronie <http://www.samsung.com>. W tym celu należy kliknąć opcję Wsparcie > Wyszukaj swój produkt i wprowadzić nazwę modelu.

Urządzenie może być używane wyłącznie w pomieszczeniach.

Urządzenie może być używane we wszystkich krajach UE.



Prawidłowa utylizacja tego produktu (przepisy dotyczące zużytego sprzętu elektrycznego i elektronicznego)

(Dotyczy krajów korzystających z oddzielnych systemów segregacji odpadów).

Oznaczenie umieszczone na produkcie, akcesoriach lub w instrukcji wskazuje, że produktu i jego elektronicznych akcesoriów (np. ładowarki, zestawu słuchawkowego, kabla USB itd.) po upływie okresu użytkowania nie należy usuwać wraz z innymi odpadami pochodzącymi z gospodarstw domowych. W celu uniknięcia skażenia środowiska lub narażenia na utratę zdrowia z powodu nieprawidłowej utylizacji, należy oddzielić te odpady od innych i pozbyć się ich w sposób odpowiedzialny i umożliwiający ponowne wykorzystanie surowców.

Użytkownicy domowi powinni skontaktować się ze sprzedawcą, u którego zakupili produkt, lub z organizacjami samorządowymi w celu uzyskania informacji na temat miejsca i sposobu bezpiecznej utylizacji tych produktów.

Użytkownicy instytucjonalni powinni skontaktować się ze swoim dostawcą i sprawdzić warunki umowy zakupu. Produktu nie należy usuwać wraz z innymi odpadami komercyjnymi.



Prawidłowa utylizacja baterii używanych wraz z produktem

(Dotyczy krajów korzystających z oddzielnych systemów segregacji odpadów).

Takie oznaczenie umieszczone na baterii, w instrukcji lub na opakowaniu wskazuje, że po upływie okresu użytkowania baterii nie należy usuwać wraz z innymi odpadami pochodzącymi z gospodarstw domowych. Chemiczne symbole Hg, Cd lub Pb wskazują, że bateria zawiera rtęć, kadm lub ołów w ilościach przekraczających poziom ustalony w dyrektywie 2006/66/WE. W przypadku nieprawidłowej utylizacji baterii substancje te mogą stanowić zagrożenie dla zdrowia człowieka lub dla środowiska.

Aby chronić zasoby naturalne oraz promować ponowne wykorzystywanie materiałów, należy oddzielić baterie od innych odpadów i utylizować je, korzystając z lokalnego, bezpłatnego systemu zwrotu baterii.

Informacje na temat zobowiązań środowiskowych firmy Samsung i określonych obowiązków regulacyjnych dotyczących produktu, np. REACH, WEEE lub przepisy dot. usuwania baterii i akumulatorów, można uzyskać na stronie internetowej http://www.samsung.com/uk/aboutsamsung/samsungelectronics/corporatecitizenship/data_corner.html

OSTRZEŻENIE — ABY ZAPOBIEC ROZPRZESTRZENIANIU SIĘ OGNIA, ŚWIECZKI LUB INNE PRZEDMIOTY Z OTWARTYM OGNIEM NALEŻY TRZYMAĆ ZAWSZE Z DALA OD URZĄDZENIA.



Adaptor information

  Aby uniknąć ryzyka, należy korzystać z zalecanego adaptera

Manufacturer: Samsung Electro-Mechanics Co., Ltd.

Manufacturer: SOLUM Co Ltd

Adaptor Model: A5919_FSM

Manufacturer: Samsung Electro-Mechanics Co., Ltd.

Manufacturer: SOLUM Co Ltd

Adaptor Model: A6619_FSM

Manufacturer: Dongyang E&P Inc

Adaptor Model: A4819_FDY

To reduce the risk of fire or electric shock, do not expose this apparatus to rain or moisture.

Apparatus shall not be exposed to dripping or splashing and no objects filled with liquids, such as vases, shall not be placed on the apparatus.

For power cord use, see user manual.

WARNING: FOR INDOOR USE ONLY

This page is intentionally
left blank.

Προτού διαβάσετε αυτό το εγχειρίδιο χρήσης

Η παρούσα τηλεόραση συνοδεύεται από αυτό το εγχειρίδιο χρήσης και ένα ενσωματωμένο ηλεκτρονικό εγχειρίδιο e-Manual.



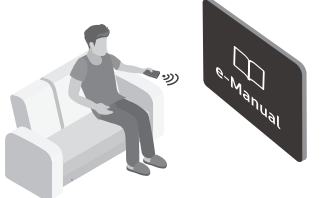



Προτού διαβάσετε αυτό το εγχειρίδιο χρήσης, εξετάστε τα εξής:

	Εγχειρίδιο χρήσης	Διαβάστε αυτό το παρεχόμενο εγχειρίδιο χρήσης για να δείτε πληροφορίες σχετικά με την ασφάλεια, την εγκατάσταση, τα πρόσθετα εξαρτήματα, την αρχική διαμόρφωση και τις προδιαγραφές του προϊόντος.
	e-Manual	Για περισσότερες πληροφορίες σχετικά με αυτήν την τηλεόραση, διαβάστε το e-Manual που είναι ενσωματωμένο στο προϊόν. <ul style="list-style-type: none">• Για να ανοίξετε το e-Manual: MENU → Υποστήριξη → e-Manual → ENTER

Μπορείτε να λάβετε το εγχειρίδιο χρήσης από τη διαδικτυακή τοποθεσία και να δείτε τα περιεχόμενά του στον υπολογιστή ή στη φορητή συσκευή σας.

Προειδοποίηση! Σημαντικές οδηγίες για την ασφάλεια

Διαβάστε τις οδηγίες για την ασφάλεια προτού χρησιμοποιήσετε την τηλεόραση.

ΠΡΟΣΟΧΗ			
ΚΙΝΔΥΝΟΣ ΗΛΕΚΤΡΟΠΛΗΞΙΑΣ. ΜΗΝ ΑΝΟΙΓΕΤΕ.			Προϊόν κατηγορίας II: Αυτό το σύμβολο υποδεικνύει ότι δεν απαιτείται σύνδεση ασφαλείας με την ηλεκτρική γείωση.
ΠΡΟΣΟΧΗ: ΓΙΑ ΝΑ ΜΕΙΩΘΕΙ Ο ΚΙΝΔΥΝΟΣ ΗΛΕΚΤΡΟΠΛΗΞΙΑΣ, ΜΗΝ ΑΦΑΙΡΕΙΤΕ ΤΟ ΚΑΛΥΜΜΑ (Ή ΤΟ ΠΙΣΩ ΜΕΡΟΣ). ΔΕΝ ΥΠΑΡΧΟΥΝ ΕΞΑΡΤΗΜΑΤΑ ΣΤΟ ΕΣΩΤΕΡΙΚΟ ΠΟΥ ΜΠΟΡΟΥΝ ΝΑ ΕΠΙΣΚΕΥΑΣΤΟΥΝ ΑΠΟ ΤΟ ΧΡΗΣΤΗ. ΓΙΑ ΟΛΕΣ ΤΙΣ ΕΡΓΑΣΙΕΣ ΣΕΡΒΙΣ, ΑΠΕΥΘΥΝΘΕΙΤΕ ΣΕ ΕΞΕΙΔΙΚΕΥΜΕΝΟ ΠΡΟΣΩΠΙΚΟ.			Τάση εναλλασσόμενου ρεύματος: Η ονομαστική τάση που επισημαίνεται με αυτό το σύμβολο είναι τάση εναλλασσόμενου ρεύματος.
	Αυτό το σύμβολο υποδεικνύει ότι υπάρχει υψηλή τάση στο εσωτερικό της συσκευής. Είναι επικίνδυνο να έρχεστε σε επαφή με οποιοδήποτε εσωτερικό εξάρτημα αυτού του προϊόντος.		Τάση συνεχούς ρεύματος: Η ονομαστική τάση που επισημαίνεται με αυτό το σύμβολο είναι τάση συνεχούς ρεύματος.
	Αυτό το σύμβολο υποδεικνύει ότι αυτό το προϊόν συνοδεύεται από σημαντικά έντυπα αναφορικά με τη λειτουργία και τη συντήρηση.		Προσοχή. Συμβουλευτείτε τις οδηγίες χρήσης: Αυτό το σύμβολο καθοδηγεί το χρήστη να συμβουλευτεί το εγχειρίδιο χρήσης για περαιτέρω πληροφορίες σχετικά με την ασφάλεια.

- Οι σχισμές και τα ανοίγματα στο περίβλημα και το πίσω ή το κάτω μέρος παρέχονται για τον απαραίτητο εξαερισμό. Για να διασφαλίσετε την αξιόπιστη λειτουργία αυτής της συσκευής και να την προστατεύσετε από υπερθέρμανση, δεν πρέπει να φράζετε και δεν πρέπει να καλύπτετε ποτέ αυτές τις σχισμές και τα ανοίγματα.
 - Μην τοποθετείτε αυτήν τη συσκευή σε στενό χώρο, όπως μια βιβλιοθήκη ή ένα ενσωματωμένο ντουλάπι, εκτός αν παρέχεται σωστός εξαερισμός.
 - Μην τοποθετείτε αυτή τη συσκευή κοντά ή πάνω σε καλοριφέρ ή θερμαντικό σώμα, ούτε σε σημεία όπου εκτίθεται σε άμεσο ηλιακό φως.
 - Μην τοποθετείτε δοχεία που περιέχουν νερό (βάζα κλπ.) επάνω σε αυτήν τη συσκευή, καθώς μπορεί να προκληθεί πυρκαγιά ή ηλεκτροπληξία.
- Μην εκθέτετε αυτή τη συσκευή σε βροχή και μην τη τοποθετείτε κοντά σε νερό (κοντά σε μπανιέρα, νιπτήρα, νεροχύτη, σε υπόγειο με υγρασία ή κοντά σε πισίνα κλπ.). Αν αυτή η συσκευή βραχεί κατά λάθος, αποσυνδέστε την από την πρίζα και επικοινωνήστε αμέσως με έναν εξουσιοδοτημένο αντιπρόσωπο.
- Αυτή η συσκευή χρησιμοποιεί μπαταρίες. Στην περιοχή όπου διαμένετε, ενδέχεται να υπάρχουν περιβαλλοντικοί κανονισμοί που απαιτούν τη σωστή απόρριψη αυτών των μπαταριών. Επικοινωνήστε με τις τοπικές αρχές για πληροφορίες απόρριψης ή ανακύκλωσης.
- Μην υπερφορτώνετε τις πρίζες, τα καλώδια προέκτασης ή τα τροφοδοτικά περισσότερο από τη χωρητικότητά τους, επειδή μπορεί να προκληθεί πυρκαγιά ή ηλεκτροπληξία.
- Τα καλώδια τροφοδοσίας ρεύματος θα πρέπει να τοποθετούνται έτσι ώστε να μην είναι πιθανό να πατηθούν ή να συνθλιβούν από κάποιο αντικείμενο που τοποθετείται πάνω τους ή δίπλα τους. Προσέξτε ιδιαίτερα τα καλώδια στο άκρο του φισ, στις πρίζες τείχους και στο σημείο όπου εξέρχονται από τη συσκευή.

- Για να προστατεύσετε αυτή τη συσκευή από καταιγίδες με κεραυνούς ή όταν δεν την επιτηρείτε και δεν τη χρησιμοποιείτε για μεγάλα χρονικά διαστήματα, αποσυνδέστε την από την πρίζα και αποσυνδέστε την κεραία ή το σύστημα καλωδιακής τηλεόρασης. Με αυτόν τον τρόπο αποτρέπεται η βλάβη στη συσκευή λόγω κεραυνών και διακυμάνσεων της τάσης τροφοδοσίας.
 - Πρωτού συνδέσετε το καλώδιο ρεύματος στην υποδοχή του τροφοδοτικού, βεβαιωθείτε ότι ο προσδιορισμός τάσης του τροφοδοτικού ταιριάζει με την τοπική παροχή ηλεκτρικού ρεύματος.
 - Ποτέ μην εισάγετε μεταλλικά αντικείμενα στα ανοιχτά σημεία αυτής της συσκευής. Ενδέχεται να προκληθεί κίνδυνος ηλεκτροπληξίας.
 - Για να αποφύγετε την ηλεκτροπληξία, μην αγγίζετε ποτέ το εσωτερικό αυτής της συσκευής. Αυτή η συσκευή θα πρέπει να ανοίγεται μόνο από εξειδικευμένο τεχνικό.
 - Φροντίστε να εισάγετε το καλώδιο ρεύματος μέχρι να εφαρμόσει σταθερά. Κατά την αποσύνδεση του καλωδίου ρεύματος από μια πρίζα τοίχου, να τραβάτε πάντοτε το καλώδιο ρεύματος από το φικ. Ποτέ μην το αποσυνδέετε τραβώντας το καλώδιο ρεύματος. Μην αγγίζετε το καλώδιο ρεύματος με βρεγμένα χέρια.
 - Αν αυτή η συσκευή δεν λειτουργεί κανονικά - ειδικότερα, αν ακούγονται ασυνήθιστοι θόρυβοι ή αναδύεται οσμή - αποσυνδέστε την αμέσως από την πρίζα και επικοινωνήστε με έναν εξουσιοδοτημένο αντιπρόσωπο ή ένα κέντρο σέρβις.
 - Φροντίστε να αποσυνδέσετε το καλώδιο ρεύματος από την πρίζα αν η τηλεόραση πρόκειται να παραμείνει αχρησιμοποίητη ή αν πρόκειται να λείπετε από το σπίτι για παρατεταμένο χρονικό διάστημα (ειδικά αν θα αφήσετε μόνο στο σπίτι παιδιά, ηλικιωμένους ή άτομα με αναπηρίες).
 - Η συσσώρευση σκόνης μπορεί να προκαλέσει ηλεκτροπληξία, διαρροή ηλεκτρικού ρεύματος ή πυρκαγιά, επειδή προκαλεί την παραγωγή σπινθήρων και θερμότητας ή τη φθορά της μόνωσης στο καλώδιο ρεύματος.
 - Αν σκοπεύετε να εγκαταστήσετε την τηλεόραση σε χώρο με πολλή σκόνη, υψηλές ή χαμηλές θερμοκρασίες, υψηλή υγρασία ή χημικές ουσίες, καθώς και σε χώρο όπου θα λειτουργεί όλο το 24ωρο, όπως αεροδρόμια, σιδηροδρομικούς σταθμούς κ.λπ., φροντίστε να επικοινωνήσετε με ένα εξουσιοδοτημένο κέντρο σέρβις της Samsung για πληροφορίες. Διαφορετικά, ενδέχεται να προκληθεί σοβαρή ζημιά στην τηλεόραση.
 - Χρησιμοποιείτε μόνο κατάλληλα γειωμένο φικ και πρίζα τοίχου.
 - Η ακατάλληλη γείωση ενδέχεται να προκαλέσει ηλεκτροπληξία ή βλάβη στη συσκευή. (Μόνο για εξοπλισμό Κατηγορίας Ι.)
 - Για να απενεργοποιήσετε εντελώς τη συσκευή, αποσυνδέστε την από την πρίζα τοίχου. Για να διασφαλίσετε ότι μπορείτε να αποσυνδέσετε γρήγορα αυτή τη συσκευή αν είναι απαραίτητο, φροντίστε να είναι εύκολη η πρόσβαση στην πρίζα και το φικ του καλωδίου ρεύματος.
 - Φυλάξτε τα πρόσθετα εξαρτήματα (μπαταρίες κλπ.) σε έναν ασφαλή χώρο μακριά από παιδιά.
 - Μην ρίχνετε κάτω και μην χτυπάτε το προϊόν. Αν το προϊόν υποστεί ζημιά, αποσυνδέστε το καλώδιο ρεύματος και επικοινωνήστε με ένα κέντρο σέρβις της Samsung.
 - Για να καθαρίσετε τη συσκευή, αποσυνδέστε το καλώδιο ρεύματος από την πρίζα τοίχου και σκουπίστε το προϊόν με ένα μαλακό, στεγνό πανί. Μην χρησιμοποιείτε χημικά όπως κερί, βενζίνη, οινόπνευμα, διαλυτικά, εντομοκτόνα, αποσμητικά χώρου, λιπαντικά ή απορρυπαντικά. Αυτά τα χημικά μπορούν να προκαλέσουν ζημιά στο περίβλημα της τηλεόρασης ή να σβήσουν τις ενδείξεις που είναι τυπωμένες στο προϊόν.
 - Μην εκθέτετε τη συσκευή σε στάξιμο ή σε πιτσίλισμα από υγρά.
 - Μην απορρίπτετε τις μπαταρίες σε φωτιά.
 - Μην βραχυκυκλώνετε, μην αποσυναρμολογείτε και μην υπερθερμαίνετε τις μπαταρίες.
 - Υπάρχει κίνδυνος έκρηξης αν αντικαταστήσετε τις μπαταρίες του τηλεχειριστηρίου με μπαταρίες λανθασμένου τύπου. Αντικαταστήστε τις μόνο με μπαταρίες ίδιου ή ισοδύναμου τύπου.
- * Οι εικόνες που υπάρχουν σε αυτό το εγχειρίδιο χρήσης παρέχονται μόνο για αναφορά και ενδέχεται να διαφέρουν από την πραγματική εμφάνιση του προϊόντος. Η σχεδίαση και οι προδιαγραφές του προϊόντος ενδέχεται να αλλάξουν χωρίς προειδοποίηση.

Οι γλώσσες των χωρών της ομοσπονδίας CIS (Ρωσικά, Ουκρανικά, Καζακικά) δεν είναι διαθέσιμες για αυτό το προϊόν, επειδή κατασκευάζεται για πελάτες στις χώρες της Ε.Ε.

Περιεχόμενα

	Προτού διαβάσετε αυτό το εγχειρίδιο χρήσης	2
	Προειδοποίηση! Σημαντικές οδηγίες για την ασφάλεια	3
01	Τι περιέχει η συσκευασία;	
02	Εγκατάσταση τηλεόρασης	
	Τοποθέτηση της τηλεόρασης σε τοίχο	8
	Παροχή σωστού εξαερισμού για την τηλεόρασή σας	9
	Προσάρτηση της τηλεόρασης στη βάση	10
	Προφυλάξεις για την ασφάλεια: Στερέωση της τηλεόρασης στον τοίχο για αποτροπή πτώσης	10
03	Τηλεχειριστήριο	
	Τοποθέτηση μπαταριών στο τηλεχειριστήριο (μέγεθος μπαταριών: AAA)	12
04	Αρχική ρύθμιση	
	Εάν θέλετε να εκτελέσετε επαναφορά αυτής της δυνατότητας...	13
	Χρήση του Χειριστήριο τηλεόρασης	13
05	Αλλαγή της εισόδου Πηγή	
	Πηγή	14
	Χρήση της λειτουργίας Επεξ. ονόματος	14
	Πληροφορίες	14
06	Σύνδεση σε υποδοχή COMMON INTERFACE (υποδοχή κάρτας παρακολούθησης τηλεόρασης)	
	Χρήση της κάρτας "CI ή CI+ CARD"	15

07	Τρόπος χρήσης του e-Manual	
	Εικόνα στην οθόνη	16
	Πώς να επιλέξετε εναλλακτικά ένα θέμα του e-Manual και το ή τα αντίστοιχα μενού OSD.	17
	Τρόπος αναζήτησης ενός θέματος στη σελίδα του ευρετηρίου	17
08	Αντιμετώπιση προβλημάτων και συντήρηση	
	Αντιμετώπιση προβλημάτων	18
	Λειτουργία Teletext	23
	Οι σελίδες Teletext είναι οργανωμένες σε έξι κατηγορίες	24
	Αντικλεπτική κλειδαριά Kensington	24
	Προειδοποίηση σχετικά με τις στατικές εικόνες	25
	Φροντίδα της τηλεόρασης	25
09	Προδιαγραφές και πρόσθετες πληροφορίες	
	Προδιαγραφές	26
	Περιβαλλοντικές συνθήκες	26
	Μείωση κατανάλωσης ενέργειας	26
	Άδειες	30
	Adaptor information	32

01 Τι περιέχει η συσκευασία;

Βεβαιωθείτε πως τα παρακάτω είδη περιλαμβάνονται στη συσκευασία της τηλεόρασης. Αν λείπει κάποιο είδος, επικοινωνήστε με την τοπική αντιπροσωπία.

- Τηλεχειριστήριο και μπαταρίες (AAA x 2)
- Εγχειρίδιο χρήσης
- Κάρτα εγγύησης / Οδηγός συμμόρφωσης με τους κανονισμούς (Δεν διατίθεται σε ορισμένες περιοχές)
- Καλώδιο ρεύματος τηλεόρασης (Ανάλογα με τη χώρα και το μοντέλο)

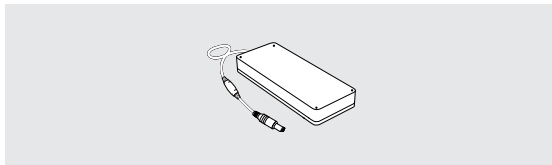

Τροφοδοτικό

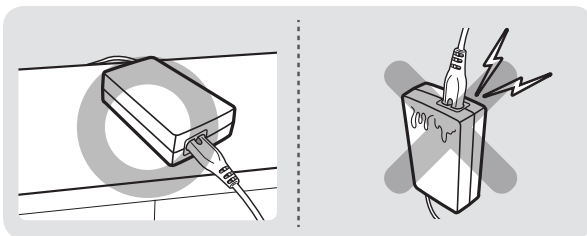

- Τα χρώματα και τα σχήματα των ειδών διαφέρουν, ανάλογα με το μοντέλο.
- Τα καλώδια που δεν παρέχονται με αυτό το προϊόν μπορούν να αγοραστούν ξεχωριστά.
- Ανοίξτε τη συσκευασία και ελέγξτε αν οποιοδήποτε πρόσθετο εξάρτημα είναι κρυμμένο πίσω ή μέσα στα υλικά συσκευασίας.

Ενδέχεται να πληρώσετε μια χρέωση διεκπεραίωσης στις παρακάτω περιπτώσεις:

- (α) Αν κληθεί ένας τεχνικός κατόπιν αιτήματός σας, χωρίς να διαπιστωθεί κανένα ελάττωμα στο προϊόν (δηλαδή, αν δεν διαβάσατε το εγχειρίδιο χρήσης).
- (β) Αν προσκομίσετε τη μονάδα σε ένα κέντρο επισκευών, χωρίς να διαπιστωθεί κανένα ελάττωμα στο προϊόν (δηλαδή, αν δεν διαβάσατε το εγχειρίδιο χρήσης).

Προτού σας επισκεφτεί ένας τεχνικός, θα ενημερωθείτε για το κόστος διεκπεραίωσης.



Προειδοποίηση: Οι οθόνες μπορούν να υποστούν ζημιά από άμεση πίεση όταν τις χειρίζεστε εσφαλμένα. Συνιστούμε να ανασηκώνετε την τηλεόραση από τα άκρα, όπως φαίνεται στην εικόνα.



02 Εγκατάσταση τηλεόρασης

Τοποθέτηση της τηλεόρασης σε τοίχο



Αν στερεώσετε αυτή την τηλεόραση σε τοίχο, ακολουθήστε επακριβώς τις οδηγίες σύμφωνα με τις προδιαγραφές του κατασκευαστή. Αν δεν στηριχθεί σωστά, υπάρχει πιθανότητα ολίσθησης ή πτώσης της τηλεόρασης, προκαλώντας έτσι σοβαρό τραυματισμό σε κάποιο παιδί ή ενήλικο, καθώς και σοβαρή ζημιά στην τηλεόραση.

Για τα μοντέλα που παρέχουν προσαρμογείς τοποθέτησης στον τοίχο, εγκαταστήστε τους όπως φαίνεται στην παρακάτω εικόνα προτού εγκαταστήσετε το κιτ τοποθέτησης στον τοίχο.

- Ανατρέξτε στο εγχειρίδιο εγκατάστασης που συνοδεύει το κιτ τοποθέτησης στον τοίχο της Samsung.

Μπορείτε να τοποθετήσετε την τηλεόραση στον τοίχο, χρησιμοποιώντας ένα κιτ τοποθέτησης στον τοίχο (πωλείται ξεχωριστά).

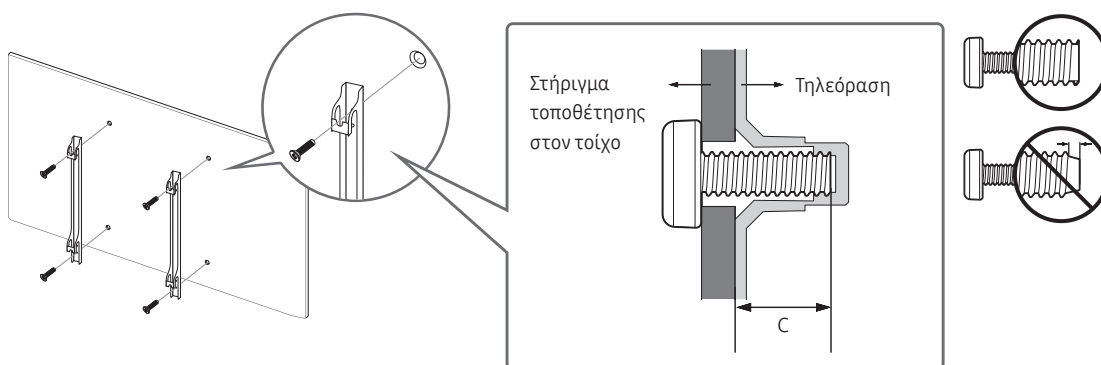

- Η εταιρεία Samsung Electronics δεν ευθύνεται για τυχόν ζημιά στο προϊόν ή τραυματισμό σας αν επιλέξετε να εγκαταστήσετε μόνοι σας το στήριγμα τοποθέτησης στον τοίχο.
- Μπορείτε να εγκαταστήσετε το στήριγμα τοποθέτησης στον τοίχο σε ένα γερό τοίχο που είναι κάθετος στο δάπεδο. Προτού προσαρτήσετε το στήριγμα τοποθέτησης στον τοίχο σε επιφάνεια εκτός από γυψοσανίδα, επικοινωνήστε με την πλησιέστερη αντιπροσωπία για επιπρόσθετες πληροφορίες. Αν εγκαταστήσετε την τηλεόραση σε οροφή ή τοίχο με κλίση, ενδέχεται να πέσει και να προκαλέσει σοβαρό τραυματισμό.
- Οι τυπικές διαστάσεις για τα κιτ τοποθέτησης στον τοίχο εμφανίζονται στον πίνακα της επόμενης σελίδας.
- Αν εγκαθιστάτε ένα στήριγμα τοποθέτησης στον τοίχο τρίτου κατασκευαστή, σημειώστε ότι το μήκος των βιδών που μπορείτε να χρησιμοποιήσετε για να προσαρτήσετε την τηλεόραση στο στήριγμα τοποθέτησης στον τοίχο φαίνεται στη στήλη C του πίνακα στην επόμενη σελίδα.
- Όταν εγκαθιστάτε ένα κιτ τοποθέτησης στον τοίχο, συνιστούμε να το στερεώνετε και με τις τέσσερις βίδες VESA.
- Αν θέλετε να εγκαταστήσετε ένα κιτ τοποθέτησης στον τοίχο που προσαρτάται στον τοίχο χρησιμοποιώντας μόνο τις δύο επάνω βίδες, φροντίστε να χρησιμοποιήσετε ένα κιτ τοποθέτησης στον τοίχο της Samsung που υποστηρίζει αυτόν τον τύπο εγκατάστασης. (Ενδέχεται να μην μπορείτε να αγοράσετε αυτόν τον τύπο κιτ τοποθέτησης στον τοίχο, ανάλογα με τη γεωγραφική περιοχή.)

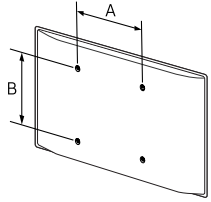

Διαστάσεις τηλεόρασης σε ίντσες	Προδιαγραφές οπών βιδών VESA (A * B) σε χιλιοστά	C (mm)	Τυπική βίδα	Ποσότητα	
32	100 x 100	20.9 ~ 21.9	M4	4	



Μην εγκαθιστάτε το κιτ τοποθέτησης στον τοίχο ενώ η τηλεόραση είναι ενεργοποιημένη. Ενδέχεται να προκληθεί τραυματισμός λόγω ηλεκτροπληξίας.

- Μη χρησιμοποιείτε βίδες που είναι μακρύτερες από τις τυπικές διαστάσεις ή που δεν πληρούν τις προδιαγραφές των τυπικών βιδών VESA. Οι βίδες με υπερβολικό μήκος ενδέχεται να προκαλέσουν ζημιά στο εσωτερικό της τηλεόρασης.
- Για τα στηρίγματα τοποθέτησης στον τοίχο που δεν πληρούν τις προδιαγραφές των τυπικών βιδών VESA, το μήκος των βιδών ενδέχεται να διαφέρει, ανάλογα με τις προδιαγραφές του στηρίγματος τοποθέτησης στον τοίχο.
- Μην σφίγγετε υπερβολικά τις βίδες. Ενδέχεται να προκληθεί ζημιά στο προϊόν ή να προκληθεί πτώση του προϊόντος και τραυματισμός. Η εταιρεία Samsung δεν φέρει ευθύνη για τέτοιου είδους ατυχήματα.
- Η εταιρεία Samsung δεν φέρει ευθύνη για πρόκληση ζημιάς στο προϊόν ή τραυματισμό, όταν χρησιμοποιείται στήριγμα τοποθέτησης στον τοίχο που δεν πληροί τις προδιαγραφές VESA ή δεν είναι εγκεκριμένο ή όταν ο πελάτης δεν ακολουθεί τις οδηγίες εγκατάστασης του προϊόντος.
- Μην τοποθετείτε την τηλεόραση υπό κλίση μεγαλύτερη από 15 μοίρες.
- Η τοποθέτηση της τηλεόρασης στον τοίχο θα πρέπει να γίνεται πάντοτε από δύο άτομα.

Παροχή σωστού εξαερισμού για την τηλεόρασή σας

Όταν εγκαθιστάτε την τηλεόρασή σας, διατηρήστε απόσταση τουλάχιστον 10 cm μεταξύ της τηλεόρασης και άλλων αντικειμένων (τοίχοι, πλευρές ντουλαπιών κλπ.) για να διασφαλίσετε σωστό εξαερισμό. Αν δεν διατηρηθεί σωστός εξαερισμός, ενδέχεται να προκληθεί πυρκαγιά ή κάποιο πρόβλημα με το προϊόν λόγω της αύξησης της εσωτερικής του θερμοκρασίας.

Όταν εγκαταστήσετε την τηλεόρασή σας με μια βάση είτε ένα στήριγμα τοποθέτησης στον τοίχο, σας συνιστούμε ιδιαίτερα να χρησιμοποιείτε αποκλειστικά τα εξαρτήματα που παρέχονται από τη Samsung Electronics. Χρησιμοποιώντας εξαρτήματα άλλου κατασκευαστή, ενδέχεται να προκληθούν δυσκολίες με το προϊόν ή τραυματισμός λόγω πτώσης του προϊόντος.

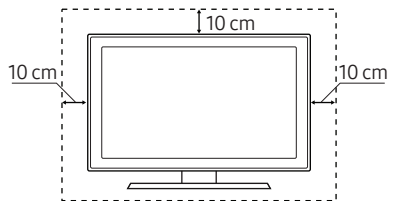
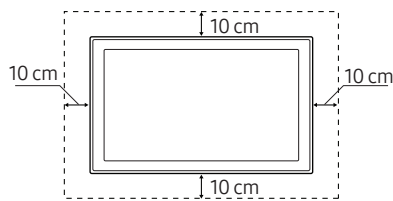
Εγκατάσταση με βάση	Εγκατάσταση με στήριγμα τοποθέτησης στον τοίχο
	



Προσάρτηση της τηλεόρασης στη βάση

Βεβαιωθείτε ότι διαθέτετε όλα τα εξαρτήματα που φαίνονται στην εικόνα και φροντίστε να συναρμολογήσετε τη βάση ακολουθώντας τις παρεχόμενες οδηγίες συναρμολόγησης.

Προφυλάξεις για την ασφάλεια: Στερέωση της τηλεόρασης στον τοίχο για αποτροπή πτώσης



Προσοχή: Αν τραβήξετε, σπρώξετε ή σκαρφαλώσετε επάνω στην τηλεόραση, ενδέχεται να προκαλέσετε την πτώση της. Πιο συγκεκριμένα, βεβαιωθείτε ότι τα παιδιά σας δεν κρέμονται από την τηλεόραση και δεν την αποσταθεροποιούν από τη θέση της. Αυτή η ενέργεια ενδέχεται να προκαλέσει την ανατροπή της τηλεόρασης, προκαλώντας σοβαρό τραυματισμό ή θάνατο. Ακολουθήστε όλες τις προφυλάξεις ασφαλείας που υποδεικνύονται στο φυλλάδιο για την ασφάλεια που παρέχεται με την τηλεόρασή σας. Για πρόσθετη σταθερότητα και ασφάλεια, προμηθευτείτε και εγκαταστήστε τη συσκευή προστασίας από πτώση, όπως περιγράφεται παρακάτω.



ΠΡΟΕΙΔΟΠΟΙΗΣΗ: Ποτέ μην τοποθετείτε την τηλεόραση σε ασταθείς σημείο. Η τηλεόραση ενδέχεται να πέσει, προκαλώντας σοβαρό τραυματισμό ή θάνατο. Πολλοί τραυματισμοί, ειδικά σε παιδιά, μπορούν να αποφευχθούν λαμβάνοντας απλές προφυλάξεις όπως οι εξής:

- Χρησιμοποιείτε τα ντουλάπια ή τις βάσεις που συνιστώνται από τον κατασκευαστή της τηλεόρασης.
- Χρησιμοποιείτε μόνο έπιπλα που μπορούν να στηρίξουν την τηλεόραση με ασφάλεια.
- Διασφαλίστε ότι η τηλεόραση δεν προεξέχει από την άκρη του επίπλου που τη στηρίζει.
- Μην τοποθετείτε την τηλεόραση πάνω σε ψηλά έπιπλα (για παράδειγμα, ντουλάπια ή βιβλιοθήκες), χωρίς να στερεώσετε τόσο το έπιπλο όσο και την τηλεόραση σε κατάλληλο στήριγμα.
- Μην τοποθετείτε την τηλεόραση πάνω σε ύφασμα ή σε άλλο υλικό, το οποίο βρίσκεται ανάμεσα στην τηλεόραση και το έπιπλο που τη στηρίζει.
- Μάθετε στα παιδιά ποιοι είναι οι κίνδυνοι όταν ανεβαίνουν επάνω στα έπιπλα για να φτάσουν την τηλεόραση ή τα χειριστήριά της.

Αν θα κρατήσετε και θα αλλάξετε θέση στην τηλεόραση που αντικαθιστάτε με αυτή τη νέα τηλεόραση, θα πρέπει να λάβετε τις ίδιες προφυλάξεις για την παλιά τηλεόραση.

Αποτροπή πτώσης της τηλεόρασης

1. Στερεώστε σταθερά ένα σετ στηριγμάτων στον τοίχο χρησιμοποιώντας τις κατάλληλες βίδες. Βεβαιωθείτε ότι οι βίδες έχουν στερεωθεί καλά στον τοίχο.
 - Ενδέχεται να χρειαστείτε πρόσθετα υλικά, όπως άγκιστρα, ανάλογα με τον τύπο του τοίχου.
2. Στερεώστε σταθερά ένα σετ στηριγμάτων στην τηλεόραση χρησιμοποιώντας βίδες του κατάλληλου μεγέθους.
 - Για τις προδιαγραφές των βιδών, ανατρέξτε στη στήλη τυπικής βίδας στον πίνακα της ενότητας «Τοποθέτηση της τηλεόρασης σε τοίχο».
3. Συνδέστε τα στηρίγματα που είναι στερεωμένα στην τηλεόραση και τα στηρίγματα που είναι στερεωμένα στον τοίχο με ένα ανθεκτικό συρματοσχοινο βαριάς χρήσης και, στη συνέχεια, δέστε το σφιχτά.
 - Τοποθετήστε την τηλεόραση κοντά στον τοίχο, ώστε να μην μπορεί να πέσει προς τα πίσω.
 - Συνδέστε το συρματοσχοινο έτσι ώστε τα στηρίγματα που είναι στερεωμένα στον τοίχο να βρίσκονται στο ίδιο ή σε χαμηλότερο ύψος από τα στηρίγματα που είναι στερεωμένα στην τηλεόραση.

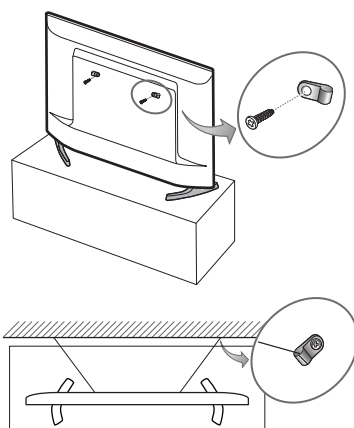

03 Τηλεχειριστήριο

- Ανάλογα με τη χώρα και το μοντέλο.

Μάθετε που βρίσκονται τα κουμπιά λειτουργιών στο τηλεχειριστήριό σας, όπως: **SOURCE**, **TTX/MIX**, **PRE-CH**, **CH LIST**, **^ CH v**, **MENU**, **TOOLS**, **INFO**, **RETURN** και **EXIT**.

- Αυτό το τηλεχειριστήριο αυτό φέρει κουκκίδες Braille στα κουμπιά λειτουργίας, καναλιών, έντασης ήχου και Enter, οπότε μπορεί να χρησιμοποιηθεί από άτομα με προβλήματα όρασης.

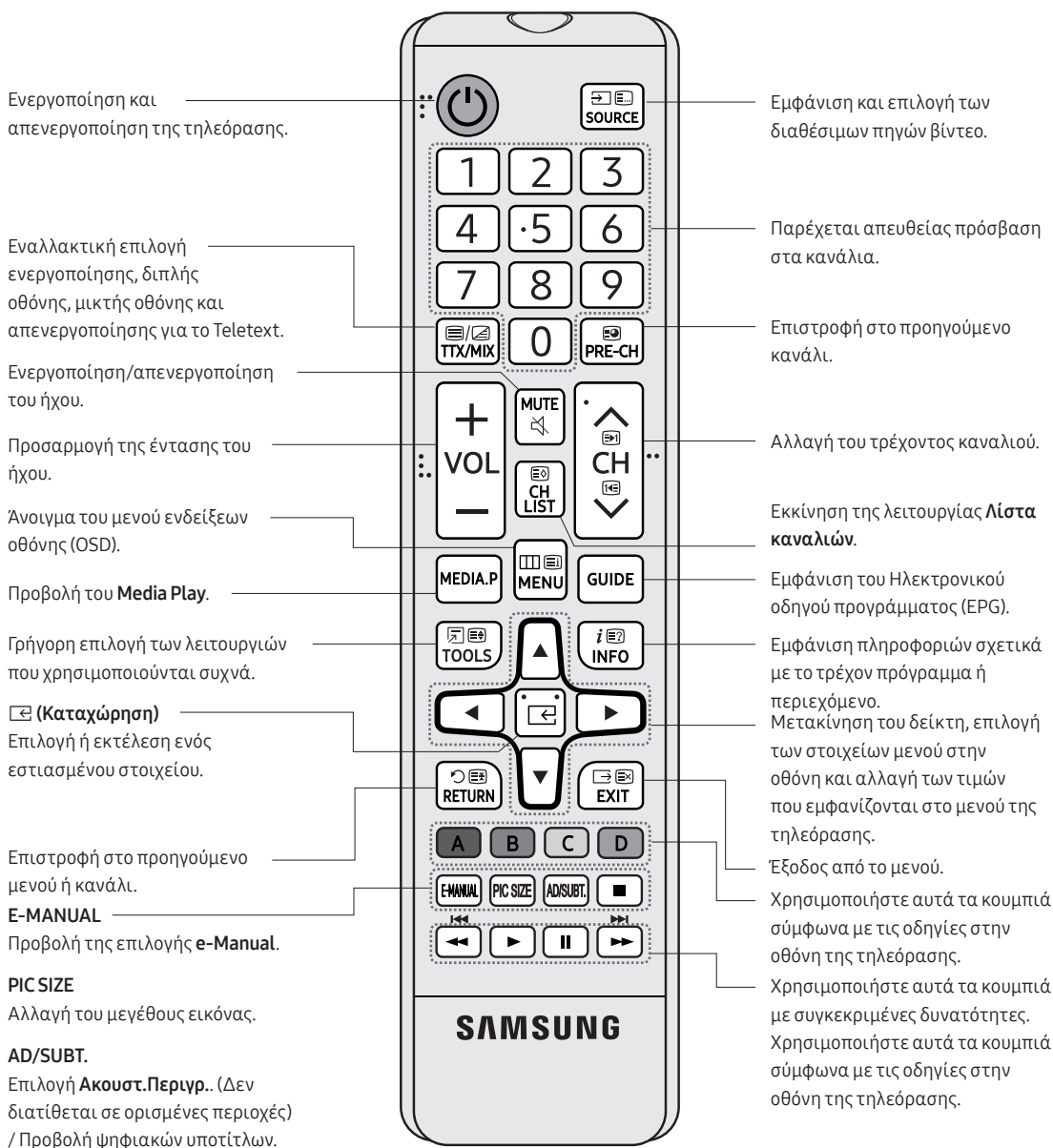

Τοποθέτηση μπαταριών στο τηλεχειριστήριο (μέγεθος μπαταριών: AAA)

Αντιστοιχίστε την πολικότητα των μπαταριών στα σύμβολα που υπάρχουν στο διαμέρισμα της μπαταρίας.

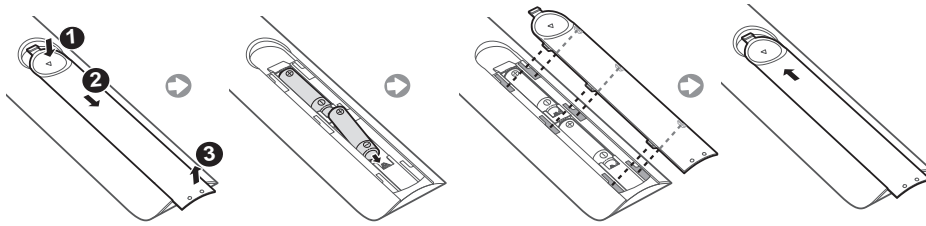

- Χρησιμοποιήστε το τηλεχειριστήριο σε απόσταση έως 7 μέτρα από την τηλεόραση.
- Το έντονο φως ενδέχεται να επηρεάσει την απόδοση του τηλεχειριστηρίου. Αποφεύγετε να το χρησιμοποιείτε κοντά σε έντονα φώτα με λαμπτήρες φθορισμού ή σωλήνες νέον.
- Το χρώμα και το σχήμα του τηλεχειριστηρίου ενδέχεται να διαφέρουν, ανάλογα με το μοντέλο.

04 Αρχική ρύθμιση

Το παράθυρο διαλόγου αρχικής ρύθμισης εμφανίζεται την πρώτη φορά που ενεργοποιείται η τηλεόραση. Ακολουθήστε τις οδηγίες στην οθόνη για να ολοκληρώσετε τη διαδικασία αρχικής ρύθμισης. Μπορείτε να εκτελέσετε μη αυτόματα αυτήν τη διαδικασία αργότερα, μέσα από το μενού **MENU** → **Σύστημα** → **Ρύθμιση**.

- Εάν συνδέσετε οποιαδήποτε συσκευή στο HDMI1 προτού ξεκινήσει η εγκατάσταση, η Πηγή καναλιού θα αλλάξει αυτόματα σε Set-top box.
- Εάν δεν θέλετε να επιλέξετε Ψηφιακός αποκ/τής, επιλέξτε **Κεραία**.

Εάν θέλετε να εκτελέσετε επαναφορά αυτής της δυνατότητας...

Επιλέξτε **Σύστημα - Ρύθμιση** (αρχική ρύθμιση). Εισαγάγετε τον τετραψήφιο κωδικό PIN. Ο προεπιλεγμένος κωδικός PIN είναι "0-0-0-0".

Εάν θέλετε να αλλάξετε τον κωδικό PIN, χρησιμοποιήστε τη λειτουργία **Αλλαγή PIN**.

Θα πρέπει να επιλέξετε και πάλι **Ρύθμιση (MENU → Σύστημα)** στο σπίτι, έστω κι αν το έχετε ήδη κάνει στο κατάστημα.

- Αν ξεχάσετε τον κωδικό PIN, πατήστε τα κουμπιά του τηλεχειριστηρίου με την παρακάτω σειρά στη λειτουργία αναμονής, για επαναφορά του κωδικού PIN στην τιμή "0-0-0-0": **MUTE** → 8 → 2 → 4 → **POWER** (ενεργοποίηση)

Χρήση του Χειριστήριο τηλεόρασης

Μπορείτε να ενεργοποιήσετε την τηλεόραση με το κουμπί **Χειριστήριο τηλεόρασης** στο κάτω μέρος της τηλεόρασης και, στη συνέχεια, να χρησιμοποιήσετε το μενού **Μενού ελέγχου**. Αν το χειριστήριο της τηλεόρασης πατηθεί ενώ η τηλεόραση είναι ενεργοποιημένη, εμφανίζεται το **Μενού ελέγχου**. Για περισσότερες πληροφορίες σχετικά με τη χρήση του, ανατρέξτε στην παρακάτω εικόνα.

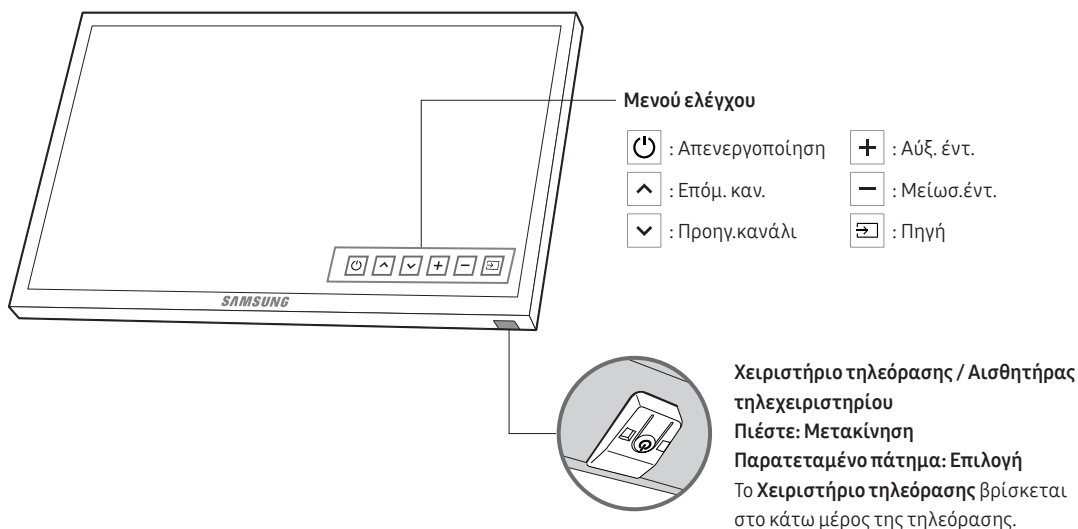

05 Αλλαγή της εισόδου Πηγή

Πηγή

Χρησιμοποιήστε το για να επιλέξετε την τηλεόραση ή άλλες εξωτερικές πηγές εισόδου, όπως συσκευές αναπαραγωγής DVD / συσκευές αναπαραγωγής Blu-ray / δέκτες καλωδιακής τηλεόρασης / δέκτες δορυφορικής τηλεόρασης STB, που είναι συνδεδεμένες στην τηλεόραση.

1. Πατήστε το κουμπί **SOURCE** στο τηλεχειριστήριο.
2. Επιλέξτε την επιθυμητή εξωτερική πηγή εισόδου.

Χρήση της λειτουργίας Επεξ. ονόματος

Στην οθόνη **Πηγή**, πατήστε το κουμπί **TOOLS** και, στη συνέχεια, μπορείτε να ορίσετε το όνομα της επιθυμητής εξωτερικής πηγής εισόδου.

Πληροφορίες

Μπορείτε να δείτε λεπτομερείς πληροφορίες σχετικά με τη συνδεδεμένη εξωτερική συσκευή.

06 Σύνδεση σε υποδοχή COMMON INTERFACE (υποδοχή κάρτας παρακολούθησης τηλεόρασης)

- Ανάλογα με τη χώρα και το μοντέλο.
- Απενεργοποιήστε την τηλεόραση για να συνδέσετε ή να αποσυνδέσετε μια κάρτα CI.

Χρήση της κάρτας "CI ή CI+ CARD"

Για να παρακολουθήσετε συνδρομητικά κανάλια, πρέπει να εισάγετε την κάρτα "CI ή CI+ CARD".

- Αν δεν εισάγετε την κάρτα "CI ή CI+ CARD", σε ορισμένα κανάλια εμφανίζεται το μήνυμα "Κωδικοποιημένο σήμα".
- Οι πληροφορίες ζεύξης, οι οποίες περιλαμβάνουν έναν αριθμό τηλεφώνου, το αναγνωριστικό της κάρτας "CI ή CI+ CARD", το αναγνωριστικό κεντρικού υπολογιστή και άλλες πληροφορίες, εμφανίζονται σε περίπου 2~3 λεπτά. Αν εμφανιστεί κάποιο μήνυμα σφάλματος, επικοινωνήστε με τον πάροχο υπηρεσιών σας.
- Όταν ολοκληρωθεί η διαμόρφωση των πληροφοριών καναλιών, εμφανίζεται το μήνυμα "Η ενημέρωση ολοκληρώθηκε", υποδεικνύοντας ότι ενημερώθηκε η λίστα καναλιών.

• ΣΗΜΕΙΩΣΗ

- Πρέπει να προμηθευτείτε μια κάρτα "CI ή CI+ CARD" από έναν τοπικό πάροχο υπηρεσιών καλωδιακής τηλεόρασης.
- Όταν αφαιρείτε την κάρτα "CI ή CI+ CARD", τραβήξτε την έξω προσεκτικά με τα χέρια σας, επειδή αν σας πέσει η κάρτα "CI ή CI+ CARD" ενδέχεται να υποστεί ζημιά.
- Εισαγάγετε την κάρτα "CI ή CI+ CARD" προς την κατεύθυνση που επισημαίνεται στην κάρτα.
- Η θέση της υποδοχής COMMON INTERFACE ενδέχεται να διαφέρει, ανάλογα με το μοντέλο.
- Η κάρτα "CI ή CI+ CARD" δεν υποστηρίζεται σε ορισμένες χώρες και περιοχές. Επικοινωνήστε με τον τοπικό εξουσιοδοτημένο αντιπρόσωπο.
- Αν αντιμετωπίζετε προβλήματα, επικοινωνήστε με τον πάροχο υπηρεσιών.
- Εισαγάγετε την κάρτα "CI ή CI+ CARD" που υποστηρίζει τις τρέχουσες ρυθμίσεις κεραίας. Διαφορετικά, η εικόνα θα είναι παραμορφωμένη ή δεν θα προβάλλεται.

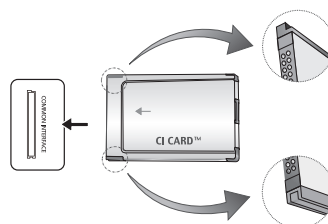

- Η εικόνα ενδέχεται να διαφέρει, ανάλογα με το μοντέλο.

07 Τρόπος χρήσης του e-Manual



Μπορείτε να βρείτε οδηγίες σχετικά με τα χαρακτηριστικά της τηλεόρασής σας στο **e-Manual** στην τηλεόρασή σας. Για να το χρησιμοποιήσετε, πατήστε το κουμπί **E-MANUAL** στο τηλεχειριστήριό σας. Μετακινήστε το δείκτη χρησιμοποιώντας τα κουμπιά επάνω/κάτω/δεξιά/αριστερά για να επισημάνετε μία κατηγορία, έπειτα ένα θέμα και, στη συνέχεια, πατήστε το κουμπί **ENTER**. Εμφανίζεται η σελίδα του **e-Manual** που θέλετε να δείτε.

Μπορείτε επίσης να την προσπελάσετε μέσω του μενού:

MENU → Υποστήριξη → **e-Manual** → **ENTER**

- Για επιστροφή στο κύριο μενού του **e-Manual**, πατήστε το κουμπί **E-MANUAL** στο τηλεχειριστήριο.

Εικόνα στην οθόνη

Βίντεο, τηλεοπτικό πρόγραμμα κ.λπ., που προβάλλονται εκείνη τη στιγμή

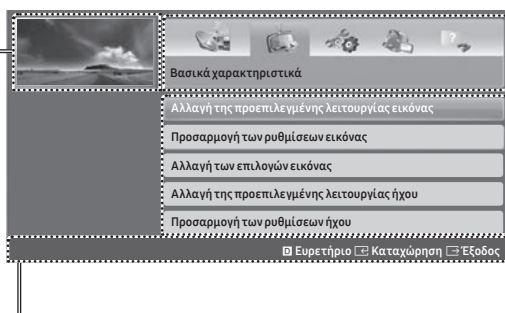

Η λίστα κατηγοριών. Πατήστε το κουμπί ◀ ή ▶ για να επιλέξετε την κατηγορία που θέλετε.

Εμφανίζεται η λίστα υπομενού. Χρησιμοποιήστε τα κουμπιά βέλους στο τηλεχειριστήριό σας για να μετακινήσετε το δείκτη. Πατήστε το κουμπί **ENTER** για να επιλέξετε το υπομενού που θέλετε.

Κουμπιά λειτουργιών

Ευρετήριο: Εμφανίζεται η οθόνη ευρετηρίου.

- Η επιλογή **Ευρετήριο** διατίθεται ανάλογα με τη γλώσσα.

Καταχώρηση: Επιλέγει μία κατηγορία ή υπομενού.

Έξοδος: Έξοδος από το **e-Manual**.

<Προβολή των περιεχομένων>

Δοκιμή: Εμφανίζεται το μενού OSD που αντιστοιχεί στο θέμα. Για επιστροφή στην οθόνη του **e-Manual**, πατήστε το κουμπί **E-MANUAL**.

Αρχική σελίδα: Μετάβαση στην αρχική οθόνη του **e-Manual**.

Σελίδα: Μετακίνηση στην προηγούμενη ή στην επόμενη σελίδα.

Ζουμ: μεγέθυνση της οθόνης.

Πατήστε το κουμπί **Z** (**Ζουμ**) για μεγέθυνση της οθόνης. Μπορείτε να εκτελέσετε κύλιση στη μεγεθυμένη οθόνη, χρησιμοποιώντας τα κουμπιά ▲ ή ▼. Για επαναφορά της οθόνης στο κανονικό μέγεθος, πατήστε το κουμπί **RETURN**.

Πώς να επιλέξετε εναλλακτικά ένα θέμα του e-Manual και το ή τα αντίστοιχα μενού OSD.

- Αυτή η λειτουργία δεν είναι ενεργοποιημένη σε ορισμένα μενού.
- Δεν μπορείτε να χρησιμοποιήσετε τη λειτουργία **Δοκιμή**, εάν το μενού δεν είναι ενεργοποιημένο.

Μέθοδος 1	Μέθοδος 2
<ol style="list-style-type: none">1. Εάν θέλετε να χρησιμοποιήσετε το μενού που αντιστοιχεί σε ένα θέμα e-Manual, πατήστε το κόκκινο μενού για επιλογή Δοκιμή.2. Για επιστροφή στην οθόνη του e-Manual, πατήστε το κουμπί E-MANUAL.	<ol style="list-style-type: none">1. Πατήστε το κουμπί ENTER όταν εμφανιστεί κάποιο θέμα. Εμφανίζεται το μήνυμα "Να γίνει εκτέλεση";. Επιλέξτε Ναι και, στη συνέχεια, πατήστε το κουμπί ENTER. Εμφανίζεται το παράθυρο OSD.2. Για επιστροφή στην οθόνη του e-Manual, πατήστε το κουμπί E-MANUAL.

Τρόπος αναζήτησης ενός θέματος στη σελίδα του ευρετηρίου

- Αυτή η λειτουργία ενδέχεται να μην υποστηρίζεται, ανάλογα με τη γλώσσα.
1. Εάν θέλετε να αναζητήσετε μία λέξη-κλειδί, πατήστε το μπλε κουμπί για να επιλέξετε **Ευρετήριο**.
 2. Πατήστε το κουμπί ◀ ή ▶ για να επιλέξετε τη σειρά χαρακτήρων που θέλετε.
 3. Πατήστε το κουμπί ▲ ή ▼ για να επιλέξετε τη λέξη-κλειδί που θέλετε και, στη συνέχεια, πατήστε το κουμπί **ENTER**.
 4. Μπορείτε να δείτε την αντίστοιχη οθόνη οδηγιών του **e-Manual**.
 - Για να κλείσετε την οθόνη **Ευρετήριο**, πατήστε το κουμπί **RETURN**.

08 Αντιμετώπιση προβλημάτων και συντήρηση

Αντιμετώπιση προβλημάτων

Αν παρουσιάστηκε κάποιο πρόβλημα με την τηλεόραση, δοκιμάστε πρώτα αυτή τη λίστα πιθανών προβλημάτων και λύσεων. Αν δεν έχει εφαρμογή καμία από αυτές τις συμβουλές αντιμετώπισης προβλημάτων, επισκεφτείτε τη διαδικτυακή τοποθεσία “www.samsung.com” και, στη συνέχεια, κάντε κλικ στο Support (Υποστήριξη) ή επικοινωνήστε με την υπηρεσία εξυπηρέτησης πελατών της Samsung.

Ποιότητα εικόνας

- Πρώτα από όλα, εκτελέστε τη **Δοκιμή εικόνας** και βεβαιωθείτε ότι η τηλεόρασή σας προβάλλει σωστά την εικόνα δοκιμής. (μεταβείτε στην επιλογή **MENU - Υποστήριξη - Αυτοδιάγνωση - Δοκιμή εικόνας**). Εάν η δοκιμαστική εικόνα εμφανίζεται σωστά, η κακή εικόνα ενδέχεται να προέρχεται από την πηγή ή το σήμα.

Η εικόνα που προβάλλεται στην τηλεόραση δεν είναι τόσο καλή όσο φαινόταν στο κατάστημα.

- Αν διαθέτετε έναν αναλογικό δέκτη καλωδιακής τηλεόρασης/αποκωδικοποιητή, αναβαθμίστε τον σε ψηφιακό αποκωδικοποιητή. Χρησιμοποιήστε καλώδια HDMI ή σήματος συνιστωσών για να αποκτήσετε ποιότητα εικόνας HD (Υψηλή ευκρίνεια).
- Συνδρομητές καλωδιακής/δορυφορικής τηλεόρασης: Δοκιμάστε ψηφιακούς σταθμούς από τη λίστα καναλιών.
- Σύνδεση κεραίας: Δοκιμάστε σταθμούς HD αφού εκτελέσετε αυτόματο συντονισμό.
- Πολλά κανάλια HD μετατρέπονται από περιεχόμενο SD (Τυπική ανάλυση).
- Προσαρμόστε την ανάλυση εξόδου βίντεο του δέκτη καλωδιακής τηλεόρασης/Set top box σε 1080i ή 720p.
- Βεβαιωθείτε ότι παρακολουθείτε τηλεόραση από την ελάχιστη συνιστώμενη απόσταση, με βάση το μέγεθος οθόνης και την ευκρίνεια του σήματος.

Παραμόρφωση εικόνας: σφάλμα μεγάλων μπλοκ, μικρών μπλοκ, κουκκίδων, πιξελιάσματος.

- Η συμπίεση του περιεχομένου βίντεο ενδέχεται να προκαλέσει παραμόρφωση της εικόνας, ειδικά σε εικόνες με γρήγορη κίνηση, όπως αθλήματα και ταινίες δράσης.
- Μπορεί να προκληθεί παραμόρφωση της εικόνας από ασθενές σήμα ή κακή ποιότητα σήματος. Αυτό δεν είναι πρόβλημα της τηλεόρασης.
- Η χρήση κινητών τηλεφώνων κοντά στην τηλεόραση (περίπου έως 1 μέτρο) ενδέχεται να προκαλέσει θόρυβο στην εικόνα από αναλογικά και ψηφιακά τηλεοπτικά κανάλια.

Τα χρώματα είναι εσφαλμένα ή λείπουν.

- Αν χρησιμοποιείτε σύνδεση σήματος συνιστωσών, βεβαιωθείτε ότι τα καλώδια σήματος συνιστωσών είναι συνδεδεμένα στις σωστές υποδοχές. Εσφαλμένες ή χαλαρές συνδέσεις ενδέχεται να προκαλέσουν προβλήματα με τα χρώματα ή την προβολή κενής οθόνης.



Το χρώμα είναι κακό ή η φωτεινότητα είναι λανθασμένη.

- Ρυθμίστε τις επιλογές για την **Εικόνα** στο μενού της τηλεόρασης. (μεταβείτε στην επιλογή **Λειτουργία Εικόνας / Χρώμα / Φωτεινότητα / Ευκρίνεια**)
- Ρυθμίστε τις επιλογές σχετικά με την **Εξ/ση Ενέργειας** στο μενού της τηλεόρασης. (μεταβείτε στην επιλογή **MENU - Σύστημα - Λύση Eco - Εξ/ση Ενέργειας**)
- Δοκιμάστε να ρυθμίσετε ξανά την εικόνα, ώστε να προβάλλετε τις προεπιλεγμένες ρυθμίσεις της εικόνας. (μεταβείτε στην επιλογή **MENU - Εικόνα - Επαναφορά εικόνας**)

Υπάρχει μια διακεκομμένη γραμμή στην άκρη της οθόνης.

- Εάν η εικόνα έχει ρυθμιστεί στην επιλογή **Σε πλήρη οθόνη**, αλλάξτε την σε **16:9**.
- Αλλάξτε την ανάλυση του δέκτη καλωδιακής/δορυφορικής τηλεόρασης.

Η εικόνα είναι ασπρόμαυρη.

- Αν χρησιμοποιείτε μια είσοδο AV σύνθετου σήματος, συνδέστε το καλώδιο βίντεο (κίτρινο) στην πράσινη υποδοχή σήματος εισόδου συνιστωσών 1 της τηλεόρασης.

Κατά την αλλαγή καναλιών, η εικόνα παγώνει, παραμορφώνεται ή καθυστερεί να εμφανιστεί.

- Εάν υπάρχει συνδεδεμένος δέκτης καλωδιακής τηλεόρασης, δοκιμάστε να τον επανεκκινήσετε. Επανασυνδέστε το καλώδιο ρεύματος και περιμένετε μέχρι να επανεκκινηθεί ο δέκτης καλωδιακής τηλεόρασης. Ενδέχεται να χρειαστούν έως και 20 λεπτά για να ολοκληρωθεί η διαδικασία.
- Ρυθμίστε την ανάλυση εξόδου του δέκτη καλωδιακής τηλεόρασης σε 1080i ή 720p.

Ποιότητα ήχου

- Πρώτα από όλα, εκτελέστε την **Δοκιμή ήχου** για να βεβαιωθείτε ότι ο ήχος της τηλεόρασης λειτουργεί σωστά. (μεταβείτε στην επιλογή **MENU - Υποστήριξη - Αυτοδιάγνωση - Δοκιμή ήχου**)
- Αν ο ήχος ακούγεται σωστά, το πρόβλημα με τον ήχο ενδέχεται να προκαλείται από την πηγή ή το σήμα.

Δεν ακούγεται ήχος ή η ένταση του ήχου είναι πολύ χαμηλή στη μέγιστη ρύθμιση έντασης.

- Ελέγξτε την ένταση ήχου της συσκευής (δέκτης καλωδιακής/δορυφορικής τηλεόρασης, συσκευή αναπαραγωγής DVD/Blu-ray κλπ.) που είναι συνδεδεμένη στην τηλεόρασή σας.

Η εικόνα είναι καλή, αλλά δεν ακούγεται ήχος.

- Ρυθμίστε την επιλογή **Επιλογή ηχείου** σε **Ηχείο TV**, στο μενού ήχου.
- Αν χρησιμοποιείτε μια εξωτερική συσκευή, βεβαιωθείτε ότι τα καλώδια ήχου είναι συνδεδεμένα στις σωστές υποδοχές εισόδου ήχου της τηλεόρασης.
- Εάν χρησιμοποιείτε εξωτερική συσκευή, ελέγξτε την επιλογή εξόδου ήχου της συσκευής (π.χ. μπορεί να χρειαστεί να αλλάξετε την επιλογή ήχου του δέκτη της καλωδιακής τηλεόρασης σε HDMI, εάν έχετε συνδέσει στην τηλεόρασή σας καλώδιο HDMI).
- Αν χρησιμοποιείτε ένα καλώδιο DVI σε HDMI, απαιτείται ένα ξεχωριστό καλώδιο ήχου.
- Επανεκκινήστε τη συνδεδεμένη συσκευή, επανασυνδέοντας το καλώδιο ρεύματος της συσκευής.

Τα ηχεία εκπέμπουν έναν αφύσικο θόρυβο.

- Ελέγξτε τις συνδέσεις των καλωδίων. Βεβαιωθείτε ότι κανένα καλώδιο βίντεο δεν έχει συνδεθεί σε είσοδο ήχου.
- Για συνδέσεις σε υποδοχή κεραίας ή καλωδιακής τηλεόρασης, ελέγξτε την ισχύ του σήματος. Το χαμηλό επίπεδο σήματος ενδέχεται να προκαλέσει παραμόρφωση του ήχου.



Καθόλου εικόνα, καθόλου βίντεο

Η τηλεόραση δεν ενεργοποιείται.

- Βεβαιωθείτε ότι το καλώδιο ρεύματος είναι συνδεδεμένο σταθερά στην πρίζα και την τηλεόραση.
- Βεβαιωθείτε ότι η πρίζα λειτουργεί.
- Δοκιμάστε να πατήσετε το κουμπί **POWER** στην τηλεόραση, για να βεβαιωθείτε ότι το πρόβλημα δεν οφείλεται στο τηλεχειριστήριο. Αν η τηλεόραση ανάψει, ανατρέξτε στην ενότητα "Το τηλεχειριστήριο δεν λειτουργεί" παρακάτω.

Η τηλεόραση απενεργοποιείται αυτόματα.

- Βεβαιωθείτε ότι η επιλογή **Χρονοδιακόπτης** έχει ρυθμιστεί σε **Απ.** στο μενού **Ώρα**.
- Αν ο υπολογιστής σας είναι συνδεδεμένος στην τηλεόραση, ελέγξτε τις ρυθμίσεις ενέργειας του υπολογιστή σας.
- Βεβαιωθείτε ότι το καλώδιο ρεύματος είναι συνδεδεμένο σταθερά στην πρίζα και την τηλεόραση.
- Η επιλογή **Κανένα σήμ. αναμ** απενεργοποιεί την τηλεόραση αν δεν ληφθεί σήμα από την τηλεόραση για ένα καθορισμένο χρονικό διάστημα. Η επιλογή **Αυτόμ.απενεργ.** απενεργοποιεί την τηλεόραση αν δεν πραγματοποιηθεί εισαγωγή δεδομένων από το χρήστη για τέσσερις ώρες.

Απουσία εικόνας/βίντεο.

- Ελέγξτε τις συνδέσεις καλωδίων (αφαιρέστε και επανασυνδέστε όλα τα καλώδια που είναι συνδεδεμένα στην τηλεόραση και τις εξωτερικές συσκευές).
- Ελέγξτε τις εισόδους βίντεο των εξωτερικών σας συσκευών (καλωδιακή/Set top Box, DVD, Blu-ray κ.λπ.), ανάλογα με τις εισόδους σύνδεσης σήματος της τηλεόρασης. Για παράδειγμα, αν η έξοδος μιας εξωτερικής συσκευής είναι HDMI, θα πρέπει να συνδεθεί σε κάποια είσοδο HDMI στην τηλεόραση.
- Βεβαιωθείτε ότι οι συνδεδεμένες συσκευές είναι ενεργοποιημένες.
- Φροντίστε να επιλέξετε τη σωστή πηγή της τηλεόρασης, πατώντας το κουμπί **SOURCE** στο τηλεχειριστήριο.
- Επανεκκινήστε τη συνδεδεμένη συσκευή, επανασυνδέοντας το καλώδιο ρεύματος της συσκευής.

Σύνδεση κεραίας (Κεραία/Καλωδιακή) (καλώδιο: ανάλογα με τη χώρα)

Η τηλεόραση δεν λαμβάνει όλα τα κανάλια.

- Βεβαιωθείτε ότι το καλώδιο της κεραίας είναι συνδεδεμένο σταθερά.
- Δοκιμάστε να κάνετε **Ρύθμιση** (αρχική ρύθμιση) για να προσθέσετε τα διαθέσιμα κανάλια στη λίστα καναλιών. Μεταβείτε στην επιλογή **MENU - Σύστημα - Ρύθμιση** (Αρχική ρύθμιση) και περιμένετε να αποθηκευτούν όλα τα διαθέσιμα κανάλια.
- Επιβεβαιώστε ότι η κεραία είναι τοποθετημένη σωστά.

Παραμόρφωση εικόνας: σφάλμα μεγάλων μπλοκ, μικρών μπλοκ, κουκκίδων, πιξελιάσματος.

- Η συμπίεση του περιεχομένου βίντεο ενδέχεται να προκαλέσει παραμόρφωση της εικόνας, ειδικά σε εικόνες με γρήγορη κίνηση, όπως αθλήματα και ταινίες δράσης.
- Μπορεί να προκληθεί παραμόρφωση της εικόνας από ασθενές σήμα. Αυτό δεν είναι πρόβλημα της τηλεόρασης.



Άλλα

Η εικόνα δεν προβάλλεται σε πλήρη οθόνη.

- Στα κανάλια HD, εμφανίζονται μαύρες λωρίδες σε κάθε πλευρά της οθόνης όταν προβάλλεται περιεχόμενο SD (4:3) που έχει μετατραπεί.
- Κατά τη διάρκεια προβολής ταινιών σε μορφή διαφορετικό από της τηλεόρασής σας, θα εμφανίζονται μαύρες ταινίες στο επάνω και το κάτω μέρος της οθόνης.
- Προσαρμόστε την επιλογή μεγέθους εικόνας της εξωτερικής συσκευής σας ή ρυθμίστε την τηλεόραση σε πλήρη οθόνη.

Το τηλεχειριστήριο δεν λειτουργεί.

- Αντικαταστήστε τις μπαταρίες του τηλεχειριστηρίου, με τους ακροδέκτες (+/-) στη σωστή κατεύθυνση.
- Καθαρίστε το παράθυρο μετάδοσης του αισθητήρα στο τηλεχειριστήριο.
- Δοκιμάστε να στρέψετε το τηλεχειριστήριο απευθείας προς την τηλεόραση από απόσταση 1,5~1,8 m.

Το τηλεχειριστήριο του δέκτη καλωδιακής/δορυφορικής τηλεόρασης δεν ενεργοποιεί/απενεργοποιεί την τηλεόραση ή δεν προσαρμόζει την ένταση του ήχου.

- Προγραμματίστε το τηλεχειριστήριο του δέκτη καλωδιακής τηλεόρασης/Set top box ώστε να χειρίζεται την τηλεόραση. Ανατρέξτε στο εγχειρίδιο χρήσης του δέκτη καλωδιακής τηλεόρασης/Set top box για τον κωδικό της τηλεόρασης SAMSUNG.

Εμφανίζεται το μήνυμα “Μη υποστηρ. λειτουργία”.

- Ελέγξτε τις υποστηριζόμενες αναλύσεις της τηλεόρασης και προσαρμόστε αναλόγως την ανάλυση εξόδου της εξωτερικής συσκευής.

Από την τηλεόραση εκλύεται οσμή πλαστικού.

- Αυτή η οσμή είναι φυσιολογική και θα εξαφανιστεί με την πάροδο του χρόνου.

Η λειτουργία Πληροφορίες σήματος της τηλεόρασης δεν είναι διαθέσιμη στο μενού δοκιμής Αυτοδιάγνωση.

- Αυτή η λειτουργία είναι διαθέσιμη μόνο με τα ψηφιακά κανάλια, μέσω σύνδεσης κεραίας / RF / ομοαξονικού.

Η τηλεόραση γέρνει προς τη δεξιά ή την αριστερή πλευρά.

- Αφαιρέστε τη βάση στήριξης από την τηλεόραση και επανασυναρμολογήστε την.

Υπάρχουν δυσκολίες στη συναρμολόγηση της βάσης.

- Βεβαιωθείτε ότι η τηλεόραση θα τοποθετηθεί σε επίπεδη επιφάνεια. Εάν δεν μπορείτε να αφαιρέσετε τις βίδες από την τηλεόραση, χρησιμοποιήστε ένα μαγνητικό κατσαβίδι.

Το μενού Εκπομπή εμφανίζεται γκριζο (μη διαθέσιμο).

- Το μενού **Εκπομπή** είναι διαθέσιμο μόνο όταν η πηγή της τηλεόρασης είναι επιλεγμένη.



Οι ρυθμίσεις σας χάνονται μετά από 5 λεπτά ή κάθε φορά που απενεργοποιείται η τηλεόραση.

- Εάν η τηλεόραση βρίσκεται στη λειτουργία **Επίδειξη καταστ.**, οι ρυθμίσεις του ήχου και της εικόνας θα επανέρχονται κάθε 5 λεπτά. Αν θέλετε να αλλάξετε τις ρυθμίσεις από τη λειτουργία **Επίδειξη καταστ. σε Οικιακή χρήση**, πατήστε το κουμπί **SOURCE** για να επιλέξετε τη λειτουργία **TV** και μεταβείτε στην επιλογή **MENU - Υποστήριξη - Χρήση κατάστασης**.

Παρουσιάζεται περιοδική απώλεια του ήχου ή του βίντεο.

- Ελέγξτε τις συνδέσεις των καλωδίων και επανασυνδέστε τα.
- Η απώλεια του ήχου ή του βίντεο μπορεί να προκληθεί από τη χρήση υπερβολικά δύσκαμπτων ή παχίων καλωδίων. Βεβαιωθείτε ότι τα καλώδια είναι αρκετά εύκαμπτα για μακροχρόνια χρήση. Αν τοποθετήσετε την τηλεόραση στον τοίχο, σας συνιστούμε να χρησιμοποιήσετε καλώδια με βύσματα 90 μοιρών.

Βλέπετε μικρά σωματίδια όταν κοιτάζετε προσεκτικά στο άκρο του πλαισίου της τηλεόρασης.

- Αυτό είναι μέρος του σχεδιασμού του προϊόντος και δεν αποτελεί ελάττωμα.

Το μενού PIP δεν είναι διαθέσιμο.

- Η λειτουργικότητα **PIP** είναι διαθέσιμη μόνο όταν χρησιμοποιείτε μια πηγή σήματος HDMI ή συνιστωσών.

Απενεργοποιήσατε την τηλεόραση πριν από 45 λεπτά και ενεργοποιήθηκε και πάλι.

- Αυτό είναι φυσιολογικό. Η τηλεόραση ενεργοποιεί από μόνη της τη λειτουργία OTA (Over The Aerial – μέσω κεραίας), προκειμένου να αναβαθμίσει το υλικολογισμικό του οποίου έγινε λήψη ενώ βλέπατε τηλεόραση.

Εμφανίζονται συνεχώς νέα προβλήματα με την εικόνα/ήχο.

- Ελέγξτε και αλλάξτε το σήμα/πηγή.

Ενδέχεται να υπάρξει αντίδραση μεταξύ των επιθεμάτων από καουτσούκ της βάσης και του φινιρίσματος ορισμένων επίπλων.

- Για να αποτραπεί αυτό, τοποθετήστε επιθέματα από τσόχα σε οποιαδήποτε επιφάνεια της τηλεόρασης που έρχεται σε απευθείας επαφή με τα έπιπλα.

Εμφανίζεται το μήνυμα “Αυτό το αρχείο ενδέχεται να μην αναπαράγεται σωστά.”

- Αυτό ενδέχεται να εμφανίζεται, λόγω της αναπαραγωγής του περιεχομένου με υψηλό ρυθμό bit. Γενικά το περιεχόμενο θα αναπαράγεται, αλλά ενδέχεται να παρουσιαστεί κάποιο θέμα με τη δυνατότητα αναπαραγωγής.

Μπορείτε να διατηρήσετε την τηλεόρασή σας σε βέλτιστη λειτουργική κατάσταση, εκτελώντας αναβάθμιση στην τελευταία έκδοση του υλικολογισμικού (www.samsung.com → υποστήριξη) μέσω USB.

Αυτή η οθόνη TFT LED χρησιμοποιεί ένα πάνελ που αποτελείται από δευτερεύοντα pixel, για την κατασκευή των οποίων απαιτείται υπερσύγχρονη τεχνολογία. Ενδέχεται, ωστόσο, να υπάρχουν μερικά φωτεινά ή σκοτεινά pixel στην οθόνη. Αυτά τα pixel δεν επηρεάζουν την απόδοση του προϊόντος.

Ορισμένες λειτουργίες και εικόνες που εμφανίζονται σε αυτό το εγχειρίδιο είναι διαθέσιμες μόνο σε συγκεκριμένα μοντέλα.

Λειτουργία Teletext

Η σελίδα ευρετηρίου της υπηρεσίας **Teletext** παρέχει πληροφορίες σχετικά με τον τρόπο χρήσης της υπηρεσίας. Για να εμφανίζονται σωστά οι πληροφορίες **Teletext** η λήψη του καναλιού πρέπει να είναι σταθερή. Διαφορετικά, ενδέχεται να λείπουν πληροφορίες ή να μην εμφανίζονται ορισμένες σελίδες.

- Μπορείτε να αλλάξετε τις σελίδες teletext πατώντας τα αριθμητικά κουμπιά στο τηλεχειριστήριο.

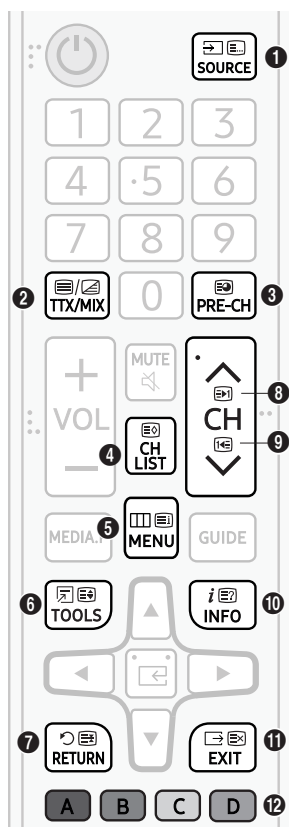

- 1 (λειτουργία): επιλογή της λειτουργίας **Teletext** (LIST/FLOF). Αν πατηθεί στη λειτουργία LIST, αλλάζει τη λειτουργία σε λειτουργία αποθήκευσης λίστας. Στη λειτουργία αποθήκευσης λίστας, μπορείτε να αποθηκεύσετε μια σελίδα **Teletext** σε μια λίστα χρησιμοποιώντας το κουμπί 8 (αποθήκευση).
- 2 (Πλήρες TTX/Διπλό TTX/μικτή/απενεργοποίηση): ενεργοποίηση της λειτουργίας **Teletext** για το τρέχον κανάλι. Πατήστε το κουμπί δύο φορές για αλληλοεπικάλυψη της λειτουργίας **Teletext** με την εικόνα που μεταδίδεται εκείνη τη στιγμή. Πατήστε το ακόμα μία φορά για έξοδο από τη λειτουργία Teletext.
- 3 (δευτερεύουσα σελίδα): Προβολή της διαθέσιμης δευτερεύουσας σελίδας.
- 4 (αποθήκευση): αποθήκευση των σελίδων **Teletext**.
- 5 (ευρετήριο): προβολή της σελίδας ευρετηρίου (περιεχομένων) ανά πάσα στιγμή ενώ προβάλετε **Teletext**.
- 6 (μέγεθος): Προβολή του κειμένου teletext με χαρακτηρισες διπλάσιου μεγέθους στο πάνω μισό της οθόνης. Για να μετακινήσετε το κείμενο στο κάτω μισό της οθόνης, πατήστε το ξανά. Για κανονική προβολή, πατήστε το άλλη μια φορά.
- 7 (αναμονή): Διατήρηση της προβολής στην τρέχουσα σελίδα, σε περίπτωση που υπάρχουν αρκετές δευτερεύουσες σελίδες που την ακολουθούν αυτόματα. Για ακύρωση, πατήστε το ξανά.
- 8 (σελίδα επάνω): προβολή της επόμενης σελίδας **Teletext**.
- 9 (σελίδα κάτω): προβολή της προηγούμενης σελίδας **Teletext**.
- 10 (εμφάνιση): Εμφάνιση του κρυμμένου κειμένου (για παράδειγμα, απαντήσεις σε παιχνίδια γνώσεων). Για να προβάλετε την κανονική οθόνη, πατήστε το ξανά.
- 11 (ακύρωση): Συρρίκνωση της προβολής teletext, ώστε να αλληλεπικαλύπτεται με την τρέχουσα εκπομπή.
- 12 Έγχρωμα κουμπιά (κόκκινο, πράσινο, κίτρινο, μπλε): Αν κάποιος σταθμός χρησιμοποιεί το σύστημα FASTEXT, τα διάφορα θέματα που υπάρχουν σε μια σελίδα teletext διαθέτουν χρωματική κωδικοποίηση και μπορούν να επιλεγούν με το πάτημα των έγχρωμων κουμπιών. Πατήστε το έγχρωμο κουμπί που αντιστοιχεί στο επιθυμητό θέμα. Εμφανίζεται μια νέα σελίδα με χρωματική κωδικοποίηση. Μπορείτε να επιλέξετε στοιχεία με τον ίδιο τρόπο. Για να προβάλετε την προηγούμενη ή την επόμενη σελίδα, πατήστε το αντίστοιχο έγχρωμο κουμπί.

Οι σελίδες Teletext είναι οργανωμένες σε έξι κατηγορίες

Τμήμα	Περιεχόμενα
A	Αριθμός επιλεγμένης σελίδας.
B	Ταυτότητα εκπεμπόμενου καναλιού.
C	Αριθμός τρέχουσας σελίδας ή ενδείξεις αναζήτησης.
D	Ημερομηνία και ώρα.
E	Κείμενο.
F	Πληροφορίες κατάστασης. Πληροφορίες FASTEXT.

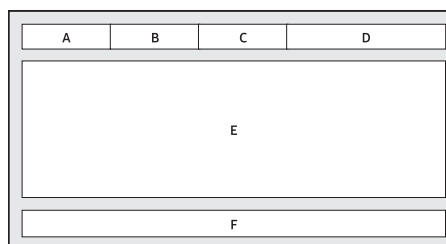

Αντικλεπτική κλειδαριά Kensington

Η κλειδαριά Kensington δεν παρέχεται από τη Samsung. Πρόκειται για μία συσκευή που χρησιμοποιείται για την προσάρτηση του συστήματος, όταν το χρησιμοποιείτε σε δημόσιο χώρο. Η εμφάνιση και η μέθοδος ασφάλισης ενδέχεται να διαφέρει από την εικόνα, ανάλογα με τον κατασκευαστή. Για πρόσθετες πληροφορίες σχετικά με τη σωστή χρήση της, ανατρέξτε στο εγχειρίδιο που συνοδεύει την κλειδαριά Kensington.

- Βρείτε το εικονίδιο “K” στο πίσω μέρος της τηλεόρασης. Η υποδοχή Kensington βρίσκεται δίπλα στο εικονίδιο “K”.
- Η θέση και το χρώμα ενδέχεται να διαφέρει, ανάλογα με το μοντέλο.

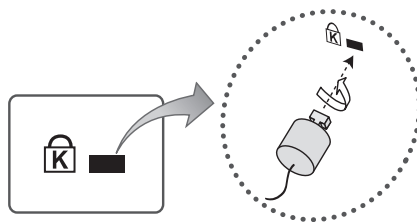

<Προαιρετικό>

Για να ασφαλίσετε το προϊόν, ακολουθήστε αυτά τα βήματα:

1. Τυλίξτε το καλώδιο της κλειδαριάς Kensington γύρω από ένα μεγάλο ακίνητο αντικείμενο, όπως ένα γραφείο ή μια καρέκλα.
2. Σύρετε το άκρο του καλωδίου, με την κλειδαριά προσαρτημένη, μέσα από το βρόχο στο άκρο του καλωδίου της κλειδαριάς Kensington.
3. Εισαγάγετε τη συσκευή κλειδώματος στην υποδοχή Kensington του προϊόντος.
4. Ασφαλίστε την κλειδαριά.
 - Αυτές είναι γενικές οδηγίες. Για ακριβείς οδηγίες, ανατρέξτε στο εγχειρίδιο χρήσης που συνοδεύει τη συσκευή κλειδώματος.
 - Η συσκευή κλειδώματος πωλείται ξεχωριστά.

Προειδοποίηση σχετικά με τις στατικές εικόνες

Αποφεύγετε να προβάλλετε στην οθόνη στατικές εικόνες (όπως αρχεία φωτογραφιών jpeg), στοιχεία στατικής εικόνας (όπως το λογότυπο κάποιου τηλεοπτικού προγράμματος, τη γραμμή χρωματιστηρίου ή ειδήσεων στο κάτω μέρος της οθόνης κλπ.) ή προγράμματα σε πανοραμικό ή 4:3 φορμά εικόνας. Η συνεχής προβολή στατικών εικόνων μπορεί να προκαλέσει μόνιμα εγγεγραμμένη εικόνα στην οθόνη LED και επηρεάζει την ποιότητα εικόνας. Για να ελαττώσετε τον κίνδυνο να παρουσιαστεί αυτό το ανεπιθύμητο φαινόμενο, ακολουθήστε τις παρακάτω συστάσεις:

- Αποφεύγετε να προβάλλετε το ίδιο τηλεοπτικό κανάλι για μεγάλα χρονικά διαστήματα.
- Να δοκιμάζετε πάντοτε να προβάλλετε οποιαδήποτε εικόνα σε πλήρη οθόνη. Χρησιμοποιήστε το μενού φορμά εικόνας της τηλεόρασης για την καλύτερη δυνατή αντιστοίχιση.
- Μειώνετε τη φωτεινότητα και την αντίθεση για να αποφύγετε την εμφάνιση μόνιμων ειδώλων.
- Χρησιμοποιείτε όλες τις δυνατότητες της τηλεόρασης που έχουν σχεδιαστεί για τη μείωση της διατήρησης εικόνας και του καψίματος οθόνης. Για λεπτομέρειες, ανατρέξτε στο e-Manual.

Φροντίδα της τηλεόρασης

- Αν υπήρχε ένα αυτοκόλλητο στην οθόνη της τηλεόρασης, μπορεί να παραμείνουν μερικά υπολείμματα αφού αφαιρέσετε το αυτοκόλλητο. Καθαρίστε τα υπολείμματα προτού χρησιμοποιήσετε την τηλεόραση.
- Η εξωτερική επιφάνεια και η οθόνη της τηλεόρασης μπορεί να γρατσουνιστούν κατά τον καθαρισμό της. Φροντίστε να σκουπίσετε προσεκτικά την εξωτερική επιφάνεια και την οθόνη με ένα μαλακό ύφασμα, για μην προκαλέσετε γρατσουνιές.
- Μην ψεκάζετε νερό ή οποιοδήποτε άλλο υγρό κατευθείαν επάνω στην τηλεόραση. Η εισροή οποιουδήποτε υγρού στο προϊόν ενδέχεται να προκαλέσει βλάβη, πυρκαγιά ή ηλεκτροπληξία.
- Για να καθαρίσετε την οθόνη, απενεργοποιήστε την τηλεόραση και, στη συνέχεια, σκουπίστε απαλά τους λεκέδες και τις δαχτυλιές στην οθόνη με ένα πανί από μικροΐνες. Καθαρίστε το σώμα ή την οθόνη της τηλεόρασης με ένα πανί από μικροΐνες, το οποίο έχετε υγράνει με μια μικρή ποσότητα νερού. Στη συνέχεια, απομακρύνετε την υγρασία με ένα στεγνό πανί. Μην ασκείτε πολύ δύναμη στην επιφάνεια της οθόνης όταν καθαρίζετε, επειδή μπορεί να προκληθεί ζημιά στην οθόνη. Ποτέ μη χρησιμοποιείτε εύφλεκτα υγρά (βενζίνη, διαλυτικό κλπ.) ή καθαριστικά. Για επίμονους λεκέδες, ψεκάστε μια μικρή ποσότητα καθαριστικού οθόνης σε ένα πανί από μικροΐνες και, στη συνέχεια, χρησιμοποιήστε το πανί για να σκουπίσετε τους λεκέδες.

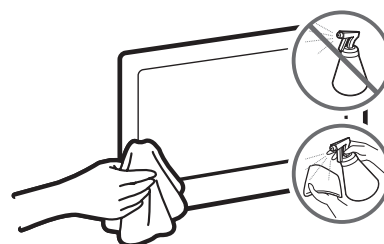

09 Προδιαγραφές και πρόσθετες πληροφορίες

Προδιαγραφές

Όνομα μοντέλου	UE32M4002	UE32M5002
Ανάλυση οθόνης	1366 x 768	1920 x 1080
Μέγεθος οθόνης (Διαγώνιος)	32΄ιντσες (80 cm)	32΄ιντσες (80 cm)
Ήχος (Εξοδος)	10 W	10 W
Περιστροφή βάσης (Αριστερά/Δεξιά)	0°	0°
Διαστάσεις (Π x Υ x Β) Κυρίως σώμα Με βάση	745,4 x 442,2 x 69,0 mm 745,4 x 466,4 x 150,5 mm	741,0 x 436,2 x 69,0 mm 741,0 x 460,2 x 150,5 mm
Βάρος Χωρίς βάση Με βάση	4,0 kg 4,1 kg	3,9 kg 4,0 kg

Περιβαλλοντικές συνθήκες

Θερμοκρασία λειτουργίας	10 °C έως 40 °C (50 °F έως 104 °F)
Υγρασία λειτουργίας	10% έως 80%, χωρίς συμπύκνωση υδρατμών
Θερμοκρασία φύλαξης	-20 °C έως 45 °C (-4 °F έως 113 °F)
Υγρασία φύλαξης	5% έως 95%, χωρίς συμπύκνωση υδρατμών

- Η σχεδίαση και οι προδιαγραφές ενδέχεται να τροποποιηθούν χωρίς προειδοποίηση.
- Για πληροφορίες σχετικά με την τροφοδοσία ρεύματος και περισσότερες πληροφορίες σχετικά με την κατανάλωση ενέργειας, ανατρέξτε στην ετικέτα ονομαστικών τιμών που είναι επικολλημένη στο προϊόν.
- Η τυπική κατανάλωση ενέργειας μετράται σύμφωνα με το πρότυπο IEC 62087.

Μείωση κατανάλωσης ενέργειας

Όταν απενεργοποιήσετε την τηλεόραση, αυτή μεταβαίνει σε κατάσταση αναμονής. Σε κατάσταση αναμονής, συνεχίζει να τραβά μικρή ποσότητα ρεύματος. Για να περιορίσετε την κατανάλωση ρεύματος, αποσυνδέετε το καλώδιο ρεύματος όταν δεν πρόκειται να χρησιμοποιήσετε την τηλεόραση για μεγάλο χρονικό διάστημα.

Υποστηριζόμενες μορφές βίντεο

Κατάληξη ονόματος αρχείου	Κοντέινερ	Codec βίντεο	Ανάλυση	Ρυθμός καρέ (fps)	Ρυθμός μετάδοσης bit (Mbps)	Codec ήχου		
*.avi	AVI MKV ASF MP4 3GP VRO VOB PS TS	Divx 3.11 / 4 / 5 / 6	1920 x 1080	6 ~ 30	30	Dolby Digital LPCM ADPCM (IMA, MS) AAC HE-AAC WMA Dolby Digital Plus MPEG (MP3) DTS (Core) G.711 (A-Law, μ-Law)		
*.mkv		MPEG4 SP/ASP						
*.asf		H.264 BP/MP/HP						
*.wmv			HEVC (H.265 - Main, Main10 - L4, L4.1)		640 x 480			
*.mp4			Motion JPEG					
*.3gp			Windows Media Video v9		1920 x 1080		8	
*.vro			MPEG2					
*.mpg								
*.mpeg								
*.ts								
*.tp								
*.trp								
*.mov		MPEG1						
*.flv								
*.vob								
*.svi								
*.divx								

Άλλοι περιορισμοί

- Αν υπάρχει σφάλμα στο περιεχόμενο ή στο κοντέινερ, το περιεχόμενο βίντεο δεν αναπαράγεται ή δεν αναπαράγεται σωστά.
- Ο ήχος ή το βίντεο ενδέχεται να μην λειτουργεί εάν τα περιεχόμενα προβάλλονται με τυπικό ρυθμό bit/ρυθμό καρέ, υψηλότερο από το ρυθμό καρέ/δευτ. που αναφέρεται στον πίνακα.
- Αν ο πίνακας ευρετηρίου είναι εσφαλμένος, δεν υποστηρίζεται η λειτουργία αναζήτησης (Μετάβαση).
- Ορισμένες συσκευές USB/ψηφιακής φωτογραφικής μηχανής ενδέχεται να μην είναι συμβατές με το πρόγραμμα αναπαραγωγής.
- Το μενού μπορεί να προβάλλεται αργά, εάν ο ρυθμός προβολής του βίντεο είναι υψηλότερος από 10 Mbps (ρυθμός bit).
- Το codec HEVC είναι διαθέσιμο μόνο σε κοντέινερ MKV/MP4/TS.

Αποκωδικοποιητής βίντεο

- Υποστηρίζει έως H.264, Level 4.1 (δεν υποστηρίζει FMO/ASO/RS).
- Υποστηρίζει έως H.265 - Main, Main10 - L4, L4.1
- ρυθμός καρέ:
 - Ανάλυση χαμηλότερη από 1280 x 720: μέγιστο 60 καρέ
 - Ανάλυση υψηλότερη από 1280 x 720: μέγιστο 30 καρέ
- Δεν υποστηρίζεται VC1 AP L4.
- Δεν υποστηρίζεται GMC 2 ή υψηλότερο.

Αποκωδικοποιητής ήχου

- Το WMA 10 Pro υποστηρίζει έως 5.1 κανάλια και προφίλ M2.
- Δεν υποστηρίζεται ήχος μορφής WMA Lossless.
- Το Vorbis υποστηρίζει έως 2 κανάλια.
- Το Dolby Digital Plus υποστηρίζει έως 5.1 κανάλια.

Υποστηριζόμενη μορφή υποτίτλων

Εξωτερικοί

Όνομα	Επέκταση αρχείου
Χρονισμένο κείμενο MPEG-4	.ttxt
SAMI	.smi
SubRip	.srt
SubViewer	.sub
Micro DVD	.sub ή .txt
SubStation Alpha	.ssa
Advanced SubStation Alpha	.ass
Powerdivx	.psb

Εσωτερικοί

Όνομα	Κοντέινερ	Μορφή
Xsub	AVI	Μορφή εικόνας
SubStation Alpha	MKV	Μορφή κειμένου
Advanced SubStation Alpha	MKV	Μορφή κειμένου
SubRip	MKV	Μορφή κειμένου
MPEG-4 Timed Text	MP4	Μορφή κειμένου

Όσον αφορά τη λειτουργία **Ακουστική Περιγραφή/Υπότιτλοι**, ανατρέξτε στο **e-Manual**.

Υποστηριζόμενες μορφές φωτογραφιών

Επέκταση αρχείου	Τύπος	Ανάλυση
*.jpg / *.jpeg	JPEG	15360 x 8640
*.bmp	BMP	4096 x 4096
*.mpo	MPO	15360 x 8640

- Τα αρχεία τύπου MPO δεν υποστηρίζουν τις λειτουργίες Ζουμ, Περιστροφή και Εφέ προβ.διαφαν..

Υποστηριζόμενες μορφές αρχείων μουσικής

Επέκταση αρχείου	Τύπος	Codec	Παρατήρηση
*.mp3	MPEG	MPEG1 Audio Layer 3	
*.m4a / *.mpa / *.aac	MPEG4	AAC	
*.flac	FLAC	FLAC	Υποστηρίζει έως 2 κανάλια.
*.ogg	OGG	Vorbis	Υποστηρίζει έως 2 κανάλια.
*.wma	WMA	WMA	Το WMA 10 Pro υποστηρίζει έως 5.1 κανάλια και προφίλ M2. (Δεν υποστηρίζεται ήχος μορφής WMA Lossless).
*.wav	wav	wav	
*.mid / *.midi	midi	midi	τύπος 0 και τύπος 1

Διαθέσιμη πλήρης ανάλυση

Βέλτιστη ανάλυση σειράς 4: 1366 x 768 στα 60 Hz / σειράς 5: 1920 x 1080 στα 60 Hz.

Ανατρέξτε στη σελίδα προδιαγραφών για την πλήρη διαθέσιμη ανάλυση.

Τρόπος λειτουργίας	Ανάλυση	Οριζόντια συχνότητα (KHz)	Κατακόρυφη συχνότητα (Hz)	Συχνότητα ρολογιού pixel (MHz)	Πολικότητα συγχρονισμού (O / K)	1366 x 768	1920 x 1080
IBM	720 x 400	31.469	70.087	28.322	-/+	✓	✓
MAC	640 x 480	35.000	66.667	30.240	-/-	✓	✓
	832 x 624	49.726	74.551	57.284	-/-	✓	✓
	1152 x 870	68.681	75.062	100.000	-/-		✓
VESA DMT	640 x 480	31.469	59.940	25.175	-/-	✓	✓
	640 x 480	37.861	72.809	31.500	-/-	✓	✓
	640 x 480	37.500	75.000	31.500	-/-	✓	✓
	800 x 600	37.879	60.317	40.000	+/+	✓	✓
	800 x 600	48.077	72.188	50.000	+/+	✓	✓
	800 x 600	46.875	75.000	49.500	+/+	✓	✓
	1024 x 768	48.363	60.004	65.000	-/-	✓	✓
	1024 x 768	56.476	70.069	75.000	-/-	✓	✓
	1024 x 768	60.023	75.029	78.750	+/+	✓	✓
	1152 x 864	67.500	75.000	108.000	+/+		✓
	1280 x 720	45.000	60.000	74.250	+/+	✓	✓
	1280 x 800	49.702	59.810	83.500	-/+		✓
	1280 x 1024	63.981	60.020	108.000	+/+		✓
	1280 x 1024	79.976	75.025	135.000	+/+		✓
	1366 x 768	47.712	59.790	85.500	+/+	✓	✓
	1440 x 900	55.935	59.887	106.500	-/+		✓
	1600 x 900RB	60.000	60.000	108.000	+/+		✓
1680 x 1050	65.290	59.954	146.250	-/+		✓	
1920 x 1080	67.500	60.000	148.500	+/+		✓	

- Δεν υποστηρίζεται ο τρόπος λειτουργίας διεμπλεκόμενης σάρωσης.
- Εάν επιλεγεί κάποια μη τυπική μορφή βίντεο, η τηλεόραση ενδέχεται να μη λειτουργεί φυσιολογικά.

ΆΔΕΛΕΞ



For DTS patents, see <http://patents.dts.com>. Manufactured under license from DTS, Inc.

DTS, the Symbol, DTS in combination with the Symbol, DTS Premium Sound|5.1, DTS Digital Surround, DTS Express, and DTS Neo2:5 are registered trademarks or trademarks of DTS, Inc. in the United States and/or other countries.

© DTS, Inc. All Rights Reserved.



This DivX Certified® device can play DivX® HD video files (including .avi, .divx). Download free software at www.divx.com to create, play and stream digital videos. To play purchased DivX movies, first register your device at vod.divx.com. Find your registration code in the DivX VOD section of your device setup menu.

This DivX Certified® device can play DivX® HD video (including .avi, .divx). DivX®, DivX Certified® and associated logos are trademarks of DivX, LLC and are used under license.

Covered by one or more of the following U.S. patents: 7,295,673; 7,460,668; 7,515,710; 8,656,183; 8,731,369; RE45,052.



The terms HDMI and HDMI High-Definition Multimedia Interface, and the HDMI Logo are trademarks or registered trademarks of HDMI Licensing LLC in the United States and other countries.



Manufactured under license from Dolby Laboratories. Dolby, Dolby Audio, Pro Logic, and the double-D symbol are trademarks of Dolby Laboratories.

Open Source License Notice

Open Source used in this product can be found on the following webpage.

(<http://opensource.samsung.com>) Open Source License Notice is written only English.

Σύσταση - Μόνον EU



Δια της παρούσης, η Samsung Electronics δηλώνει ότι αυτή η τηλεόραση συμμορφώνεται με τις βασικές απαιτήσεις και τις λοιπές σχετικές διατάξεις της Οδηγίας 1999/5/EK.

Μπορείτε να βρείτε την επίσημη Δήλωση συμμόρφωσης στη διαδικτυακή τοποθεσία <http://www.samsung.com>. Μεταβείτε στο μενού Υποστήριξη > Αναζήτηση υποστήριξης προϊόντος και εισαγάγετε το όνομα του μοντέλου.

Αυτός ο εξοπλισμός προορίζεται αποκλειστικά για χρήση σε εσωτερικούς χώρους.

Αυτός ο εξοπλισμός μπορεί να χρησιμοποιηθεί σε όλες τις χώρες της Ε.Ε.



Σωστή απόρριψη αυτού του προϊόντος (Απόβλητα ηλεκτρικού ηλεκτρονικού εξοπλισμού) (Ισχύει σε χώρες με ξεχωριστά συστήματα συλλογής)

Αυτή η σήμανση πάνω στο προϊόν, στα αξεσουάρ ή στο συνοδευτικό έντυπο υποδεικνύει ότι το προϊόν και τα ηλεκτρονικά του εξαρτήματα (π.χ. φορτιστής, ακουστικά, καλώδιο USB) δεν πρέπει να απορρίπτονται μαζί με άλλα οικιακά απόβλητα στο τέλος του κύκλου ζωής τους. Για να αποφευχθούν πιθανοί κίνδυνοι για το περιβάλλον ή τη δημόσια υγεία από την ανεξέλεγκτη απόρριψη αποβλήτων, διαχωρίστε αυτά τα είδη από τους άλλους τύπους αποβλήτων και ανακυκλώστε τα υπεύθυνα, ώστε να ενισχύσετε την προσπάθεια βιώσιμης επαναχρησιμοποίησης των υλικών πόρων.

Οι οικιακοί χρήστες θα πρέπει να συμβουλευούνται είτε το κατάστημα από όπου αγόρασαν το παρόν προϊόν είτε τις τοπικές κρατικές υπηρεσίες για πληροφορίες σχετικά με τον τόπο και τον τρόπο που μπορούν να διαθέσουν αυτά τα είδη προς περιβαλλοντικά ασφαλή ανακύκλωση.

Οι εταιρικοί χρήστες θα πρέπει να επικοινωνούν με τον προμηθευτή τους και να ελέγχουν τους όρους και τις προϋποθέσεις της σύμβασης αγοράς. Αυτό το προϊόν και τα ηλεκτρονικά του αξεσουάρ δεν θα πρέπει να απορρίπτεται μαζί με άλλους τύπους εμπορικών αποβλήτων.



Σωστή απόρριψη των μπαταριών αυτού του προϊόντος (Ισχύει σε χώρες με ξεχωριστά συστήματα συλλογής)

Αυτή η σήμανση πάνω στην μπαταρία, στο εγχειρίδιο ή στη συσκευασία υποδεικνύει ότι οι μπαταρίες που περιέχονται σε αυτό το προϊόν δεν πρέπει να απορρίπτονται μαζί με άλλα οικιακά απόβλητα στο τέλος του κύκλου ζωής τους. Όπου υπάρχει η σχετική σήμανση, τα σύμβολα χημικών ουσιών Hg, Cd ή Pb υποδεικνύουν ότι η μπαταρία περιέχει υδράργυρο, κάδμιο ή μόλυβδο σε επίπεδα που υπερβαίνουν τα επίπεδα αναφοράς της Οδηγίας 2006/66 της Ε.Κ. Αν οι μπαταρίες δεν απορριφθούν σωστά, αυτές οι ουσίες μπορεί να βλάψουν τη δημόσια υγεία ή το περιβάλλον.

Για να προστατέψετε τους φυσικούς πόρους και να ενισχύσετε την προσπάθεια επαναχρησιμοποίησης των υλικών, διαχωρίστε τις μπαταρίες από τους άλλους τύπους αποβλήτων και ανακυκλώστε τις μέσω του τοπικού συστήματος δωρεάν επιστροφής μπαταριών.

Για πληροφορίες σχετικά με τις περιβαλλοντικές δεσμεύσεις της Samsung και τις κανονιστικές υποχρεώσεις για συγκεκριμένα προϊόντα, π.χ. REACH, WEEE, μπαταρίες, επισκεφτείτε τη διεύθυνση http://www.samsung.com/uk/aboutsamsung/samsungelectronics/corporatecitizenship/data_corner.html

ΠΡΟΕΙΔΟΠΟΙΗΣΗ - ΓΙΑ ΝΑ ΑΠΟΤΡΑΠΕΙ Η ΕΚΔΗΛΩΣΗ ΠΥΡΚΑΓΙΑΣ, ΝΑ ΚΡΑΤΑΤΕ ΠΑΝΤΑ ΤΑ ΚΕΡΙΑ Ή ΑΛΛΕΣ ΠΗΓΕΣ ΓΥΜΝΗΣ ΦΛΟΓΑΣ ΜΑΚΡΙΑ ΑΠΟ ΑΥΤΟ ΤΟ ΠΡΟΪΟΝ.



Adaptor information

  Χρησιμοποιήστε το παρακάτω τροφοδοτικό για να αποφύγετε τον κίνδυνο

Manufacturer: Samsung Electro-Mechanics Co., Ltd.

Manufacturer: SOLUM Co Ltd

Adaptor Model: A5919_FSM

Manufacturer: Samsung Electro-Mechanics Co., Ltd.

Manufacturer: SOLUM Co Ltd

Adaptor Model: A6619_FSM

Manufacturer: Dongyang E&P Inc

Adaptor Model: A4819_FDY

To reduce the risk of fire or electric shock, do not expose this apparatus to rain or moisture.

Apparatus shall not be exposed to dripping or splashing and no objects filled with liquids, such as vases, shall not be placed on the apparatus.

For power cord use, see user manual.

WARNING: FOR INDOOR USE ONLY

This page is intentionally
left blank.

Преди на прочетете това ръководство за потребителя



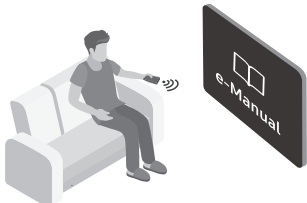



Телевизорът се доставя в комплект с това ръководство за потребителя и с вградено електронно ръководство. Преди на прочетете това ръководство за потребителя, прегледайте следното:

	Ръководство за потребителя	Прочетете предоставеното ръководство за потребителя, за да се запознаете с информацията за безопасност, инсталирането, аксесоарите, първоначалната конфигурация и спецификациите на продукта.
	e-Manual	За повече информация за телевизора прочетете вграденото електронно ръководство. <ul style="list-style-type: none">• За да отворите електронното ръководство: MENU → Поддръжка → e-Manual → ENTER

Можете да изтеглите от уеб сайта ръководството за потребителя и да прегледате съдържанието му на компютъра или мобилното си устройство.

Предупреждение! Важни инструкции за безопасност

Прочетете инструкциите за безопасност, преди да използвате телевизора.

ВНИМАНИЕ			Продукт от клас II: Този символ показва, че не е необходимо заземяване с цел безопасност.
ОПАСНОСТ ОТ ЕЛЕКТРИЧЕСКИ УДАР. НЕ ОТВАРЯЙТЕ.			
ВНИМАНИЕ: ЗА ДА НАМАЛИТЕ ОПАСНОСТТА ОТ ТОКОВ УДАР, НЕ ИЗВАЖДАЙТЕ КАПАКА (ИЛИ ЗАДНИЯ КАПАК). ВЪТРЕ НЯМА ЧАСТИ, КОИТО ДА СЕ ЗАМЕНЯТ ОТ ПОТРЕБИТЕЛЯ. ЗА СЕРВИЗИРАНЕ СЕ ОБЪРНЕТЕ КЪМ КВАЛИФИЦИРАН ПЕРСОНАЛ.			АС напрежение: Номиналното напрежение, маркирано с този символ, е АС напрежение.
	Този символ показва, че вътре има високо напрежение. Опасно е да осъществявате какъвто и да е било контакт с вътрешната част на продукта.		DC напрежение: Номиналното напрежение, маркирано с този символ, е DC напрежение.
	Този символ показва, че в продукта е включена важна документация за работата и поддръжката.		Внимание. Направете справка с инструкциите за използване: Този символ показва, че трябва да направите справка в ръководството за потребителя за допълнителна информация относно безопасността.

- Слотът и отворите на кабинета и в черната и долната част са предоставени за вентилация. За да гарантирате надеждна работа на апарата и да го защитите от прегряване, тези слотове и отвори не трябва да се блокират или покриват.
 - Не поставяйте този апарат в ограничено пространство като секция или вграден шкаф освен ако няма подходяща вентилация.
 - Не поставяйте апарата близо до фурна или радиатор или температурен източник или на пряка слънчева светлина.
 - Не поставяйте съдове с вода (вази и т.н.) на апарата, тъй като това може да доведе до риск от пожар или токов удар.
- Пазете това устройство от дъжд и не го оставяйте в близост до вода (близо до вани, легени или мивки, в мокро мазе, близо до басейни и т.н.). Ако този апарат случайно стане мокър, извадете кабела от контакта и извикайте веднага оторизиран дилър.
- Този апарат използва батерии. Във вашия район може да има регулации, които изискват изхвърлянето на батериите по подходящ начин, съобразен с околната среда. Свържете се с местните власти за информация за изхвърляне и рециклиране.
- Не пренатоварвайте електрическите контакти, разклонителите или адаптерите над техния капацитет, тъй като това може да доведе до пожар или токов удар.
- Захранващите кабели трябва да бъдат поставяне така, че да не бъдат настъпвани или притискани от елементи върху тях. Обърнете особено внимание на кабелите в близост до щепселите, до контактите и там, където излизат от уреда.

- За да предпазите апарата от светкавица или когато е оставен без надзор или неизползван за дълги периоди от време, извадете захранващия кабел от контакта и извадете антената или кабелната система. Това предотвратява повреди поради светкавици или промени в захранването.
- Преди да свържете AC захранващия кабел към DC адаптерния контакт, уверете се, че указанията за напрежение на DC адаптера отговарят на местната електрическа система.
- Никога не поставяйте метални предмети в отворените части на апарата. Това може да причини токов удар.
- За да избегнете токов удар, ни пипайте вътрешността на апарата. Само квалифициран техник трябва да отваря апарата.
- Уверете се, че сте вкарали докрай захранващия кабел. При изваждане на захранващия кабел от контакта, винаги дърпайте кабела за щепсела. Никога не изваждайте, като дърпате самия кабел. Не пипайте захранващия кабел с мокри ръце.
- Ако този апарат не функционира правилно, особено ако издава необичайни звуци или миризми, извадете веднага захранващия кабел и се свържете с оторизиран дилър или сервизен център.
- Винаги изключвайте щепсела на захранващия кабел от контакта, ако няма да използвате телевизора или ще отсъствате дълго време (особено когато въкъщи остават деца, възрастни хора или инвалиди).
 - Натрупалият се прах може да причини токов удар, утечка на ток или пожар чрез генериране на искри или топлина на захранващия кабел или нарушаване на изолацията му.
- Непременно се свържете с оторизиран сервизен център на Samsung, ако възнамерявате да монтирате телевизора на място с много прах, ниски или високи температури, висока влажност или химически вещества или на място, където ще работи 24 часа, например летище, гара и т.н. В противен случай може да възникне сериозна повреда на телевизора.
- Използвайте само добре заземен щепсел и контакт.
 - Неправилното заземяване може да предизвика токов удар или повреда на уреда. (само уреди клас I.)
- За да изключите този апарат напълно, извадете захранващия му кабел от контакта. За да можете да изключите бързо телевизора при необходимост, електрическият контакт и щепсела на захранващия кабел трябва да са леснодостъпни.
- Съхранявайте аксесоарите (батерии и т.н.) на безопасни места, далеч от достъпа на деца.
- Не изпускайте и не удряйте продукта. При повреда на телевизора изключете захранващия кабел от контакта и се свържете със сервизен център на Samsung.
- За да почистите този апарат, извадете захранващия кабел от контакта и избършете продукта със суха и мека кърпа. Не използвайте химикали като восъци, бензен, алкохол, разреждители, инсектициди, освежаващи препарати, лубриканти или перилни препарати. Тези химикали могат да повредят облика на апарата или да изтрият напечатаното върху него.
- Апаратът не бива да се излага на пръскане и капене.
- Не изхвърляйте батериите в огън.
- Не създавайте късо напрежение, не разглобявайте и не прегрявайте батериите.
- Има опасност от експлозия, ако замените батериите, използвани в дистанционното управление, с грешния тип батерии. Сменяйте само със същия тип или еквивалентни.

* Цифрите и илюстрациите в това ръководство за потребителя са предоставени за справка и могат да се различават от начина, по който изглежда продуктът. Техническите спецификации и дизайнът на продукта подлежат на промяна без предизвестие.

Езиците от ОНД (руски, украински, казахски) не са налични за този продукт, тъй като той е произведен за потребители от региона на ЕС.

Съдържание

Преди на прочетете това ръководство за потребителя	2
Предупреждение! Важни инструкции за безопасност	3
01 Какво има в кутията?	
02 Монтиране на телевизора	
Монтиране на телевизора на стена	8
Осигуряване на адекватно проветряване за вашия телевизор	9
Свързване на телевизора към стойката	10
Предпазни мерки за безопасност: Закрепване на телевизора към стената с цел предотвратяване на падане	10
03 Дистанционното управление	
Поставяне на батериите в дистанционното управление (Размер на батерията: AAA)	12
04 Първоначална настройка	
Ако искате да нулирате тази функция...	13
Използване на Контролер на телевизора	13
05 Смяна на входния Източник	
Източник	14
Как да използвате Промяна Име	14
Информация	14
06 Свързване към слот COMMON INTERFACE (слота за карта на вашия телевизор)	
Използване на CI или CI+ CARD	15

07	Как да използвате e-Manual	
	Показване на екрана	16
	Как да превключвате между тема на e-Manual и съответното екранно меню.	17
	Как да търсите тема на страницата на индекса	17
08	Отстраняване на неизправности и поддръжка	
	Отстраняване на неизправности	18
	Функция Телетекст	23
	Страниците на телетекста са организирани според шест категории	24
	Заклучалката Kensington против кражба	24
	Предупреждение за неподвижен образ	25
	Грижа за телевизора	25
09	Спецификации и друга информация	
	Спецификации	26
	Съображения за околната среда	26
	Намаляване на консумацията на енергия	26
	Лицензи	30
	Adaptor information	32

01 Какво има в кутията?

Проверете дали следните части са доставени заедно с телевизора. Ако някоя част липсва, се обърнете към доставчика си.

- Дистанционно управление и батерии (AAA x 2 бр.)
- Ръководство за потребителя
- Гаранционна карта/нормативно ръководство (не се предлага в някои региони)
- Захранващ кабел за телевизор (В зависимост от държавата и модела)

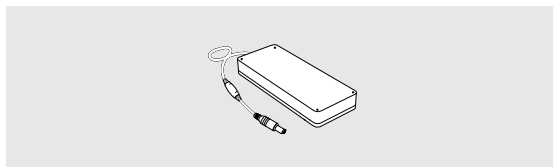

Адаптер

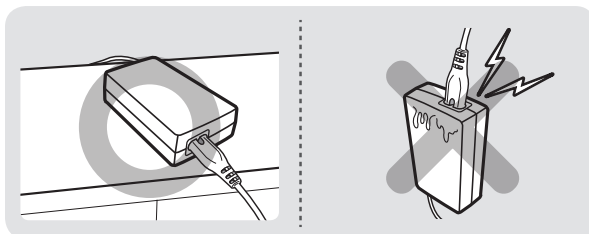

- Цветовете и формите на частите може да се различават, в зависимост от модела.
- Кабелите, които не са включени с продукта, могат да се закупят отделно.
- Отворете кутията и проверете за всякакви аксесоари, скрити под или в опаковъчните материали.

Може да се начисли административна такса в следните ситуации:

- Извикан е техник по ваше настояване и няма дефект в продукта (т.е. не сте прочели ръководството за потребителя).
- Занасяте уреда в сервизен център, но не е установен дефект в продукта (т.е. не сте прочели ръководството за потребителя).

Ще бъдете информирани за административната такса преди посещението на техника.



Предупреждение: Екранът може да се повреди от директен натиск, ако с него се борава неправилно. Когато повдигате телевизора, препоръчваме да го държите в краищата, както е показано.



02 Монтиране на телевизора

Монтиране на телевизора на стена



Ако монтирате този телевизор на стена, следвайте точните инструкции от производителя. Ако не се монтира правилно, телевизорът може да се плъзне или да падне и да причини сериозни наранявания на деца или възрастни, както и да се повреди.

За моделите, които се предоставят с адаптери за стенен монтаж: монтирайте адаптерите, както е показано на фигурата по-долу, преди да монтирате комплекта за стенен монтаж.

- Направете справка в ръководството за монтиране, предоставено с комплекта за монтиране на стена на Samsung.

Можете да монтирате телевизора на стена с комплекта за монтиране на стена (продава се отделно)

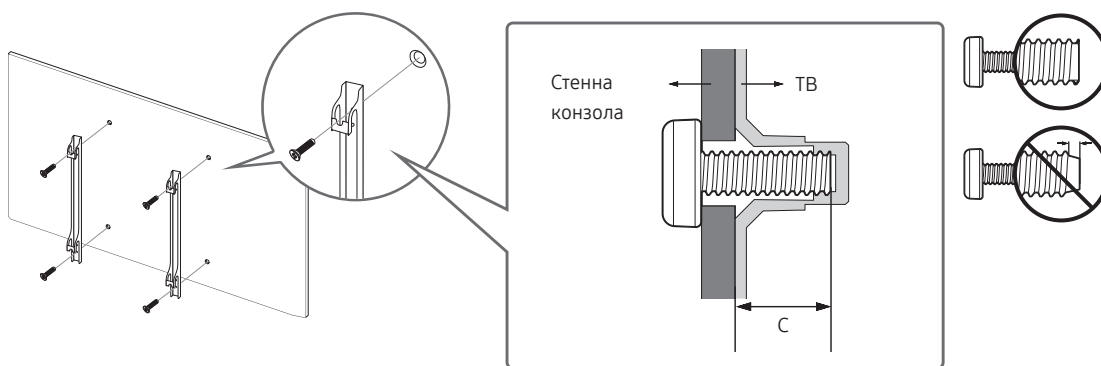

- Samsung Electronics не носи отговорност за повреди на изделието или наранявания на вас или други лица, след като сте опитали да монтирате сами стенната конзола.
- Можете да монтирате стенната конзола върху здрава стена, перпендикулярна на пода. Преди да монтирате стенната конзола на други строителни материали, свържете се с най-близкия търговец на дребно за допълнителна информация. Ако телевизорът бъде монтиран на тавана или наклонена стена, може да падне и да причини телесни повреди.
- Стандартните размери за комплектите за стенен монтаж са показани в таблицата на следващата страница.
- Ако монтирате стенна конзола от друг производител, имайте предвид, че дължината на винтовете, които можете да използвате за фиксиране на телевизора към стенната конзола, е показана в колона С на таблицата на следващата страница.
- Когато монтирате комплект за стенен монтаж, препоръчваме да затегнете и четирите винта VESA.
- Ако искате да монтирате комплект за стенен монтаж, който се закрепва към стената само с два горни винта, непременно използвайте комплект за стенен монтаж на Samsung, който поддържа този тип монтаж. (Този тип комплект за стенен монтаж може да не се предлага във всички географски региони.)

Размер на телевизора в инчове	Спецификации на отворите за винтове VESA S (A * B) в милиметри	C (мм)	Стандартен винт	Количество
32	100 x 100	20.9 ~ 21.9	M4	4

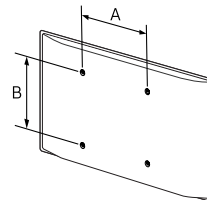

Не монтирайте комплекта за стенен монтаж, докато телевизорът е включен. Това може да доведе до телесна повреда поради електрически удар.

- Не използвайте винтове, по-дълги от стандартния размер или несъответстващи на спецификациите за винтове на стандарта VESA. Прекалено дълги винтове могат да причинят повреди във вътрешността на телевизора.
- За конзоли за стена, които не отговарят на спецификациите за винтове на стандарта VESA, дължината на винтовете може да е различна, в зависимост от спецификациите на комплекта за монтиране на стена.
- Не затягвайте винтовете твърде много. Това може да повреди продукта или да стане причина за неговото падане и да доведе до телесна повреда. Samsung не носи отговорност за такъв тип злополуки.
- Samsung не носи отговорност за повреди на продукта или наранявания на хора, в случай че е използвана стенна конзола, неотговаряща на стандарта VESA или от неизвестен доставчик, или в случай че потребителят не е спазил инструкциите за монтаж на продукта.
- Не монтирайте телевизора под наклон, по-голям от 15 градуса.
- Монтирането на стена на телевизора винаги трябва да се извършва от двама души.

Осигуряване на адекватно проветряване за вашия телевизор

Когато монтирате телевизора, поддържайте разстояние от поне 10 см между телевизора и други предмети (стени, шкафове и т.н.), за да осигурите достатъчно проветряване. Неосигуряването на достатъчно проветряване може да причини пожар или проблем с продукта, свързан с повишаване на вътрешната температура.

При монтиране на телевизора, независимо дали използвате стойка или стенна конзола, препоръчваме горещо да използвате само части, предоставени от Samsung Electronics. Ако използвате части от друг производител, може да възникнат проблеми с продукта или нараняване поради падане на продукта.

Монтиране със стойка	Монтиране със стенна конзола

Свързване на телевизора към стойката

Уверете се, че разполагате с всички показани аксесоари и че сглобявате стойката, като следвате предоставените инструкции.

Предпазни мерки за безопасност: Закрепване на телевизора към стената с цел предотвратяване на падане



Внимание: Дърпане, бутане или катерене върху телевизора може да го събори. Особено внимавайте децата да не се увисват на телевизора и да не го дестабилизируют. Това може да доведе до падане на телевизора, което да причини сериозни наранявания или смърт. Следвайте всички предпазни мерки, посочени в предоставената листовка за безопасност. За допълнителна стабилност и безопасност можете да закупите и инсталирате устройството против падане, както е описано по-долу.



ПРЕДУПРЕЖДЕНИЕ: Никогa не поставяйте телевизор на нестабилно място. Телевизорът може да падне, което да доведе до сериозна телесна повреда или смърт. Много наранявания, особено на деца, могат да се избегнат, като се вземат следните примерни прости предпазни мерки:

- Използвайте шкафове или стойки, препоръчани от производителя на телевизора.
- Използвайте само мебели, които могат безопасно да поддържат телевизора.
- Уверете се, че телевизорът не лежи извън краищата на поддържащата мебел.
- Не поставяйте телевизора на високи мебели (например секции или бюфети), без да фиксирате както телевизора, така и мебелта към подходяща опора.
- Не поставяйте телевизора на кърпи или други материали, които могат да са разположени между телевизора и поддържащата мебел.
- Инструктирайте децата относно опасностите от катерене по мебелите за достигане до телевизора и неговите органи за управление.

Ако искате да запазите и преместите другаде стария си телевизор, спазвайте същите предпазни мерки като тези за новия.

Предотвратяване на падане на телевизора

1. Използвайте подходящи винтове, за да закрепите здраво скобите към стената. Проверете дали винтовете са здраво захванати в стената.
 - Може да са ви необходими допълнителни материали, например дюбели, в зависимост от вида стена.
2. Използвайте подходящи по размер винтове, за да закрепите здраво скобите към телевизора.
 - За спецификациите за винтовете вж. частта за стандартен винт в таблицата под "Монтиране на телевизора на стена".
3. Свържете скобите, фиксирани към телевизора, и тези, фиксирани към стената, със здрав шнур за голямо натоварване и след това завържете шнура здраво.
 - Поставете телевизора близо до стената, така че да не пада назад.
 - Свържете шнура така, че скобите, фиксирани към стената, да са на същата височина или по-ниско от скобите, фиксирани към телевизора.

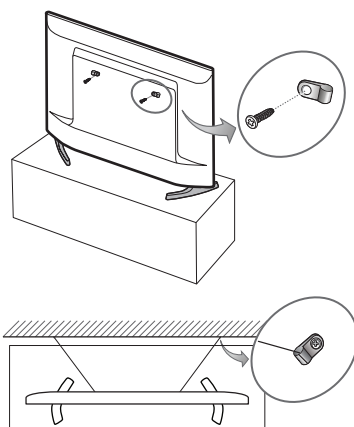

03 Дистанционното управление

- В зависимост от страната и модела.

Научете къде се намират бутоните за функции на дистанционното управление, например: **SOURCE**, **TTX/MIX**, **PRE-CH**, **CH LIST**, **^ CH v**, **MENU**, **TOOLS**, **INFO**, **RETURN** и **EXIT**.

- Това дистанционно управление има точки от брайловата азбука върху бутоните за включване, смяна на каналите, сила на звука и Enter и може да бъде използвано от хора с увредено зрение.

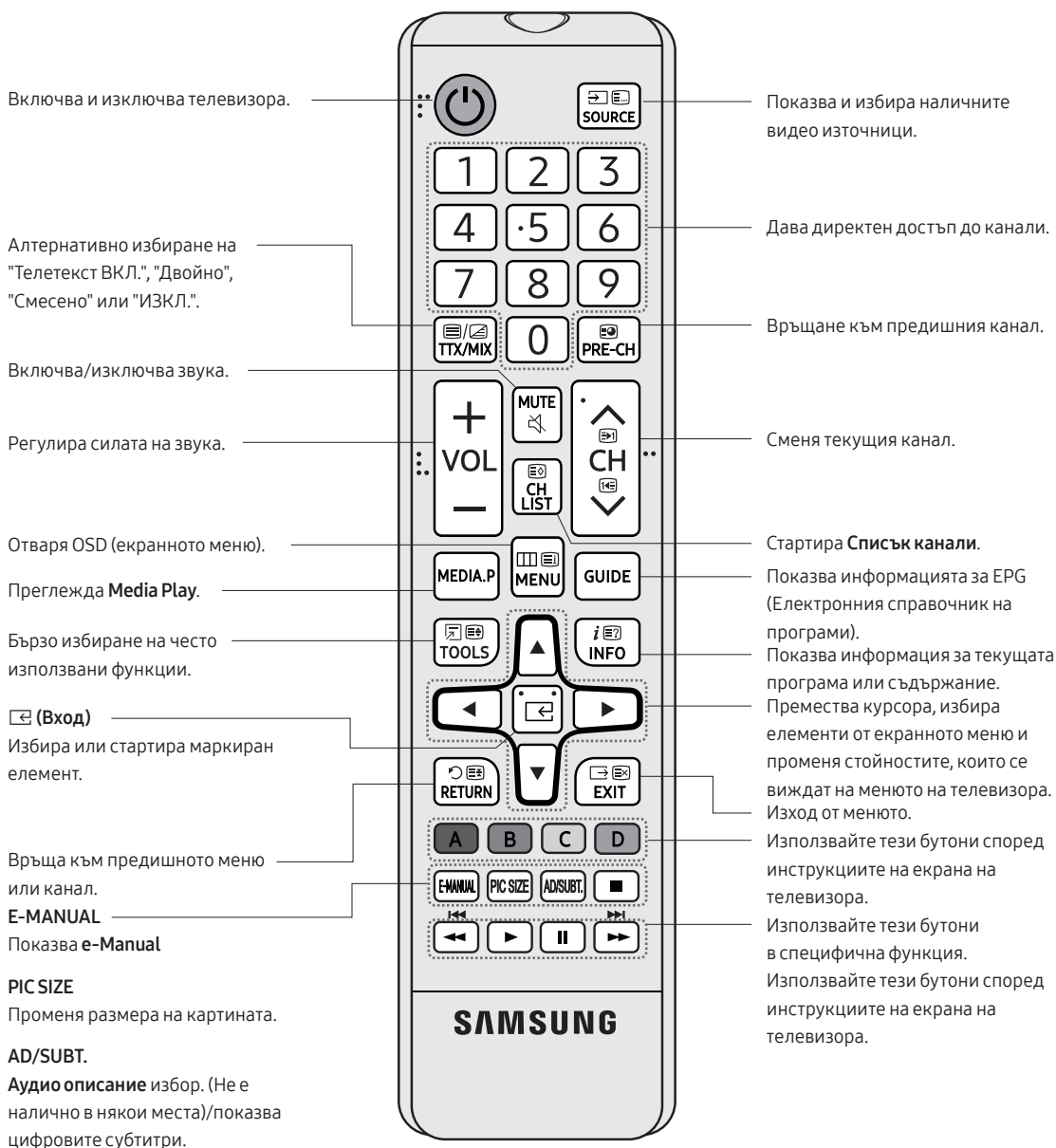

- Имената на бутоните по-горе може да се различават от тези на вашия модел.

Поставяне на батериите в дистанционното управление (Размер на батерията: AAA)

Съблюдавайте съответствието на поляритета на батериите със символите в отделението за батерии.

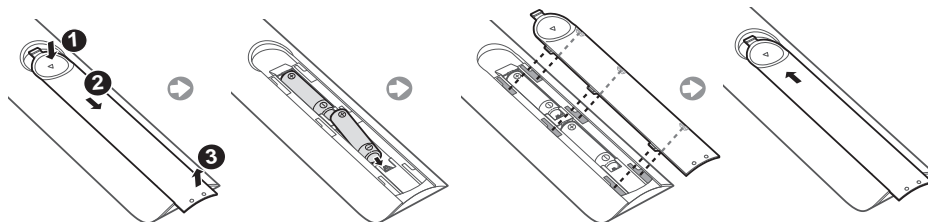

- Дистанционното управление може да се използва на разстояние до 7 м от телевизора.
- Силната светлина може да попречи на работата на дистанционното управление. Избягвайте употребата в близост до ярка флуоресцентна светлина или неоновы светлини.
- Цветът и формата на дистанционното управление може да се различават за различните модели.

04 Първоначална настройка

Диалоговият прозорец за първоначална настройка се появява, когато включите телевизора за първи път. Следвайте екранните инструкции, за да преминете през процеса на първоначална настройка. Можете също да направите това ръчно по-късно в менюто **MENU** → **Система** → **Настройка**.

- Ако свържете някакво устройство към HDMI1 преди стартиране на инсталацията, Източник от канал ще се смени на Цифрова приставка автоматично.
- Ако не искате да изберете Цифрова приставка, изберете **Антенa**.

Ако искате да нулирате тази функция...

Изберете **Система** → **Настройка** (Първоначална настройка). Въведете вашия 4-цифрен PIN код. PIN кодът по подразбиране е „0-0-0-0“.

Ако искате да промените PIN кода, използвайте функцията **Смяна PIN**.

Трябва вкъщи отново да извършите **Настройка** (**MENU** → **Система**), въпреки че вече сте го направили в магазина.

- Ако забравите PIN кода, натиснете бутоните на дистанционното управление в режим на готовност в следната последователност, която нулира PIN кода към „0-0-0-0“: **MUTE** → 8 → 2 → 4 → **POWER** (вкл.)

Използване на Контролер на телевизора

Можете да включите телевизора с бутона **Контролер на телевизора** в долната част на телевизора и след това да използвате **Меню за управление**. **Меню за управление** се показва, когато натиснете контролера на телевизора, докато телевизорът е включен. За повече информация за използването му вижте фигурата по-долу.

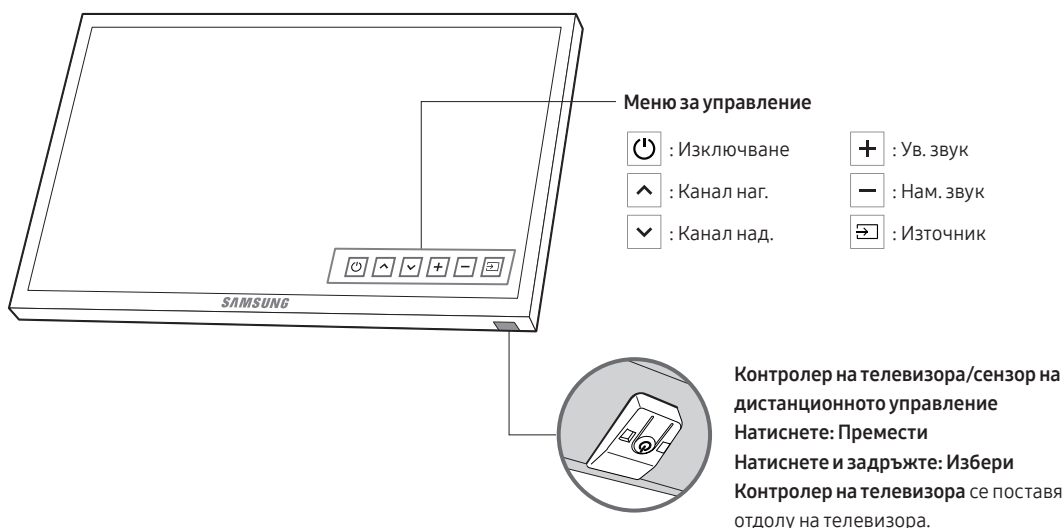

05 Смяна на входния Източник

Източник

Използвайте, за да изберете телевизор или друг външен източник, например DVD / Blu-ray плейър / кабелна кутия / STB сателитен приемник, свързан към телевизора.

1. Натиснете бутона **SOURCE** на дистанционното управление.
2. Изберете желан външен източник.

Как да използвате Промяна Име

В **Източник** натиснете бутона **TOOLS** и след това можете да зададете име на външен входен източник, както желаете.

Информация

Можете да видите подробна информация за свързаното външно устройство.

06 Свързване към слот COMMON INTERFACE (слота за карта на вашия телевизор)

- В зависимост от страната и модела.
- Изключете телевизора, за да поставите или извадите CI card.

Използване на CI или CI+ CARD

За гледане на платени канали трябва да се постави картата CI или CI+ CARD.

- Ако не се поставят CI или CI+ CARD, някои канали ще показват съобщението "Кодиран сигнал".
- Информацията за сдвояване, съдържаща телефонен номер, CI или CI+ CARD, Хост ID и друга информация, ще се покаже след 2-3 минути. Ако се появи съобщение за грешка, се свържете с вашия доставчик.
- Когато конфигурирането на информацията за канала приключи, се показва съобщението "Актуализирането завърши", което показва, че списъкът с канали е актуализиран.
- **ЗАБЕЛЕЖКА**
 - Трябва да получите CI или CI+ CARD от местния доставчик на кабелни услуги.
 - Извадете CI или CI+ CARD, като я издърпате леко с ръце, защото изпускането на CI или CI+ CARD може да я повреди.
 - Поставете CI или CI+ CARD в посоката, указана върху картата.
 - Местонахождението на слота COMMON INTERFACE може да е различно, в зависимост от модела.
 - CI или CI+ CARD не се поддържа в някои страни и региони; направете справка с оторизиран разпространител.
 - Ако имате някакви проблеми, свържете се със сервиз.
 - Поставете CI или CI+ CARD, която поддържа текущите настройки за антена. Екранът ще бъде деформиран или няма да се вижда.

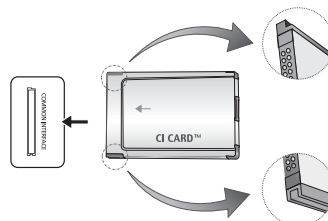

- Изображението може да е различно, в зависимост от модела.

07 Как да използвате e-Manual



Можете да намерите инструкции за функциите на своя телевизор в **e-Manual** на телевизора. За да използвате, натиснете бутона **E-MANUAL** на дистанционното управление. Местете курсора, като използвате бутоните за нагоре/надолу/надясно/наляво, за да маркирате категория и тема и след това натиснете бутона **ENTER**. **e-Manual** показва страницата, която искате да видите.

Можете да получите достъп до него и от менюто:

MENU → **Поддръжка** → **e-Manual** → **ENTER**

- За да се върнете в основното меню на **e-Manual**, натиснете бутона **E-MANUAL** на дистанционното управление.

Показване на екрана

Текущо показваният видеоклип, телевизионна програма и т.н.

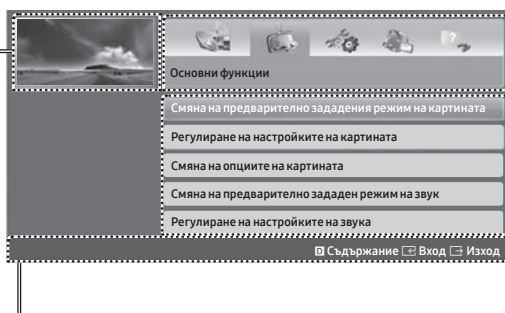

Списъкът с категории. Натиснете бутона ◀ или ▶, за да изберете желаната категория.

Показва списъка с подменюта. Използвайте бутоните със стрелки на дистанционното управление, за да местите курсора. Натиснете бутона **ENTER**, за да изберете желаното подменю.

Бутони за операции

Съдържание: Показва екрана на индекса.

- Наличността на **Съдържание** зависи от езика.

Вход: Избира категория или подменю.

Изход: Изход от **e-Manual**.

⟨Разглеждане на съдържанието⟩

Опит сега: Показва екранното меню, което съответства на темата. За да върнете към екрана на **e-Manual**, натиснете бутона **E-MANUAL**.

Начало: Придвижва към началния екран на **e-Manual**.



◀▶ **Страница**: Преминава към предишната или следващата страница.

Увеличение: Увеличава екрана.

Натиснете бутона **U** (**Увеличение**), за да увеличите екрана. Можете да превъртате през увеличения екран, като използвате бутоните ▲ или ▼. За да върнете екрана към нормален размер, натиснете бутона **RETURN**.

Как да превключвате между тема на e-Manual и съответното екранно меню.

- Тази функция не е активирана в някои менюта.
- Не можете да използвате функцията **Опит сега**, ако менюто не е активирано.

Метод 1	Метод 2
<ol style="list-style-type: none">1. Ако искате да видите менюто, което съответства на тема от e-Manual, натиснете червения бутон, за да изберете Опит сега.2. За да върнете към екрана на e-Manual, натиснете бутона E-MANUAL.	<ol style="list-style-type: none">1. Натиснете бутона ENTER , когато се изведе тема. Появява се „Искате ли да го изпълните?“. Изберете Да и след това натиснете бутона ENTER . Появява се прозорецът на екранното меню.2. За да върнете към екрана на e-Manual, натиснете бутона E-MANUAL.

Как да търсите тема на страницата на индекса

- Възможно е тази функция да не се поддържа, в зависимост от езика.
1. Ако искате да търсите по ключова дума, натиснете синия бутон, за да изберете **Съдържание**.
 2. Натиснете бутона ◀ или ▶, за да изберете желаната поредност от знаци.
 3. Натиснете бутона ▲ или ▼, за да изберете ключова дума, която желаете да видите, и след това натиснете бутона **ENTER** .
 4. Можете да видите съответния екран с инструкции на **e-Manual**.
 - За да затворите екрана на **Съдържание**, натиснете бутона **RETURN**.

08 Отстраняване на неизправности и поддръжка

Отстраняване на неизправности

Ако изглежда, че телевизорът има проблем, първо прегледайте този списък с възможни проблеми и решения. Ако не са приложими никои от съветите за отстраняване на неизправности, посетете www.samsung.com, след което щракнете върху "Поддръжка", или се свържете с центъра за обслужване на клиенти на Samsung.

Качество на картината

- Най-напред извършете **Тест картина** и се уверете, че телевизора показва правилно тестовото изображение. (отидете на **MENU - Поддръжка - Самодиагностика - Тест картина**) Ако тестовото изображение се показва правилно, лошото качество на картината може да е причинено от източника или сигнала.

Образът на екрана на телевизора не се вижда така добре, както се виждаше в магазина.

- Ако имате аналогов кабел/цифрова приставка, надстройте до цифрова приставка. Използвайте HDMI или компонентен кабел, за да получите HD (висока детайлност) качество на картината.
- Кабелни/сателитни абонати: Опитайте цифровите канали от списъка с канали.
- Антена връзка: Опитайте каналите с HD след извършване на автоматична настройка.
- Много канали с висока детайлност са подобрени от съдържание със SD (стандартна детайлност).
- Регулирайте изходната разделителна способност за видео сигнал от кабелна/сателитна кутия на 1080i или 720p.
- Гледайте телевизора от минималното препоръчвано разстояние на базата на размера и детайлността на сигнала.

Картината е изкривена: грешки на макроблокове, малки блокове, точки, пикселизация.

- Компресирането на видео съдържание може да причини изкривяване на картината, особено при бързо движещи се картини, като например спортни предавания и екшън филми.
- Слаб сигнал или лошо качество на сигнала могат да са причината за изкривяване на картината. Това не е проблем в телевизора.
- Използването на мобилни телефони в близост до телевизора (прибл. 1 метър) може да причинят шум в картината на аналоговите или цифровите телевизори.

Цветът е грешен или липсва.

- Ако използвате компонентна връзка, проверете дали компонентните кабели са свързани към правилните гнезда. Неправилни или разхлабени връзки може да причинят проблеми с цветовете или празен екран.



Има слаби цветове или яркост.

- Регулирайте опциите на **Картина** в менюто на телевизора. (отидете на **Режим картина / Цвят / Яркост / Острота**)
- Регулирайте опцията **Икономично** в менюто на телевизора. (отидете на **MENU - Система - ECO решение - Икономично**)
- Опитайте да нулирате картината до настройките по подразбиране. (отидете на **MENU - Картина - Нулиране картина**)

Има пунктирана линия на ръба на екрана.

- Ако размерът на картината е зададен на **Побери в екрана**, сменете го на **16:9**.
- Променете разделителната способност на кабела/сателитната кутия.

Картината е черно-бяла.

- Ако използвате AV композитен вход, свържете видео кабела (жълт) със зеленото гнездо на компонентния вход 1 на телевизора.

Картината замръзва, изкривява се или се забавя при смяна на каналите.

- Ако телевизорът е свързан към кабелна кутия, опитайте да нулирате кутията. Свържете отново кабела за променлив ток и изчакайте, докато кабелната кутия се рестартира. Това може да продължи до 20 минути.
- Задайте изходната разделителна способност на кабелната кутия на 1080i или 720p.

Качество на звука

- Най-напред извършете **Тест звук** и се уверете, че звукът на телевизора работи правилно. (отидете на **MENU - Поддръжка - Самодиагностика - Тест звук**)
- Ако звукът е добре, проблемът със звука може да бъде причинен от източника или сигнала.

Няма звук или звукът е твърде нисък при максимална стойност на силата на звука.

- Моля, проверете силата на звука на устройството (кабел/сателитна приставка, DVD, Blu-ray и т.н.), свързано с вашия телевизор.

Картината е добра, но няма звук.

- Задайте опцията **Избор говорител** на **ТВ говорител** в менюто за звук.
- Уверете се, че аудио кабелите от външното устройство са свързани с правилните входни гнезда за аудио сигнала на телевизора.
- Ако използвате външно устройство, проверете неговата опция за аудио изход (напр. може да се наложи да смените опцията за аудио на кабелната кутия на HDMI, когато към телевизора е свързан HDMI вход).
- Ако използвате кабел за DVI към HDMI, ви е необходим отделен аудио кабел.
- Рестартирайте свързаното устройство, като махнете и повторно свържете захранващия кабел на устройството.

Високоговорителите издават необичаен шум.

- Проверете кабелните връзки. Уверете се, че не е свързан видео кабел с аудио вход.
- За свързване на антена или кабел, проверете силата на сигнала. Ниското ниво на сигнала може да причини изкривяване на звука.



Няма картина, няма видео

Телевизорът ще се включи

- Уверете се, че адаптерът за променлив ток е включен здраво в контакта и телевизора.
- Уверете се, че контактът работи.
- Опитайте да натиснете бутона **POWER** на телевизора, за да се уверите, че проблемът не е в дистанционното управление. Ако телевизорът се включи, вж. "Дистанционното управление не работи" по-долу.

Телевизорът се изключва автоматично.

- Уверете се, че **Таймер заспиване** е зададено на **Изк** в менюто **Час**.
- Ако вашият компютър е свързан с телевизора, проверете настройките за захранване на компютъра.
- Уверете се, че адаптерът за променлив ток е включен здраво в контакта и телевизора.
- **Готовн. без сигнал** изключва телевизора, ако не се получи сигнал от телевизора за определен период от време. **Автом. изкл.** изключва телевизора, ако няма взаимодействие с потребителя за четири часа.

Няма картина/видео.

- Проверете кабелните връзки (извадете и свържете повторно всички свързани към телевизора кабели и външни устройства).
- Задайте видео изхода на вашите външни устройства (кабелна/сателитна кутия, DVD, Blu-ray и т.н.) да съответства на свързането с входа на телевизора. Ако например изходът на външното устройство е HDMI, той трябва да се свърже с HDMI вход на телевизора.
- Уверете се, че свързаните ви устройства са включени.
- Уверете се, че избирате правилния източник на телевизора, като натиснете бутона **SOURCE** на дистанционното управление.
- Рестартирайте свързаното устройство, като махнете и повторно свържете захранващия кабел на устройството.

Антенна (въздух/кабел) връзка (кабел: в зависимост от държавата)

Телевизорът не приема всички канали.

- Уверете се, че антенният кабел е свързан стабилно.
- Опитайте **Настройка** (Първоначална настройка), за да добавите наличните канали към списъка с каналите. Отидете в **MENU - Система - Настройка** (Първоначална настройка) и изчакайте да се запаметят всички налични канали.
- Проверете дали антената е позиционирана правилно.

Картината е изкривена: грешки на макроблокове, малки блокове, точки, пикселизация.

- Компресирането на видео съдържание може да причини изкривяване на картината, особено при бързо движещи се картини, като например спортни предавания и екшън филми.
- Слаб сигнал може да причини изкривяване на картината. Това не е проблем в телевизора.

Други

Картината не се показва на цял екран.

- Черни ленти от всички страни при каналите с висока детайлност (HD) при показване на подобрено съдържание със стандартна детайлност (SD) (4:3).
- Ще се покажат черни ленти в горната и долната част на екрана по време на филми, чието съотношение на екрана се различава от това на вашия телевизор.
- Настройте опциите за размер на картината на вашето външно устройство или телевизор на цял екран.

Дистанционното управление не работи.

- Сменете батериите на дистанционното управление с техните полюси (+/-) в правилната посока.
- Почистете прозорчето на сензора за предаване на дистанционното управление.
- Опитайте да насочите дистанционното управление директно към телевизора от разстояние 1,5 ~ 1,8 метра.

Дистанционното управление за кабел/цифрова приставка не включва или изключва телевизора или не регулира силата на звука.

- Програмирайте дистанционното управление за кабелна кутия/цифрова приставка да работи с телевизора. Направете справка с ръководството за потребителя за кабелната кутия/цифровата приставка за код за телевизор SAMSUNG.

Появява се съобщение Не се поддържа.

- Проверете поддържаната разделителна способност на телевизора и регулирайте в съответствие с изходната разделителна способност на външното устройство.

От телевизора мирише на пластмаса.

- Тази миризма е нормална и ще отшуми с времето.

Информация за сигнала на телевизора не е налично в тестовото меню Самодиагностика.

- Тази функция е налична само за цифрови канали от антенна/RF/коаксиална връзка.

Телевизорът е наклонен наляво или надясно.

- Махнете основата на стойката от телевизора и отново я сглобете.

Има трудности при сглобяването на основата на стойката.

- Уверете се, че телевизорът е поставен върху равна повърхност. Ако не можете да свалите винтовете от телевизора, използвайте магнитна отвертка.

Менюто Излъчване е оцветено в сиво (неналично).

- Менюто **Излъчване** е налично само когато е избран източникът на телевизора.

Вашите настройки се загубват след 5 минути или след всяко изключване на телевизора.

- Ако телевизорът е в режим **Демо магазин**, той ще нулира настройките на звука и картината на всеки 5 минути. Ако желаете да промените настройките от режим **Демо магазин** на **За дома**, натиснете бутона **SOURCE**, за да изберете режим **ТВ**, и отидете на **MENU - Поддръжка - Използване режим**.

Имате прекъсваща загуба на аудио или видео.

- Проверете свързването на кабелите и ги свържете повторно.
- Загубата на аудио или видео може да бъде причинена от употребата на много твърди или дебели кабели. Уверете се, че кабелите са достатъчно подвижни за дълготрайна употреба. При монтиране на телевизора на стена ние ви препоръчваме да използвате кабели с конектори под 90 градуса.

Виждате малки частици, когато погледнете отблизо краищата на рамката на телевизора.

- Това е част от дизайна на продукта и не е дефект.

Менюто KBK не е налично.

- Функцията **KBK** е налична само когато използвате HDMI или компонентен източник.

Изключили сте телевизора преди 45 минути и той пак се е включил.

- Това е нормално. Работи функцията на телевизора OTA (По ефира), която надстройва фърмуера, изтеглен, докато гледате телевизия.

Има повтарящи се проблеми с картината/звука.

- Проверете и сменете сигнала/източника.

Може да възникне реакция между гумените подложки на основата на стойката и покритието на някои мебели.

- За да предотвратите това, използвайте подложки от филц на всяка повърхност на телевизора, която влиза в пряк контакт с мебелите.

Появява се съобщението "This file may not be playable properly (Възможно е този файл да не се изпълни правилно)".

- Възможна причина за появата на това е висока побитова скорост на съдържанието. По принцип съдържанието ще се изпълни, но може да има проблеми при възпроизвеждането.

Можете да поддържате телевизора си в оптимално работно състояние, като надстроите до най-новия фърмуер (www.samsung.com → Поддръжка) чрез USB.

Този TFT LED панел се състои от субпиксели, за чието производство е необходима сложна технология.

Въпреки това на екрана може да има няколко светли или тъмни пиксела. Тези пиксели няма да повлияят на качеството на работа на продукта.

Някои функции и картини, показани в това ръководство, са налични само за специфични модели.

Функция Телетекст

Индексната страница на услугата **Телетекст** ви дава информация как да използвате услугата. За да се показва правилно информацията от **Телетекст**, сигналът на приемане на канала трябва да е стабилен. В противен случай, информацията може да липсва или някои страници да не се показват.

- Можете да сменяте страниците на телетекста с натискане на цифровите бутони на дистанционното управление.

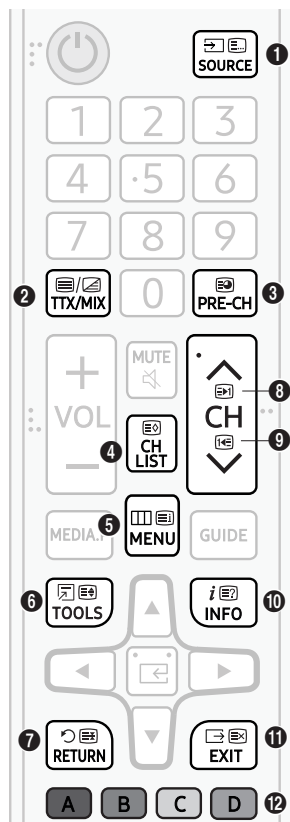

- 1 (режим) : Избира режима **Телетекст** (LIST/FLOF). Ако го натиснете в режим СПИСЪК, той преминава в режим запамятване на списък. В режим на запамятване на списък може да запамятвате страница от **Телетекст** в списък, като използвате бутона 8 (запаметяване).
- 2 (Full TTX (Пълен TTX)/Double TTX (Двоен TTX)/mix (смесено)/off (изкл.)): Активира режима **Телетекст** за текущия канал. Натиснете бутона двукратно, за да прекриете режима **Телетекст** с излъчваната в момента програма. Натиснете го още веднъж за изход от телетекста.
- 3 (подстраница): Показване на наличната подстраница.
- 4 (запаметяване): Запаметява страници от **Телетекст**.
- 5 (индекс): Показва страницата на индекса (съдържанието) по всяко време, докато е изведен **Телетекст**.
- 6 (размер): Показване на букви с двоен размер в горната половина на екрана. За преместване на текста в долната половина на екрана го натиснете отново. За да се покаже нормален екран, го натиснете веднъж отново.
- 7 (задържане): Задържа дисплея на текущата страница, в случай че има няколко второстепенни страници, които следват автоматично. За да го върнете, натиснете го отново.
- 8 (страница нагоре): Показва следващата страница от **Телетекст**.
- 9 (страница надолу): Показва предходната страница от **Телетекст**.
- 10 (разкриване): Показване на скрит текст (например отговори на тестове). За да се покаже нормалният екран, го натиснете отново.
- 11 (отмяна): Свива дисплея на телетекста, за да се прекрие с текущо излъчваната програма.
- 12 Цветни бутони (червен, зелен, жълт, син): Ако излъчващата компания използва системата FASTEXT, различните теми в страницата с телетекста са с различни цветове и могат да се изберат, като се натиснат бутоните със съответния цвят. Натиснете бутона с цвета, съответстващ на избраната от вас тема. Показва се нова цветна страница. Елементите могат да се избират по същия начин. За да покажете предишната или следващата страница, натиснете съответния цветен бутон.

Страниците на телетекста са организирани според шест категории

Част	Съдържание
A	Номер на избраната страница.
B	Название на канала на излъчване.
C	Номер на текущата страница или състояние на търсенето.
D	Дата и час.
E	Текст.
F	Информация за състоянието. FASTEXT информация.

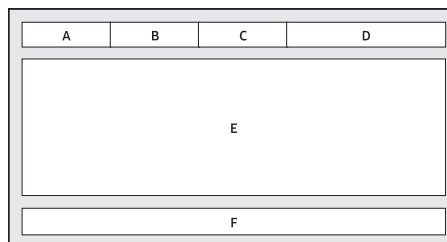

Заклучалката Kensington против кражба

Заклучалката Kensington не се предоставя от Samsung. Това е устройство, което физически фиксира системата, когато се използва на обществено място. Видът и методът на заключване могат да са различни от илюстрацията, в зависимост от производителя. За правилно използване следвайте инструкциите за притежателя, приложени към гнездото Kensington.

- Намерете иконата „K” отзад на телевизора. Слотът за Kensington е до иконата „K”.
- Разположението на цветът може да са различни в зависимост от модела.

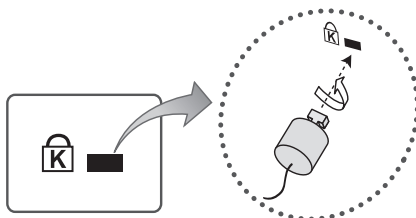

<Опция>

За да заключите продукта, следвайте тези стъпки:

1. Увийте кабела за заключване Kensington около голям неподвижен обект като бюро или стол.
2. Плъзнете края на кабела с прикрепената ключалка през края с примката на кабела за заключване Kensington.
3. Поставете заключващото устройство в слота Kensington на продукта.
4. Заключете ключалката.
 - Това са общи инструкции. За точните инструкции вж. ръководството за потребителя, предоставено със заключващото устройство.
 - Заключващото устройство се закупува отделно.

Предупреждение за неподвижен образ

Избягвайте показването на екрана на неподвижни изображения (като файлове със снимки във формат jpeg), елементи от неподвижни изображения (като лого на телевизионен канал, стокови или новинарски бягащи ленти в долната част на екрана и т.н.) или програми в панорамен формат или в съотношение на изображението 4:3. Постоянното показване на неподвижни изображения може да доведе до прогаряне на светодиодния екран, което ще се отрази на качеството на изображението. За да намалите риска от този нежелан ефект, следвайте препоръките по-долу:

- Избягвайте показване на един и същ телевизионен канал за продължителни периоди от време.
- Винаги опитвайте да показвате всяко изображение на цял екран. За възможно най-добро съответствие използвайте менюто за формат на картината на телевизора.
- Намалете яркостта и контраста, за да избегнете появата на остатъчни изображения.
- Използвайте всички функции на телевизора, проектирани да намалят остатъчните изображения и прогарянето на екрана. Вж. e-Manual за подробности.

Грижа за телевизора

- Ако на екрана на телевизора е бил залепен стикер, може да останат следи след свалянето му. Моля, почистете следите, преди да гледате телевизора.
- Външните части и екранът на телевизора могат да се надраскат при почистване. Уверете се, че почиствате външните части и екрана внимателно, като използвате мека кърпа, за да предотвратите надрасквания.
- Не пръскайте с вода или други течности директно върху телевизора. Всякаква течност, която влезе в продукта, може да причини неизправност, пожар или токов удар.
- За да почистите екрана, изключете телевизора и избършете внимателно с микрофибърна кърпа петната и отпечатъците от пръсти по панела. Почиствайте корпуса или панела на телевизора с микрофибърна кърпа, навлажнена с малко вода. След това поийте влагата със суха кърпа. При почистването не натискайте силно по повърхността, защото може да повредите панела. Никога не използвайте запалими течности (напр. бензин, разреждители и др.) или препарат за почистване. За упорити петна пръснете малко почистващ препарат за екрани върху микрофибърна кърпа и избършете петната.

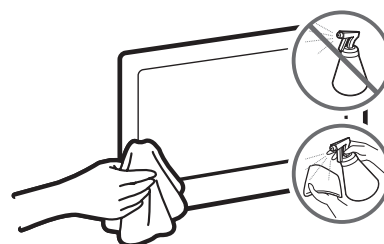

09 Спецификации и друга информация

Спецификации

Име на модел	UE32M4002	UE32M5002
Разделителна способност на дисплея	1366 x 768	1920 x 1080
Размер на екрана (по диагонал)	32 инча (80 см)	32 инча (80 см)
Звук (Изход)	10 W	10 W
Въртене на стойката (наляво/надясно)	0°	0°
Размери (Ш x В x Д) Корпус Със стойка	745,4 x 442,2 x 69,0 мм 745,4 x 466,4 x 150,5 мм	741,0 x 436,2 x 69,0 мм 741,0 x 460,2 x 150,5 мм
Тегло Без стойка Със стойка	4,0 kg 4,1 kg	3,9 kg 4,0 kg

Съображения за околната среда

Работна температура	10 °C до 40 °C (50°F до 104°F)
Работна влажност	10% до 80%, без конденз
Температура на съхраняване	-20°C до 45°C (-4°F до 113°F)
Влажност на съхраняване	5% до 95%, без конденз

- Конструкцията и спецификациите подлежат на промяна без предизвестие.
- За спецификациите на захранването и консумацията на енергия проверете етикета на продукта.
- Типичната консумация на енергия се измерва според IEC 62087.

Намаляване на консумацията на енергия

Когато изключите телевизора, той влиза в режим на готовност. В режим на готовност той продължава да използва малко количество енергия. За да намалите консумацията на енергия, изваждайте щепсела на захранващия кабел от контакта, когато няма да използвате телевизора продължително време.

Поддържани формати за видео

Файлово разширение	Контейнер	Видео кодек	Разделителна способност	Скорост на кадри (fps)	Побитова скорост (Mbps)	Аудио кодек
*.avi	AVI MKV ASF MP4 3GP VRO VOB PS TS	Divx 3.11 / 4 / 5 / 6	1920 x 1080	6 ~ 30	30	Dolby Digital LPCM ADPCM (IMA, MS) AAC HE-AAC WMA Dolby Digital Plus MPEG (MP3) DTS (Core) G.711 (A-Law, μ-Law)
*.mkv		MPEG4 SP/ASP				
*.asf		H.264 BP/MP/HP				
*.wmv		HEVC (H.265 - Main, Main10 - L4, L4.1)	640 x 480		8	
*.mp4		Motion JPEG				
*.3gp		Window Media Video v9	1920 x 1080		30	
*.vro		MPEG2				
*.mpg		MPEG1				
*.mpeg						
*.ts						
*.tp						
*.trp						
*.mov						
*.flv						
*.vob						
*.svi						
*.divx						

Други ограничения

- Ако има грешка в съдържанието или контейнера, видео съдържанието няма да се изпълни или няма да се изпълни правилно.
- Звукът или видеото може да не работят, ако съдържанието има стандартни побитови скорости/скорости на кадрите над съвместимите, посочени в таблицата.
- Ако таблицата на индекса е грешна, функцията Търсене (Прескачане) не се поддържа.
- Някои USB устройства/цифрови камери може да не са съвместими с плейъра.
- Менюто може да се покаже със закъснение, ако видеоклипът е над 10 Mbps (побитова скорост).
- Кодекът HEVC е наличен само в контейнерите MKV/MP4/TS.

Видео декодер

- Поддържа до H.264, ниво 4.1 (не поддържа FMO/ASO/RS.)
- Поддържа до H.265 - Main, Main10 - L4, L4.1
- кадрова честота:
 - Под 1280 x 720: 60 кадъра макс.
 - Над 1280 x 720: 30 кадъра макс.
- VC1 AP L4 не се поддържа.
- GMC 2 или нагоре се поддържа.

Аудио декодер

- WMA 10 Pro поддържа до 5.1 канала и профил M2.
- WMA аудио без загуби не се поддържа.
- Vorbis поддържа до 2 канала.
- Dolby Digital Plus поддържа до 5.1 канала.

Поддържани формати за субтитри

Външна

Име	Файлово разширение
MPEG-4 timed text	.ttxt
SAMI	.smi
SubRip	.srt
SubViewer	.sub
Micro DVD	.sub или .txt
SubStation Alpha	.ssa
Advanced SubStation Alpha	.ass
Powerdivx	.psb

Вътрешна

Име	Контейнер	Формат
Xsub	AVI	Формат на картината
SubStation Alpha	MKV	Формат на текста
Advanced SubStation Alpha	MKV	Формат на текста
SubRip	MKV	Формат на текста
MPEG-4 Timed text	MP4	Формат на текста

Относно функцията **Аудио описание/субтитри** проверете **e-Manual**.

Поддържани формати снимки

Файлово разширение	Тип	Разделителна способност
*.jpg / *.jpeg	JPEG	15360 x 8640
*.bmp	BMP	4096 x 4096
*.mpo	MPO	15360 x 8640

- Файловият тип MPO не поддържа функциите Увеличение, Върти и Ефект за слайдшоу.

Поддържани формати музика

Файлово разширение	Тип	Кодек	Бележка
*.mp3	MPEG	MPEG1 Audio Layer 3	
*.m4a / *.mpa / *.aac	MPEG4	AAC	
*.flac	FLAC	FLAC	Поддържа до 2 канала.
*.ogg	OGG	Vorbis	Поддържа до 2 канала.
*.wma	WMA	WMA	WMA 10 Pro поддържа до 5.1 канала и профил M2. (WMA аудио без загуби не се поддържа.)
*.wav	wav	wav	
*.mid / *.midi	midi	midi	тип 0 и тип 1

Пълна налична разделителна способност

Оптималната разделителна способност за серия 4: 1366 x 768 при 60Hz / серия 5: 1920 x 1080 при 60Hz.

Вж. страницата със спецификациите за пълните налични разделителни способности.

Режим	Разделителна способност	Хоризонтална честота (kHz)	Вертикална честота (Hz)	Пикселна тактова честота (MHz)	Поляритет на синхронизацията (X/B)	1366 x 768	1920 x 1080
IBM	720 x 400	31.469	70.087	28.322	-/+	✓	✓
MAC	640 x 480	35.000	66.667	30.240	-/-	✓	✓
	832 x 624	49.726	74.551	57.284	-/-	✓	✓
	1152 x 870	68.681	75.062	100.000	-/-		✓
VESA DMT	640 x 480	31.469	59.940	25.175	-/-	✓	✓
	640 x 480	37.861	72.809	31.500	-/-	✓	✓
	640 x 480	37.500	75.000	31.500	-/-	✓	✓
	800 x 600	37.879	60.317	40.000	+/+	✓	✓
	800 x 600	48.077	72.188	50.000	+/+	✓	✓
	800 x 600	46.875	75.000	49.500	+/+	✓	✓
	1024 x 768	48.363	60.004	65.000	-/-	✓	✓
	1024 x 768	56.476	70.069	75.000	-/-	✓	✓
	1024 x 768	60.023	75.029	78.750	+/+	✓	✓
	1152 x 864	67.500	75.000	108.000	+/+		✓
	1280 x 720	45.000	60.000	74.250	+/+	✓	✓
	1280 x 800	49.702	59.810	83.500	-/+		✓
	1280 x 1024	63.981	60.020	108.000	+/+		✓
	1280 x 1024	79.976	75.025	135.000	+/+		✓
	1366 x 768	47.712	59.790	85.500	+/+	✓	✓
	1440 x 900	55.935	59.887	106.500	-/+		✓
	1600 x 900RB	60.000	60.000	108.000	+/+		✓
1680 x 1050	65.290	59.954	146.250	-/+		✓	
1920 x 1080	67.500	60.000	148.500	+/+		✓	

- Презредов режим не се поддържа.
- Апаратът може да показва аномалии, ако се избере нестандартен видео формат.

Лицензи



For DTS patents, see <http://patents.dts.com>. Manufactured under license from DTS, Inc.

DTS, the Symbol, DTS in combination with the Symbol, DTS Premium Sound|5.1, DTS Digital Surround, DTS Express, and DTS Neo2:5 are registered trademarks or trademarks of DTS, Inc. in the United States and/or other countries.

© DTS, Inc. All Rights Reserved.



This DivX Certified® device can play DivX® HD video files (including .avi, .divx). Download free software at www.divx.com to create, play and stream digital videos. To play purchased DivX movies, first register your device at vod.divx.com. Find your registration code in the DivX VOD section of your device setup menu.

This DivX Certified® device can play DivX® HD video (including .avi, .divx). DivX®, DivX Certified® and associated logos are trademarks of DivX, LLC and are used under license.

Covered by one or more of the following U.S. patents: 7,295,673; 7,460,668; 7,515,710; 8,656,183; 8,731,369; RE45,052.



The terms HDMI and HDMI High-Definition Multimedia Interface, and the HDMI Logo are trademarks or registered trademarks of HDMI Licensing LLC in the United States and other countries.



Manufactured under license from Dolby Laboratories. Dolby, Dolby Audio, Pro Logic, and the double-D symbol are trademarks of Dolby Laboratories.

Open Source License Notice

Open Source used in this product can be found on the following webpage.

(<http://opensource.samsung.com>) Open Source License Notice is written only English.

Препоръка - само за ЕС



С това Samsung Electronics декларира, че този телевизор отговаря на основните изисквания и други съответни условия на Директива 1999/5/ЕО.

Официалната Декларация за съответствие може да се намери на <http://www.samsung.com>; отидете на Support (Поддръжка) > Search Product Support (Търсене на поддръжка за продукта) и въведете името на модела.

Този уред може да се използва само в затворени помещения.

Този уред може да се използва във всички страни на ЕС.



Правилно изхвърляне на този продукт (отпадъчно електрическо и електронно оборудване) (Налично в страни със системи за разделно сметосъбиране)

Маркировката на продукта, принадлежностите или неговата документация показват, че продуктът и неговите електронни принадлежности (напр. захранващ кабел, слушалки, USB кабел) не трябва да се изхвърлят заедно с битовите отпадъци след края на експлоатационния им живот. За да се избегне възможна опасност за околната среда или човешкото здраве от неконтролирано изхвърляне на отпадъци, отделяйте тези елементи от другите видове отпадъци и го рециклирайте по отговорен начин, за да съдействате за устойчивото повторно използване на суровините.

Битовите потребители трябва да се обърнат или към магазина, откъдето са купили този уред, или към местните органи за подробни данни къде и как могат да предадат тези елементи за рециклиране, безопасно за околната среда.

Потребителите от предприятията трябва да се обърнат към доставчика си и да проверят условията в договора за покупка. Това изделие и неговите електронни принадлежности не трябва да се смесват с други търговски отпадъци при изхвърляне.



Правилно изхвърляне на батериите в този продукт (Налично в страни със системи за разделно сметосъбиране)

Тази маркировка на батерията, ръководството или опаковката показва, че батериите на продукта не трябва да се изхвърлят с битовия отпадък в края на живота им. Където е маркирано, символите на химичните елементи Hg, Cd или Pb показват, че батерията съдържа живак, кадмий и олово над референтните стойности в Директива 2006/66 на ЕО. Ако батериите не се изхвърлят правилно, тези вещества може да причинят вреда на човешкото здраве и околната среда.



За да се предпазва околната среда и да се стимулира рециклирането, отделяйте батериите от други типове отпадък и ги рециклирайте в местните центрове за връщане на батерии.

За повече информация за ангажимента на Samsung към опазване на околната среда и специфичните за продукта нормативни изисквания, напр. REACH, WEEE, и батериите, посетете http://www.samsung.com/uk/aboutsamsung/samsungelectronics/corporatecitizenship/data_corner.html

ПРЕДУПРЕЖДЕНИЕ - ЗА ДА ПРЕДОТВРАТИТЕ РАЗПРОСТРАНЕНИЕТО НА ПОЖАР, ДРЪЖТЕ СВЕЩИТЕ И ДРУГИ ПРЕДМЕТИ С ОТВОРЕНИ ПЛАМЪЦИ ДАЛЕЧ ОТ ПРОДУКТА ПРЕЗ ЦЯЛОТО ВРЕМЕ.



Adaptor information

  Използвайте следния адаптер, за да избегнете рискове

Manufacturer: Samsung Electro-Mechanics Co., Ltd.

Manufacturer: SOLUM Co Ltd

Adaptor Model: A5919_FSM

Manufacturer: Samsung Electro-Mechanics Co., Ltd.

Manufacturer: SOLUM Co Ltd

Adaptor Model: A6619_FSM

Manufacturer: Dongyang E&P Inc

Adaptor Model: A4819_FDY

To reduce the risk of fire or electric shock, do not expose this apparatus to rain or moisture.

Apparatus shall not be exposed to dripping or splashing and no objects filled with liquids, such as vases, shall not be placed on the apparatus.

For power cord use, see user manual.

WARNING: FOR INDOOR USE ONLY

This page is intentionally
left blank.

Prije nego što pročitate korisnički priručnik

Ovaj televizor isporučuje se s korisničkim priručnikom i ugrađenom opcijom e-Manual.



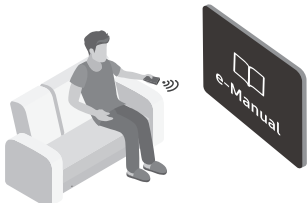



Prije čitanja ovog korisničkog priručnika pregledajte sljedeće:

	Korisnički priručnik	Pročitajte priloženi korisnički priručnik kako biste vidjeli informacije o sigurnosti, instaliranju, dodacima, početnim postavkama i specifikacije proizvoda.
	e-Manual	Dodatne informacije o ovom televizoru pročitate u opciji e-Manual ugrađenu u ovom proizvodu. <ul style="list-style-type: none">• Kako biste otvorili opciju e-Manual, odaberite MENU → Podrška → e-Manual → ENTER

Na web-mjestu možete preuzeti korisnički priručnik i pregledati sadržaj na računalu ili mobilnom uređaju.

Upozorenje! Važne sigurnosne upute

Prije korištenja televizora pročitajte sigurnosne upute.

OPREZ			Proizvod II. razreda: Ovaj simbol označava da nije potrebna sigurnosna veza s uzemljenjem.
POSTOJI RIZIK OD STRUJNOG UDARA. NEMOJTE OTVARATI.			
OPREZ: KAKO BI SE SMANJILA OPASNOST OD STRUJNOG UDARA, NE SKIDAJTE POKLOPAC (NITI STRAŽNJU STRANICU). UNUTAR UREĐAJA NEMA SKLOPOVA KOJE BISTE SAMI MOGLI POPRAVITI. SERVISIRANJE PREPUSTITE KVALIFICIRANOM OSOBLJU.			Izmjenični napon: nazivni napon označen navedenim simbolom predstavlja izmjenični napon.
	Ovaj simbol znači da je struja u unutrašnjosti visokog napona. Opasno je dolaziti u bilo kakav doticaj s unutarnjim sklopovima proizvoda.		Istosmjerni napon: nazivni napon označen navedenim simbolom predstavlja istosmjerni napon.
	Ovaj simbol naznačuje da je uz uređaj priložena važna dokumentacija o njegovom radu i održavanju.		Oprez. Pogledajte upute za upotrebu: Ovaj simbol upućuje korisnika da potraži dodatne informacije u pogledu sigurnosti u korisničkom priručniku.

- Utori i otvori na ormariću i na stražnjoj ili donjoj strani namijenjeni su za prozračivanje. Kako bi se osigurao pouzdan rad uređaja i njegova zaštita od pregrijavanja, ti utori i otvori nikada se ne smiju blokirati niti prekriti.
 - Ovaj uređaj nemojte smještati u zatvorene prostore poput police za knjige ili ugrađenog ormarića osim ako nije osigurano pravilno prozračivanje.
 - Uređaj nemojte smještati u blizini ili iznad radijatora ili otvora sustava grijanja kao ni na mjesta gdje bi bio izložen izravnom sunčevom svjetlu.
 - Na uređaj nemojte postavljati posude s vodom (vaze i sl.) jer to može dovesti do požara ili strujnog udara.
- Uređaj nemojte izlagati kiši niti ga smještati u blizinu vode (pored kade, umivaonika, sudopera ili posude za pranje rublja, u vlažan podrum ili u blizini bazena itd.). Ako na uređaj slučajno dospije voda, isključite ga iz napajanja i odmah se obratite ovlaštenom distributeru.
- Ovaj uređaj koristi baterije. U vašoj zajednici možda su na snazi propisi o zaštiti okoliša koji uređuju odlaganje baterija na pravilan način. Informacije o odlaganju i recikliranju zatražite od lokalnih vlasti.
- Zidne utičnice, produžne kabele i adaptere nemojte izlagati opterećenju većem od dopuštenog jer to može dovesti do požara ili strujnog udara.
- Kabeli za napajanje trebaju se postaviti tako da se izbjegne hodanje preko njih ili njihovo priklještenje predmetima koji su postavljeni na njih ili uz njih. Posebno pripazite na kabele na priključnim dijelovima, na zidnim utičnicama i mjestima na kojima oni izlaze iz uređaja.

- Kako bi se uređaj zaštitio od udara groma, kao i u slučaju kada se ostavlja bez nadzora ili se ne koristi duže vrijeme, iskopčajte ga iz zidne utičnice i isključite antenu ili kabelski sustav. Time se sprječava oštećenje uređaja uslijed udara groma ili izboja na naponskim vodovima.
- Prije priključivanja kabela za napajanje izmjeničnom strujom u utičnicu adaptera za istosmjernu struju provjerite odgovara li oznaka napona na adapteru za istosmjernu struju lokalnom naponu.
- U otvorene dijelove uređaja nikada nemojte umetati metalne predmete. To može dovesti do strujnog udara.
- Kako biste izbjegli strujni udar, nikada nemojte dodirivati unutarnju stranu uređaja. Uređaj smije otvarati samo kvalificirani tehničar.
- Provjerite jeste li utaknuli kabel za napajanje do kraja. Prilikom iskopčavanja kabela za napajanje iz zidne utičnice uvijek ga držite za utikač. Nemojte ga nikada iskopčavati povlačeći kabel. Kabel za napajanje nipošto ne dodirujte vlažnim rukama.
- Ako uređaj ne radi normalno – naročito ako iz njega dopiru neobični zvukovi ili mirisi – odmah ga iskopčajte iz napajanja i obratite se ovlaštenom distributeru ili servisnom centru.
- Izvucite kabel za napajanje iz utičnice ako nećete koristiti televizor ili se spremate napustiti kuću na dulje vrijeme (naročito ako kod kuće ostaju djeca, starije ili nemoćne osobe bez nadzora).
 - Nakupljena prašina može uzrokovati strujni udar, proboj struje ili požar jer zbog nje kabel za napajanje može stvarati iskre ili toplinu ili izolacija može izgubiti svojstva.
- Za informacije svakako se obratite ovlaštenom servisnom centru ako planirate postaviti televizor na mjesto gdje ima mnogo prašine, mjesto izloženo visokim ili niskim temperaturama, visokoj vlažnosti ili kemijskim tvarima, odnosno na mjesto gdje će raditi 24 sata dnevno kao što su zračne luke, željezničke stanice itd. Nepridržavanje ove upute može dovesti do ozbiljnih oštećenja televizora.
- Koristite samo pravilno uzemljene utikače i zidne utičnice.
 - Nepravilno uzemljenje može prouzročiti električni udar ili oštećenje opreme. (Samo oprema klase I.)
- Ako želite u potpunosti isključiti ovaj uređaj, iskopčajte ga iz zidne utičnice. Kako biste bili sigurni da uređaj možete prema potrebi brzo iskopčati, pobrinite se da su zidna utičnica i utikač lako dostupni.
- Dodatke (bateriju itd.) spremite na sigurno mjesto izvan dohvata djece.
- Uređaj nemojte bacati niti udarati. Ako je uređaj oštećen, isključite kabel za napajanje i obratite se servisnom centru tvrtke Samsung.
- Ako želite očistiti uređaj, iskopčajte kabel za napajanje iz zidne utičnice i mekom, suhom krpom obrišite uređaj. Nemojte koristiti nikakve kemikalije poput voska, benzena, alkohola, razrjeđivača, insekticida, osvježivača zraka, maziva ili sredstava za pranje. Ove kemikalije mogu oštetiti izgled televizora ili obrisati oznake otisnute na njemu.
- Uređaj nemojte izlagati kapanju ni prskanju.
- Baterije nemojte bacati u vatru.
- Baterije nemojte rastavljati, pregrijavati niti na njima izazivati kratki spoj.
- Postoji opasnost od eksplozije ako baterije u daljinskom upravljaču zamijenite krivom vrstom baterija. Baterije mijenjajte samo baterijama iste ili jednakovrijedne vrste.

* Slike i crteži navedeni u ovom korisničkom priručniku informativne su prirode i mogu se razlikovati od stvarnog izgleda uređaja. Dizajn i specifikacije proizvoda mogu se promijeniti bez prethodne najave.

Ovaj proizvod nema podršku za CIS jezike (ruski, ukrajinski, kazaški) jer je proizveden za kupce na području EU.

Sadržaj

Prije nego što pročitate korisnički priručnik	2
Upozorenje! Važne sigurnosne upute	3
01 Sadržaj pakiranja	
02 Postavljanje televizora	
Postavljanje televizora na zid	8
Osiguravanje odgovarajućeg prozračivanja televizora	9
Pričvršćivanje televizora na postolje	10
Sigurnosne mjere opreza: Postavljanje televizora na zid kako bi se spriječio pad	10
03 Daljinski upravljač	
Umetanje baterija u daljinski upravljač (veličina baterija: AAA)	12
04 Početno postavljanje	
Ako želite ponovno postaviti ovu značajku...	13
Korištenje funkcije TV upravljač	13
05 Promjena izvora signala Izvor	
Izvor	14
Način uporabe funkcije Uređivanja naziva	14
Informacije	14
06 Povezivanje na priključak COMMON INTERFACE (utor za TV karticu)	
Upotreba kartice "CI ili CI+ CARD"	15

07	Upotreba vodiča e-Manual	
	Prikaz na zaslonu	16
	Prelazak s teme u vodiču e-Manual na odgovarajući zaslonski izbornik.	17
	Traženje teme na stranici kazala	17
08	Rješavanje problema i održavanje	
	Rješavanje problema	18
	Funkcija Teletext	23
	Stranice teleteksta organizirane su u šest kategorija	24
	Uređaj za sprečavanje krađe Kensington Lock	24
	Upozorenje o prikazivanju statičnih slika	25
	Briga o televizoru	25
09	Specifikacije i ostale informacije	
	Specifikacije	26
	Uvjeti u okruženju	26
	Smanjenje potrošnje energije	26
	Licence	30
	Adaptor information	32

01 Sadržaj pakiranja

Provjerite jesu li s televizorom isporučeni sljedeći dodaci. Ako neki predmeti nedostaju, obratite se distributeru.

- Daljinski upravljač & baterije (AAA x 2)
- Korisnički priručnik
- Jamstvena kartica/Vodič kroz zakonske propise (nije dostupno na nekim lokacijama)
- Kabel za napajanje televizora (ovisno o državi i modelu)

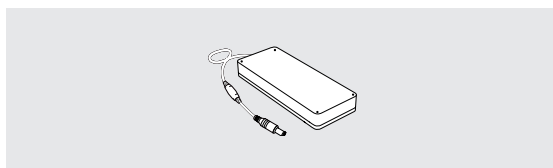

Adapter

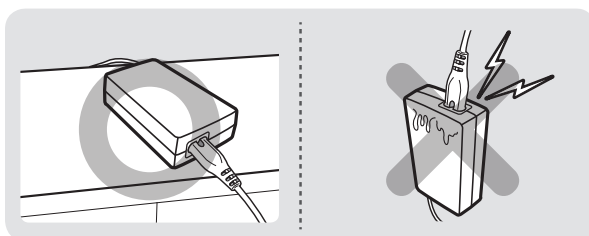

- Boje i oblici dodataka razlikuju se ovisno o modelu.
- Kablovi koji se ne isporučuju s ovim proizvodom mogu se kupiti zasebno.
- Otvorite pakiranje i provjerite nalazi li se neki od dodataka iza ili unutar ambalaže.

Moguća je naplata naknade za administraciju u slučaju:

- pozivanja inženjera na vaš zahtjev, ako se ustanovi da je proizvod ispravan (tj. niste pročitali korisnički priručnik)
- dostave uređaja u servisni centar, ako se ustanovi da je proizvod ispravan (tj. niste pročitali korisnički priručnik)

O iznosu administrativne naknade bit ćete obaviješteni prije tehničarovog posjeta.



Upozorenje: zasloni se prilikom rukovanja mogu oštetiti izravnim pritiskom. Preporučujemo podizanje televizora za rubove kao što je prikazano.



02 Postavljanje televizora

Postavljanje televizora na zid



Ako ovaj televizor postavljate na zid, pažljivo slijedite upute proizvođača. Ako televizor nije pravilno postavljen, on može skliznuti ili pasti što može uzrokovati teške povrede djece ili odraslih osoba te ozbiljno oštećenje televizora.

Za modele s isporučenim adapterom za zidni nosač prije montiranja nosača na zid postavite adapter kao što je prikazano na slici.

- Pročitajte upute za montiranje priložene uz komplet za montiranje na zid tvrtke Samsung.

Televizor možete postaviti na zid pomoću zidnog nosača (prodaje se zasebno).

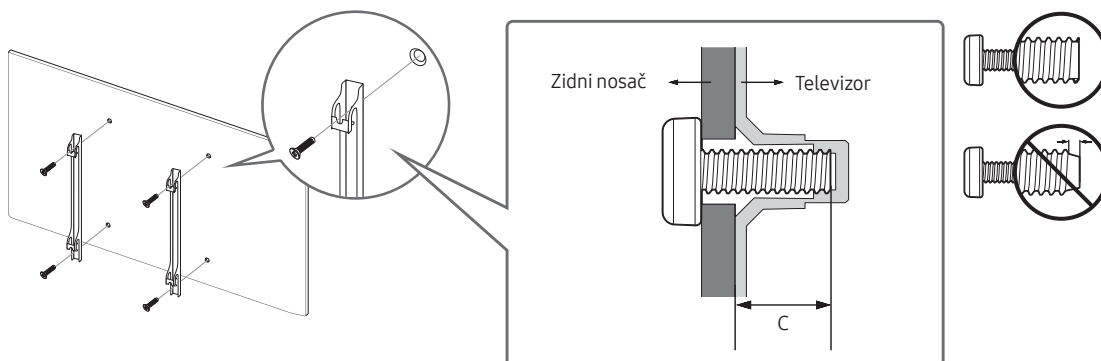

- Samsung Electronics ne snosi odgovornost za oštećenja uređaja ili ozljede korisnika ako korisnik odabere samostalno postaviti zidni nosač.
- Zidni nosač postavite na čvrsti zid okomit na pod. Prije nego što postavite zidni nosač na neku podlogu koja nije gipsana ploča, obratite se svom najbližem distributeru za dodatne informacije. Ako televizor postavljate na strop ili nakošeni zid, može pasti i prouzročiti teške tjelesne ozljede.
- Standardne dimenzije zidnih nosača prikazane su u tablici na sljedećoj stranici.
- Ako montirate zidni nosač drugog proizvođača, imajte na umu da je dužina vijaka koju možete koristiti za pričvršćivanje televizora na zidni nosač navedena u stupcu C tablice na sljedećoj stranici.
- Prilikom montiranja nosača na zid, preporučujemo da pričvrstite sva četiri vijka prema standardu VESA.
- Ako želite montirati zidni nosač koji se na zid pričvršćuje samo s dva gornja vijka, svakako koristite zidni nosač tvrtke Samsung koji podržava ovu vrstu montaže. (Možda nećete moći kupiti ovu vrstu zidnog nosača ovisno o geografskom području.)

Veličina zaslona u inčima	Specifikacije rupa za vijke prema standardu VESA (A * B) u milimetrima	C (mm)	Standardni vijak	Količina
32	100 x 100	20.9 ~ 21.9	M4	4

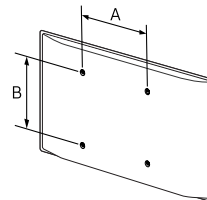

Zidni nosač nemojte postavljati dok je televizor uključen. To može dovesti do ozljeda uzrokovanih strujnim udarom.

- Ne koristite vijke koji su duži od standardnih veličina ili nisu usklađeni sa specifikacijama za vijke unutar standarda VESA. Predugački vijci mogu oštetiti unutrašnjost televizora.
- Kod zidnih nosača koji ne odgovaraju specifikacijama za vijke unutar standarda VESA, dužina vijaka može se razlikovati ovisno o specifikacijama zidnih nosača.
- Nemojte prečvrsto zategnuti vijke. To može oštetiti uređaj i uzrokovati njegov pad, što može dovesti do tjelesnih ozljeda. Tvrtka Samsung nije odgovorna za takve nesretne slučajeve.
- Tvrtka Samsung ne preuzima odgovornost za štetu na uređaju ili tjelesne povrede proizašle iz upotrebe zidnog nosača koji ne odgovara VESA standardu ili nije specificiran ili ako korisnik ne prati upute za montažu uređaja.
- Nemojte montirati televizor tako da bude nagnut za više od 15 stupnjeva.
- Neka televizor na zid uvijek postavljaju dvije osobe.

Osiguravanje odgovarajućeg prozračivanja televizora

Prilikom postavljanja televizora ostavite razmak od najmanje 10 cm između televizora i drugih predmeta (zidovi, stranice ormarića itd.) kako bi se zajamčila potrebna ventilacija. Nepostojanje odgovarajuće ventilacije može uzrokovati požar ili probleme s proizvodom uslijed povećanja njegove interne temperature.

Kad postavljate televizor na postolje ili na zidni nosač, preporučujemo da koristite isključivo dijelove koje je isporučila tvrtka Samsung Electronics. Korištenje dijelova drugih proizvođača može dovesti do poteškoća s uređajem ili do ozljeda uzrokovanih padom uređaja.

Postavljanje s postoljem	Postavljanje sa zidnim nosačem

Pričvršćivanje televizora na postolje

Provjerite imate li sve prikazane dodatke, a postolje trebate sastaviti slijedeći priložene upute za sastavljanje.

Sigurnosne mjere opreza: Postavljanje televizora na zid kako bi se spriječio pad



Oprez: potezanje, guranje ili penjanje na televizor može uzrokovati njegov pad. Naročito pripazite da se djeca ne ljuljaju na televizoru i da ga ne destabiliziraju. To može dovesti do prevrtanja televizora i rezultirati ozbiljnim ozljedama ili smrću. Slijedite sve sigurnosne upute navedene u sigurnosnom letku koji je isporučen s televizorom. Radi povećanja stabilnosti i sigurnosti montirajte uređaj protiv pada koji je opisan u nastavku.



UPOZORENJE: Televizor nemojte nikada postavljati na mjesto koje nije stabilno. Televizor može pasti i prouzročiti teške ozljede ili smrt. Kako biste spriječili ozljede, posebice kada je riječ o djeci, slijedite jednostavne mjere opreza navedene u nastavku:

- upotrebljavajte ormariće ili postolja koje preporučuje proizvođač televizora.
- upotrebljavajte isključivo namještaj koji može poslužiti kao siguran oslonac za televizor.
- pazite da televizor ne prelazi rubove namještaja na kojemu se nalazi.
- ne postavljajte televizor na visoki namještaj (npr. ormari ili police za knjige), a da prethodno ne pričvrstite namještaj i televizor za odgovarajući oslonac.
- između televizora i namještaja na kojemu se nalazi nemojte postavljati tkaninu ili sličan materijal.
- upozorite djecu na opasnosti koje mogu nastati zbog penjanja na namještaj kako bi se dosegnuo televizor ili njegove kontrole.

Ako želite zadržati i premjestiti televizor koji ste zamijenili novim, morate primijeniti iste mjere opreza i sa starim televizorom.

Sprječavanje pada televizora

1. Koristeći odgovarajuće vijke dobro pričvrstite nosače na zid. Provjerite jesu li vijci dobro pričvršćeni u zid.
 - Ovisno o vrsti zida, možda će vam zatrebati dodatni materijal poput kotve.
2. Koristeći odgovarajuću veličinu vijaka dobro pričvrstite par nosača na televizor.
 - Informacije o specifikacijama za vijke potražite u dijelu za standardne vijke u tablici u odjeljku „Postavljanje televizora na zid“.
3. Povežite nosače pričvršćene na televizor i nosače pričvršćene na zid snažnom izdržljivom uzicom i zatim je čvrsto zavežite.
 - Televizor postavite blizu zida kako ne bi pao prema natrag.
 - Povežite uzicu tako da nosači pričvršćeni na zid budu na istoj ili nižoj visini od nosača pričvršćenih na stražnjoj strani televizora.

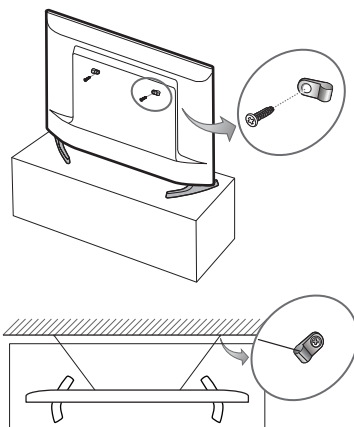

03 Daljinski upravljač

- Ovisno o državi i modelu.

Pogledajte gdje se na daljinskom upravljaču nalaze funkcijski gumbi kao što su: **SOURCE**, **TTX/MIX**, **PRE-CH**, **CH LIST**, **^ CH v**, **MENU**, **TOOLS**, **[U]**, **INFO**, **RETURN** i **EXIT**.

- Ovaj daljinski upravljač ima točke po Brailleovom pismu za gumb za napajanje, gumb za kanale, gumb za podešavanje glasnoće i gumb za unos, što znači da ga mogu koristiti slijepe i slabovidne osobe.

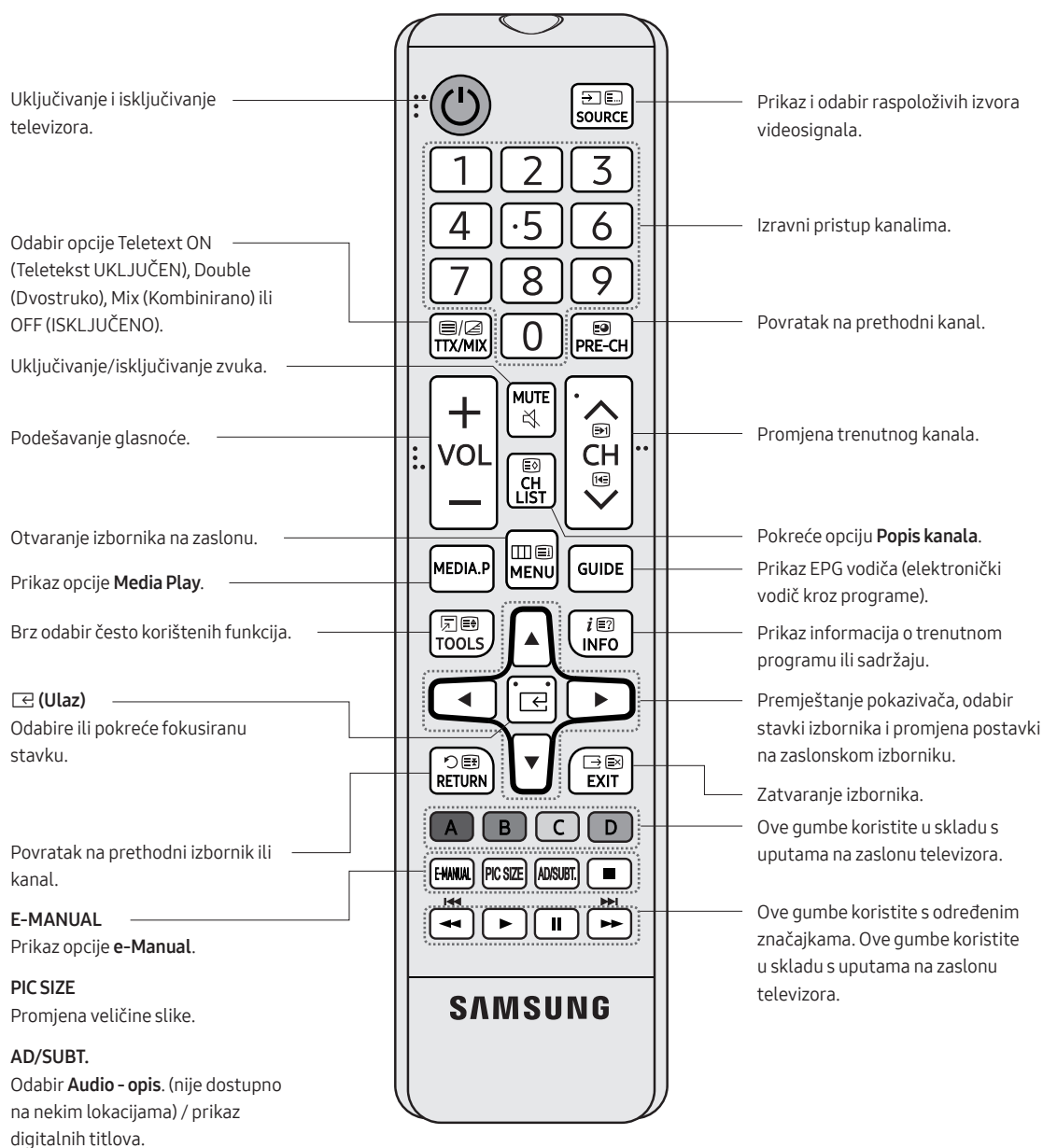

- Nazivi gumba iznad mogu se razlikovati od stvarnih naziva.

Umetanje baterija u daljinski upravljač (veličina baterija: AAA)

Polove baterija uskladite sa simbolima u odjeljku za bateriju.

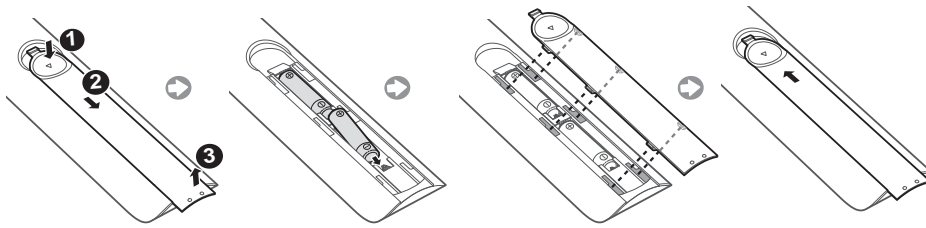

- Daljinski upravljač koristite na udaljenosti do 7 metara od televizora.
- Jaka svjetlost može utjecati na rad daljinskog upravljača. Izbjegavajte korištenje daljinskog upravljača u blizini fluorescentnih svjetiljki ili neonskih znakova.
- Boja i oblik daljinskog upravljača mogu varirati ovisno o modelu.

04 Početno postavljanje

Dijaloški okvir za početno postavljanje prikazuje se prilikom prvog aktiviranja televizora. Slijedite upute na zaslonu kako biste dovršili postupak početnog postavljanja. Taj postupak kasnije možete izvršiti i ručno u izborniku **MENU** → **Sustav** → **Postavljanje**.

- Ako prije instalacije povežete bilo koji uređaj na HDMI1, značajka Izvor programa automatski će se postaviti na Set-top box.
- Ako ne želite odabrati Digital. prijamnik, odaberite **Antena**.

Ako želite ponovno postaviti ovu značajku...

Odaberite **Sustav** → **Postavljanje** (početno postavljanje). Unesite PIN broj od 4 znamenke. Zadani PIN je "0-0-0-0". Ako želite promijeniti PIN broj, to možete učiniti pomoću funkcije **Promjena PIN-a**.

Kod kuće biste ponovno trebali izvršiti **Postavljanje** (**MENU** → **Sustav**), i ako ste to već obavili u trgovini.

- Ako zaboravite PIN, pritisćite gumb na daljinskom upravljaču sljedećim redoslijedom dok je televizor u stanju pripravnosti, čime ćete vratiti PIN na "0-0-0-0": **MUTE** → 8 → 2 → 4 → **POWER** (uključeno)

Korištenje funkcije TV upravljač

Televizor možete uključiti pomoću gumb **TV upravljač** pri dnu televizora, a zatim upotrijebite Izbornik za upravljanje **Izbornik za upravljanje**. Opcija **Izbornik za upravljanje** pojavljuje se kada se pritisne TV upravljač dok je televizor uključen. Informacije o njegovoj upotrebi potražite na slici u nastavku.

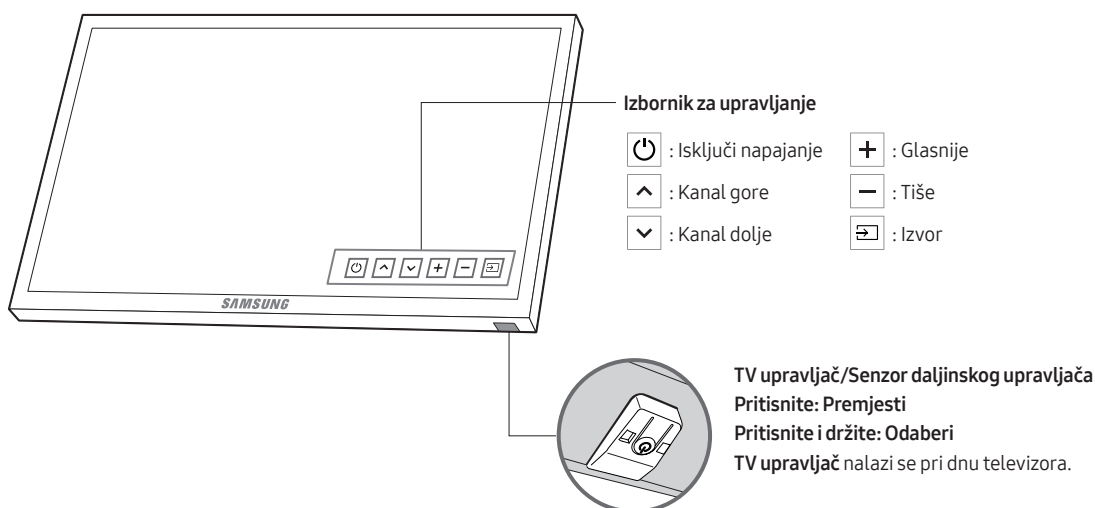

05 Promjena izvora signala Izvor

Izvor

Koristi se za odabir televizora ili drugih vanjskih izvora ulaznog signala povezanih s televizorom, kao što su npr. DVD uređaj / Blu-ray uređaj / kabelski uređaj / satelitski STB uređaj.

1. Pritisnite gumb **SOURCE** na daljinskom upravljaču.
2. Odaberite željeni vanjski izvor signala.

Način uporabe funkcije Uređivanja naziva

U opciji **Izvor** pritisnite gumb **TOOLS** i zatim možete postaviti željeni naziv vanjskih ulaznih izvora.

Informacije

Možete pregledati detaljne informacije o povezanom vanjskom uređaju.

06 Povezivanje na priključak COMMON INTERFACE (utor za TV karticu)

- Ovisno o državi i modelu.
- Isključite televizor prije umetanja i vađenja CI kartice.

Upotreba kartice "CI ili CI+ CARD"

Morate umetnuti karticu "CI ili CI+ CARD" kako biste mogli gledati kanale koji zahtijevaju plaćanje.

- Ako ne umetnete karticu "CI ili CI+ CARD", neki kanali će prikazivati poruku "Scrambled Signal" (Kodirani signal).
- Podaci o uparivanju koji obuhvaćaju telefonski broj, ID oznaku kartice "CI ili CI+ CARD", oznaku Host ID i ostale podatke prikazat će se za otprilike 2 – 3 minute. Ako se prikaže poruka o pogrešci, obratite se davatelju usluga.
- Po završetku konfiguriranja informacija o kanalu, prikazat će se poruka "Updating Completed" (Ažuriranje dovršeno) koja označava da je popis kanala ažuriran.
- **NAPOMENA**
 - Karticu CI ili CI+ CARD potrebno je nabaviti kod lokalnog davatelja kablskih usluga.
 - Karticu CI ili CI+ CARD pažljivo izvucite i pritom pazite da vam ne ispadne jer se pri tome može oštetiti.
 - Karticu CI ili CI+ CARD umetnite u smjeru koji je na njoj označen.
 - Smještaj utora COMMON INTERFACE može se razlikovati ovisno o modelu.
 - Kartica CI ili CI+ CARD nije podržana u nekim državama i područjima; provjerite kod ovlaštenog dobavljača.
 - U slučaju problema obratite se davatelju usluga.
 - Umetnite karticu CI ili CI+ CARD koja podržava trenutne postavke antene. Slika na zaslonu bit će iskrivljena ili se neće vidjeti.

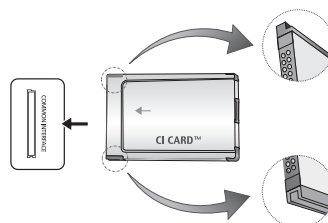

- Slika se može razlikovati ovisno o modelu.

07 Upotreba vodiča e-Manual



U vodiču **e-Manual** na televizoru možete pronaći upute o značajkama televizora. Za uporabu pritisnite gumb **E-MANUAL** na daljinskom upravljaču. Pomičite pokazivač pomoću gumba sa strelicama prema gore/dolje/udesno/ulijevo kako biste označili kategoriju pa temu, a zatim pritisnite gumb **ENTER**. Vodič **e-Manual** prikazuje željene stranice.

Vodiču možete pristupiti i putem izbornika:

MENU → **Podrška** → **e-Manual** → **ENTER**

- Za povratak u glavni izbornik vodiča **e-Manual** pritisnite gumb **E-MANUAL** na daljinskom upravljaču.

Prikaz na zaslону

Videozapis, televizijski program itd. koji se trenutno prikazuju.

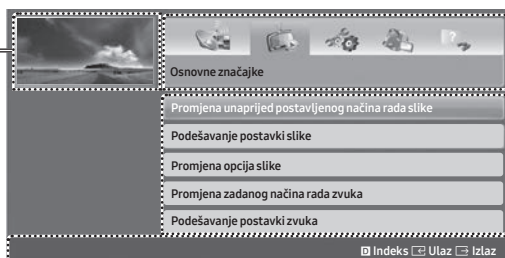

Popis kategorija. Pritisnite gumb ◀ ili ▶ kako biste odabrali željenu kategoriju.

Prikaz popisa podizbornika. Kako biste premjestili pokazivač, pritisnite gume sa strelicama na daljinskom upravljaču. Pritisnite gumb **ENTER** kako biste odabrali željeni podizbornik.

Radni gumbi

Indeks: Prikazuje zaslon indeksa.

- **Indeks** je dostupan ovisno o jeziku.

Ulaz: odabir kategorije ili podizbornika.

Izlaz: Izađite iz aplikacije **e-Manual**.

<Prikaz sadržaja>

Pokušajte: prikaz zaslonskog izbornika koji je povezan s temom. Za povratak na zaslon vodiča **e-Manual** pritisnite gumb **E-MANUAL**.

Početna: Prelazak na početni zaslon vodiča **e-Manual**.



Stranica: prelazak na prethodnu ili sljedeću stranicu.

Zumiraj: Povećava prikaz na zaslonu.

Za uvećanje zaslona pritisnite gumb **Zumiraj**. Uvećanim zaslonom možete se kretati pomoću gumba ▲ ili ▼. Za vraćanje zaslona na normalnu veličinu pritisnite gumb **RETURN**.

Prelazak s teme u vodiču e-Manual na odgovarajući zaslonski izbornik.

- Ova funkcija nije omogućena u nekim izbornicima.
- Funkciju **Pokušajte** ne možete koristiti ako izbornik nije aktiviran.

1. način	2. način
<ol style="list-style-type: none">1. Ako želite koristiti izbornik povezan s temom u vodiču e-Manual, pritisnite crveni gumb kako biste odabrali opciju Pokušajte.2. Za povratak na zaslon vodiča e-Manual pritisnite gumb E-MANUAL.	<ol style="list-style-type: none">1. Kada se prikaže tema, pritisnite gumb ENTER . Prikazat će se upit "Želite li ovo izvršiti?" ("Jeste li sigurni?"). Odaberite Da, a zatim pritisnite gumb ENTER . Prikazuje se zaslonski prozor.2. Za povratak na zaslon vodiča e-Manual pritisnite gumb E-MANUAL.

Traženje teme na stranici kazala

- Ovisno o jeziku, ova funkcija možda neće biti podržana.
- 1. Ako želite tražiti ključnu riječ, pritisnite plavi gumb kako biste odabrali **Indeks**.
- 2. Pritisnite gumb ◀ ili ▶ kako biste odabrali željeni redoslijed znakova.
- 3. Pritisnite gumb ▲ ili ▼ kako biste odabrali željenu ključnu riječ, a zatim pritisnite gumb **ENTER** .
- 4. Prikazuje se odgovarajući zaslon vodiča **e-Manual** s uputama.
 - Za zatvaranje zaslona **Indeks** pritisnite gumb **RETURN**.

08 Rješavanje problema i održavanje

Rješavanje problema

Ako dođe do problema s radom televizora, najprije pregledajte ovaj popis mogućih problema i rješenja. Ako ne uspijete riješiti problem pomoću ovih savjeta, posjetite www.samsung.com, a zatim pritisnite Podrška ili nazovite centar korisničke podrške tvrtke Samsung.

Kvaliteta slike

- Najprije napravite **Testiranje slike** i potvrdite da se testna slika ispravno prikazuje na televizoru. (idite na **MENU** - **Podrška** - **Samodijagnoza** - **Testiranje slike**) Ako se testna slika ispravno prikazuje, loša kvaliteta slike možda je posljedica izvora ili signala.

Slika na televizoru ne izgleda onako dobro kako je izgledala u trgovini.

- Ako imate analogni kablanski / set top box uređaj, nadogradite ga na digitalni set top box uređaj. Za postizanje HD kvalitete slike (slika visoke rezolucije) koristite HDMI ili komponentni kabel.
- Kablanski/satelitski pretplatnici: Isprobajte digitalne kanale s popisa kanala.
- Povezivanje s antenskim priključkom: nakon izvođenja funkcije Auto Tuning (Automatsko podešavanje) isprobajte HD kanale.
- Mnogi HD kanali unaprijedni su u odnosu na sadržaje u standardnoj rezoluciji (SD).
- Postavite rezoluciju izlaznog videosignala na kablanskom / set-top box uređaju na 1080i ili 720p.
- Provjerite gledate li televizor s minimalne preporučene udaljenosti s obzirom na veličinu i rezoluciju signala koji se prikazuje.

Slika je iskrivljena: greška makroblokova, malih blokova, točaka ili niske rezolucije.

- Kompresija videosadržaja može uzrokovati izobličenje slike, naročito na slikama koje se brzo izmjenjuju poput slika sportskih prijenosa i akcijskih filmova.
- Niska kvaliteta signala može uzrokovati izobličenja slike. To nisu problemi s televizorom.
- Korištenje mobilnih telefona u blizini televizora (unutar 1 m) može uzrokovati smetnje na analognim i digitalnim kanalima.

Boja je pogrešna ili potpuno nedostaje.

- Koristite li komponentnu vezu, provjerite jesu li komponentni kabeli priključeni u odgovarajuće priključke. Neispravni ili labavi spojevi mogu prouzrokovati probleme s bojom ili prazan zaslon.

Boja je loša ili slika nije dovoljno svijetla.

- Prilagodite opcije **Slika** na izborniku televizora. (idite na **Način prik. Slike / Boja / Svjetlina / Oštrina**)
- Prilagodite opciju **Ušteda energije** na izborniku televizora. (idite na **MENU - Sustav - Ekološko rješenje - Ušteda energije**)
- Za prikaz zadanih postavki slike ponovno postavite sliku. (idite na **MENU - Slika - Poč. post. slike**)

Prisutna je isprekidana crta na rubu zaslona.

- Ako je veličina slike postavljena na **Pod.zaslona**, postavite je na **16:9**.
- Promijenite rezoluciju kablenskog/satelitskog prijemnika.

Slika je crno-bijela.

- Ako koristite kompozitni AV ulaz, priključite videokabel (žuti) u zeleni komponentni priključak 1 na televizoru.

Prilikom promjene kanala slika se smrzava, izobličava ili kasni.

- Ako je priključen kablenski uređaj, ponovno ga postavite. Ponovno priključite kabel za napajanje izmjeničnom strujom i pričekajte da se kablenski uređaj ponovno pokrene. To može potrajati do 20 minuta.
- Izlaznu rezoluciju kablenskog uređaja postavite na 1080i ili 720p.

Kvaliteta zvuka

- Najprije izvršite **Testiranje zvuka** kako biste potvrdili da zvuk televizora ispravno radi. (idite na **MENU - Podrška - Samodijagnoza - Testiranje zvuka**)
- Ako je zvuk u redu, problem sa zvukom možda je uzrokovan izvorom ili signalom.

Zvuka nema ili je njegova jačina na najvišoj postavki premala.

- Provjerite jačinu zvuka uređaja (kablenski/satelitski prijemnik, DVD uređaj, Blu-ray uređaj itd.) povezanog s televizorom.

Slika je dobra, ali nema zvuka.

- U izborniku zvuka opciju **Odabir zvučnika** postavite na **Zvuč. telev.**
- Ako koristite vanjski uređaj, provjerite jesu li kabeli za zvuk s vanjskog uređaja priključeni u odgovarajuće ulazne priključke za zvuk na televizoru.
- Ako koristite vanjski uređaj, provjerite opcije izlaza zvuka uređaja (npr. ako je na televizor spojen HDMI uređaj, možda ćete morati promijeniti opciju zvuka kablenskog uređaja na HDMI).
- Koristite li DVI-HDMI kabel, potreban je zaseban kabel za zvuk.
- Ponovo pokrenite povezani uređaj ponovnim priključivanjem njegovog kabela za napajanje.

Zvučnici proizvode neprikladan šum.

- Provjerite kablenske priključke. Provjerite nije li kabel za video priključen na ulaz za zvuk.
- Provjerite jačinu signala antenske/kablenske veze. Slab signal može uzrokovati izobličenje zvuka.

Nema slike ni videosadržaja

Televizor se ne uključuje.

- Provjerite je li kabel za napajanje izmjeničnom strujom dobro priključen u zidnu utičnicu i u televizor.
- Provjerite radi li zidna utičnica.
- Pokušajte pritisnuti gumb **POWER** na televizoru kako biste provjerili je li problem u daljinskom upravljaču. Ako se televizor uključuje, pogledajte odjeljak "Daljinski upravljač ne radi" u nastavku.

Televizor se automatski isključuje.

- Provjerite je li opcija **Samoisklj.** postavljena na **Isključeno** u izborniku **Vrijeme**.
- Ako je s televizorom povezano računalo, provjerite postavke potrošnje energije na računalo.
- Provjerite je li AC kabel za napajanje dobro priključen u zidnu utičnicu i u televizor.
- Funkcija **Nema sig. st. ček.** isključuje televizor ako tijekom određenog vremenskog razdoblja nije primljen signal. Funkcija **Auto. isključ.** isključuje televizor ako ga korisnik četiri sata nije koristio.

Slika/videozapis se ne prikazuje.

- Provjerite priključke kabela (izvadite i ponovo priključite sve kabele koji su priključeni u televizor i vanjske uređaje).
- Videoizlazi vanjskog uređaja (kabelski / set top box uređaj, DVD uređaj, Blu-ray uređaj itd.) moraju odgovarati priključcima za ulaz televizora. Npr. ako je izlazni priključak vanjskog uređaja HDMI, taj uređaj treba povezati s HDMI ulazom na televizoru.
- Provjerite jesu li priključeni uređaji uključeni.
- Pritiskom na gumb **SOURCE** provjerite jeste li odabrali ispravan izvor signala televizora.
- Ponovo pokrenite povezani uređaj ponovnim priključivanjem njegovog kabela za napajanje.

Priključak antene (zračna/kabelska) (kabelska: ovisno o državi)

Televizor ne prima sve kanale.

- Provjerite je li antenski kabel ispravno priključen.
- Za dodavanje kanala na popis kanala izvršite **Postavljanje** (Initial setup) (Početno postavljanje). Idite na **MENU - Sustav - Postavljanje** (početno postavljanje) i pričekajte da se svi dostupni kanali pohrane.
- Provjerite je li antena ispravno postavljena.

Slika je iskrivljena: greška makroblokova, malih blokova, točaka ili niske rezolucije.

- Kompresija videosadržaja može uzrokovati izobličenje slike, naročito na slikama koje se brzo izmjenjuju poput slika sportskih prijenosa i akcijskih filmova.
- Slab signal može uzrokovati izobličenje slike. To nisu problemi s televizorom.

Ostalo

Slika se ne prikazuje na cijelom zaslonu.

- HD kanali imaju crne trake uz rub zaslona kada se na njima prikazuje nadograđeni SD (4:3) sadržaj.
- Za vrijeme gledanja filmova koji imaju omjer drugačiji od omjera vašeg televizora, na vrhu i dnu zaslona pojavit će se crne trake.
- Podesite opcije veličine slike na vanjskom uređaju ili postavite televizor na puni zaslon.

Daljinski upravljač ne radi.

- Zamijenite baterije daljinskog upravljača pazeći da su polovi baterija (+/-) postavljeni u pravom smjeru.
- Očistite prozorčić senzora na daljinskom upravljaču.
- Pokušajte usmjeriti daljinski upravljač izravno prema televizoru s 1,5 do 1,8 metra udaljenosti.

Daljinski upravljač kablenskog / set top box uređaja ne uključuje niti isključuje televizor, niti podešava glasnoću.

- Programirajte daljinski upravljač kablenskog / set top box uređaja za rad s televizorom. U uputama za korištenje kablenskog / set top box uređaja potražite šifru za televizor tvrtke SAMSUNG.

Prikazuje se poruka "Način rada nije podržan".

- Provjerite koje rezolucije podržava televizor i u skladu s time podesite izlaznu rezoluciju vanjskog uređaja.

Iz televizora dopire miris plastike.

- To je uobičajeni miris koji će s vremenom nestati.

Opcija televizora Informacije o signalu nije dostupna u izborniku testiranja Samodijagnoza.

- Ova je funkcija dostupna samo za digitalne kanale putem antenske / radiofrekvencijske / koaksijalne veze.

Televizor je nagnut na desnu ili na lijevu stranu.

- Skinite postolje televizora i ponovno ga montirajte.

Prilikom montiranja postolja javljaju se poteškoće.

- Pazite da se televizor nalazi na ravnoj površini. Ako ne možete ukloniti vijke iz televizora, upotrijebite odvijač s magnetnim vrhom.

Izbornik Emitiranje je siv (nije dostupan).

- Izbornik **Emitiranje** dostupan je tek nakon odabira izvora signala televizora.

Postavke se gube nakon 5 minuta ili prilikom svakog isključivanja televizora.

- Ako se televizor nalazi u načinu rada **Demo u trgovini**, svakih 5 minuta ponovno će postavljati postavke zvuka i slike. Ako želite promijeniti postavke načina rada iz **Demo u trgovini** u **Kućna upotreba**, pritisnite gumb **SOURCE** da biste odabrali način **TV**, a zatim idite na **MENU - Podrška - Način korištenja**.

Povremeno dolazi do gubitka zvuka ili slike.

- Provjerite kableske veze i ponovo priključite kabele.
- Gubitak zvuka ili slike može uzrokovati korištenje kabela koji su previše kruti ili debeli. Kabeli moraju biti dovoljno fleksibilni za dugotrajno korištenje. Kod montiranja televizora na zid preporučujemo korištenje kabela s priključcima od 90 stupnjeva.

Ako se pažljivo gleda, u okviru televizora vidljive su malene čestice.

- Ne radi se o kvaru na proizvodu – to je dio njegovog dizajna.

Izbornik PIP nije dostupan.

- Funkcija **PIP** dostupna je samo kada koristite HDMI ili komponentni izvor signala.

Prije 45 minuta isključili ste televizor i ponovno se uključio.

- To je normalno. Televizor sam izvršava funkciju OTA (Over The Aerial) (Putem antene) kako bi se nadogradile programske datoteke preuzete dok ste gledali televizor.

Ponavljaju se problemi sa slikom/zvukom.

- Provjerite i promijenite signal/izvor.

Između gumenih zaštitnih podložaka i završnog sloja nekog namještaja može doći do reakcije.

- Kako biste to spriječili, za sve površine televizora koje dolaze u dodir s namještajem koristite podloške od filca.

Pojavljuje se poruka "This file may not be playable properly." (Ova se datoteka možda neće ispravno reproducirati).

- Ova se poruka pojavljuje zbog velike brzine prijenosa podataka sadržaja. Sadržaj će se uglavnom prikazati, ali možda se jave problemi s reprodukcijom.

Radne karakteristike televizora bit će optimalne ako ga uvijek nadogradite na najnoviju verziju programskih datoteka (www.samsung.com → Support) putem USB priključka.

Ovaj TFT LED zaslon sastoji se od podpiksela koji se proizvode pomoću napredne tehnologije. No, na zaslonu može biti nekoliko svijetlih ili tamnih piksela. Ti pikseli nemaju utjecaj na radne karakteristike uređaja.

Neke funkcije i slike prikazane u ovom priručniku dostupne su samo za određene modele.

Funkcija Teletekst

Početna stranica usluge **Teletekst** prikazuje informacije o načinu upotrebe usluge. Za ispravan prikaz informacija usluge **Teletekst** prijem kanala mora biti stabilan. U suprotnom informacije mogu nedostajati, a neke se stranice možda neće prikazati.

- Stranice teleteksta možete birati pomoću numeričkih tipki na daljinskom upravljaču.

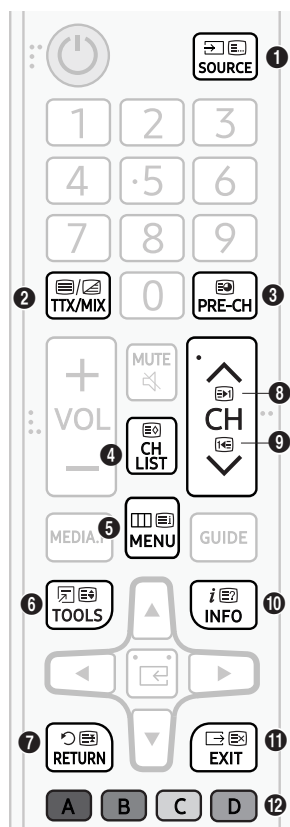

- 1 (način rada): Odabir načina rada usluge **Teletekst** (LIST/FLOF). Ako se pritisne tijekom načina rada LIST, prelazi na način rada za spremanje popisa. U načinu rada za spremanje popisa stranicu usluge **Teletekst** možete spremiti na popis pomoću gumba 8 (spremanje).
- 2 (Full TTX (Puni teletekst) / Double TTX (Dvostruki teletekst)/Mix (Kombinirano)/Off (Isključeno)): Aktiviranje načina rada usluge **Teletekst** za trenutni kanal. Pritisnite gumb dva puta za preklapanje načina rada usluge **Teletekst** s trenutno emitiranom slikom. Pritisnite ga još jednom za zatvaranje teleteksta.
- 3 (podstranica): Prikaz dostupne podstranice.
- 4 (pohranjivanje): Spremanje stranica usluge **Teletekst**.
- 5 (indeks): Prikaz stranice indeksa (sadržaja) u bilo kojem trenutku tijekom pregledavanja usluge **Teletekst**.
- 6 (veličina): Prikaz teleteksta dvostruko većim slovima na gornjoj polovici zaslona. Pritisnite gumb ponovo za pomicanje teksta na donju polovicu zaslona. Za normalan izgled zaslona pritisnite ga još jednom.
- 7 (zadržavanje): Zadržava prikaz na trenutnoj stranici u slučaju da automatski slijedi nekoliko sekundarnih stranica. Za poništavanje pritisnite ponovo.
- 8 (stranica gore): Prikaz sljedeće stranice usluge **Teletekst**.
- 9 (stranica dolje): Prikaz prethodne stranice usluge **Teletekst**.
- 10 (otkrivanje): Prikaz skrivenog teksta (primjerice odgovora na pitanja iz kviza). Pritisnite ponovo za normalan izgled zaslona.
- 11 (odustani): Smanjuje prikaz teleteksta kako bi se preklapao s programom koji se trenutno emitira.
- 12 Gumbi u boji (crveni, zeleni, žuti, plavi): Ako televizijska kuća koja emitira program koristi sustav FASTEXT, različite teme na stranici teleteksta označene su različitim bojama i mogu se odabrati pritiskom odgovarajućeg gumba u boji. Pritisnite gumb u boji koji odgovara temi po vašem izboru. Prikazat će se nova stranica u odgovarajućoj boji. Na isti način možete odabrati i stavke. Za prikaz prethodne ili sljedeće stranice pritisnite odgovarajući gumb u boji.

Stranice teleteksta organizirane su u šest kategorija

Dio	Sadržaj
A	Odabrani broj stranice.
B	Oznaka kanala emitiranja.
C	Trenutni broj stranice ili oznake pretraživanja.
D	Datum i vrijeme.
E	Tekst.
F	Informacije o statusu. FASTEXT informacije.

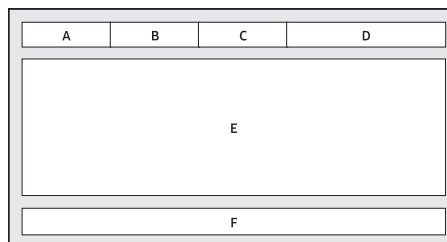

Uređaj za sprečavanje krađe Kensington Lock

Uređaj Kensington Lock ne isporučuje tvrtka Samsung. Riječ je o uređaju koji se fizički pričvršćuje na sustav kada se uređaj montira na javnom mjestu. Ovisno o proizvođaču, slika i način zaključavanja mogu se razlikovati od onog prikazanog na crtežu. Dodatne informacije o pravilnoj upotrebi uređaja Kensington Lock potražite u priručniku za njegovo korištenje.

- Na stražnjoj strani televizora pronađite ikonu "K". Utor za uređaj Kensington nalazi se pored ikone "K".
- Položaj i boja mogu se razlikovati ovisno o modelu.

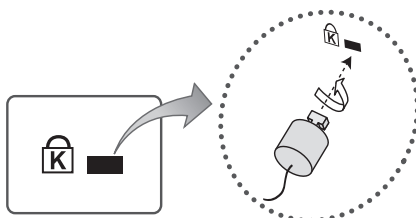

<Dodatno>

Kako biste zaključali proizvod, izvršite sljedeće korake:

1. Kabel uređaja Kensington Lock omotajte oko velikog fiksiranog predmeta kao što je stol ili stolica.
2. Kraj kabela na kojem se nalazi lokot provucite kroz kraj kabela uređaja Kensington Lock s omčom.
3. Umetnite lokot u utor za Kensington na proizvodu.
4. Zaključajte bravu.
 - Ovo su općenite upute. Detaljne upute potražite u korisničkom priručniku koji ste dobili uz uređaj za zaključavanje.
 - Uređaj se mora kupiti zasebno.

Upozorenje o prikazivanju statičnih slika

Izbjegavajte prikazivanje statičnih slika na zaslonu (poput slikovnih datoteka u .jpeg formatu), elemenata statičnih slika (poput logotipa televizijskih kanala, traka s izvještajima s burze ili vijestima na dnu zaslona itd.) ili programa u panoramskom ili formatu slike 4:3. Neprekidno prikazivanje statičnih slika može uzrokovati zaostajanje slike na LED zaslonu i utjecati na kvalitetu slike. Kako bi se smanjio rizik od pojavljivanja ovog efekta, slijedite preporuke u nastavku:

- Izbjegavajte prikazivanje istog televizijskog kanala dulje vrijeme.
- Svaku sliku uvijek pokušajte prikazati na cijelom zaslonu. Za postizanje najboljeg podudaranja zaslona i slike koristite izbornik formata slike na televizoru.
- Smanjite svjetlinu i kontrast kako biste izbjegli pojavu zaostalih slika.
- Koristite sve značajke televizora kako biste smanjili zaostajanje slike na zaslonu. Pojedinih potražite u uputama u elektronskom obliku.

Briga o televizoru

- Ako se na zaslon televizora zaljepi naljepnica, nakon uklanjanja naljepnice mogu ostati njezini tragovi. Očistite tragove prije gledanja sadržaja na televizoru.
- Tijekom čišćenja mogu nastati ogrebotine na vanjskim površinama televizora i njegovom zaslonu. Kako biste izbjegli stvaranje ogrebotina, pažljivo brišite vanjske površine i zaslon mekom krpom.
- Nemojte prskati vodu ili neku drugu tekućinu izravno na televizor. Tekućina koja uđe u proizvod može uzrokovati kvar, požar ili strujni udar.
- Kako biste očistili televizor, najprije isključite televizor, a potom nježno obrišite mrlje i otiske prstiju na ploči krpom od mikrovlakana. Kućište ili ploču televizora čistite krpom od mikrovlakana natopljenom malom količinom vode. Nakon toga uklonite vlagu suhom krpom. Tijekom čišćenja nemojte primjenjivati jaku silu na površinu jer možete oštetiti ploču. Nemojte upotrebljavati zapaljive tekućine (benzen, razrjeđivač itd.) ili sredstvo za čišćenje. Za tvrdokornije mrlje nanesite manju količinu sredstva za čišćenje zaslona na krpu, a potom krpom nježno obrišite mrlje.

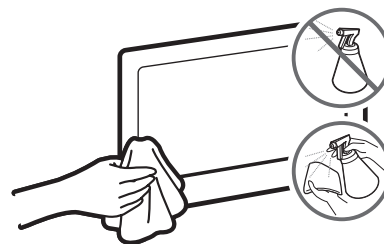

09 Specifikacije i ostale informacije

Specifikacije

Naziv modela	UE32M4002	UE32M5002
Rezolucija zaslona	1366 x 768	1920 x 1080
Veličina zaslona (dijagonala)	32 inča (80 cm)	32 inča (80 cm)
Zvuk (izlaz)	10 W	10 W
Postolje s mogućnošću zakretanja (lijevo/desno)	0°	0°
Dimenzije (š x v x d) Kućište S postoljem	745,4 x 442,2 x 69,0 mm 745,4 x 466,4 x 150,5 mm	741,0 x 436,2 x 69,0 mm 741,0 x 460,2 x 150,5 mm
Težina Bez postolja S postoljem	4,0 kg 4,1 kg	3,9 kg 4,0 kg

Uvjeti u okruženju

Radna temperatura	10 °C do 40 °C (50 °F do 104 °F)
Radna vlažnost	10% do 80%, bez kondenzacije
Temperatura pohrane	-20 °C do 45 °C (-4 °F do 113 °F)
Vlažnost prilikom pohrane	5% do 95%, bez kondenzacije

- Dizajn i specifikacije podložni su promjenama bez prethodne obavijesti.
- Informacije o napajanju i potrošnji energije potražite na naljepnici s oznakom zalijepljenoj na proizvod.
- Tipična potrošnja energije izmjerena je u skladu sa standardom IEC 62087.

Smanjenje potrošnje energije

Kad isključite televizor, on ulazi u stanje pripravnosti. U stanju pripravnosti televizor i dalje koristi malu količinu energije. Kako biste smanjili potrošnju energije, iskopčajte kabel za napajanje ako televizor nećete koristiti tijekom dužeg razdoblja.

Podržani formati videozapisa

Ekstenzija datoteke	Spremnik	Video kodek	Rezolucija	Brzina izmjene sličica (fps)	Brzina prijenosa podataka (Mb/s)	Audio kodek	
*.avi	AVI MKV ASF MP4 3GP VRO VOB PS TS	Divx 3.11 / 4 / 5 / 6	1920 x 1080	6 ~ 30	30	Dolby Digital LPCM ADPCM (IMA, MS) AAC HE-AAC WMA Dolby Digital Plus MPEG (MP3) DTS (Core) G.711(A-Law, μ -Law)	
*.mkv		MPEG4 SP / ASP					
*.asf		H.264 BP / MP / HP					
*.wmv			HEVC (H.265 - Main, Main10 - L4, L4.1)		640 x 480		8
*.mp4			Motion JPEG				
*.3gp			Window Media Video v9		1920 x 1080		30
*.vro			MPEG2				
*.mpg			MPEG1				
*.mpeg							
*.ts							
*.tp							
*.trp							
*.mov							
*.flv							
*.vob							
*.svi							
*.divx							

Druga ograničenja

- Videozapis se neće reproducirati, ili se neće reproducirati pravilno, ako u sadržaju ili formatu postoji pogreška.
- Ako sadržaj ima standardnu brzinu prijenosa / brzinu izmjene sličica veću od kompatibilnog broja sličica u sekundi navedenog u tabeli, zvuk ili videosadržaj možda se neće reproducirati.
- Ako postoji pogreška u indeksu sadržaja, funkcija traženja (preskakanja) neće biti podržana.
- Neki USB uređaji / digitalni fotoaparati možda nisu kompatibilni s uređajem za reprodukciju.
- Ako je brzina prijenosa videozapisa veća od 10 Mb/s, prikaz izbornika možda će kasniti.
- HEVC kodek dostupan je samo u MKV/MP4/TS spremnicima.

Dekoder videozapisa

- Podržava do H.264, razine 4.1 (ne podržava FMO/ASO/RS)
- Podržava do H.265 - Main, Main10 - L4, L4.1
- brzina izmjene sličica:
 - Ispod 1280 x 720: maks. 60 sličica
 - Iznad 1280 x 720: maks. 30 sličica
- VC1 AP L4 nije podržan.
- GMC 2 ili iznad nije podržan.

Dekoder zvuka

- WMA 10 Pro podržava zvuk s do 5.1-kanala i M2 profila.
- Nije podržan WMA zvuk u nekomprimiranom formatu.
- Vorbis podržava do 2 kanala.
- Dolby Digital Plus podržava do 5.1 kanala.

Podržani formati titlova

Vanjski

Naziv	Ekstenzija datoteke
MPEG-4 Timed text	.ttxt
SAMI	.smi
SubRip	.srt
SubViewer	.sub
Micro DVD	.sub ili .txt
SubStation Alpha	.ssa
Advanced SubStation Alpha	.ass
Powerdivx	.psb

Interni

Naziv	Spremnik	Format
Xsub	AVI	Format slike
SubStation Alpha	MKV	Format teksta
Advanced SubStation Alpha	MKV	Format teksta
SubRip	MKV	Format teksta
MPEG-4 Timed text	MP4	Format teksta

Informacije o funkciji **Audio - opis/Podnaslovi** potražite u dokumentu **e-Manual**.

Podržani formati fotografija

Ekstenzija datoteke	Vrsta	Rezolucija
*.jpg / *.jpeg	JPEG	15360 x 8640
*.bmp	BMP	4096 x 4096
*.mpo	MPO	15360 x 8640

- MPO datoteke ne podržavaju funkcije Zumiraj, Okreni i Efekt prik. prez..

Podržani formati glazbe

Ekstenzija datoteke	Vrsta	Kodek	Napomena
*.mp3	MPEG	MPEG1 Audio Layer 3	
*.m4a / *.mpa / *.aac	MPEG4	AAC	
*.flac	FLAC	FLAC	Podržava do 2 kanala.
*.ogg	OGG	Vorbis	Podržava do 2 kanala.
*.wma	WMA	WMA	WMA 10 Pro podržava zvuk s do 5.1-kanala i M2 profila. (Nije podržan WMA zvuk u nekomprimiranom formatu.)
*.wav	wav	wav	
*.mid / *.midi	midi	midi	vrsta 0 i vrsta 1

Puna dostupna razlučivost

Optimalna razlučivost serije 4: 1366 x 768 pri 60 Hz / serije 5: 1920 x 1080 pri 60 Hz.

Sve dostupne rezolucije potražite na stranici sa specifikacijama.

Način rada	Rezolucija	Vodoravna frekvencija (kHz)	Okomita frekvencija (Hz)	Vremenski razdjelnik piksela (MHz)	Sinkronizirani polaritet (H/V)	1366 x 768	1920 x 1080
IBM	720 x 400	31.469	70.087	28.322	-/+	✓	✓
MAC	640 x 480	35.000	66.667	30.240	-/-	✓	✓
	832 x 624	49.726	74.551	57.284	-/-	✓	✓
	1152 x 870	68.681	75.062	100.000	-/-		✓
VESA DMT	640 x 480	31.469	59.940	25.175	-/-	✓	✓
	640 x 480	37.861	72.809	31.500	-/-	✓	✓
	640 x 480	37.500	75.000	31.500	-/-	✓	✓
	800 x 600	37.879	60.317	40.000	+/+	✓	✓
	800 x 600	48.077	72.188	50.000	+/+	✓	✓
	800 x 600	46.875	75.000	49.500	+/+	✓	✓
	1024 x 768	48.363	60.004	65.000	-/-	✓	✓
	1024 x 768	56.476	70.069	75.000	-/-	✓	✓
	1024 x 768	60.023	75.029	78.750	+/+	✓	✓
	1152 x 864	67.500	75.000	108.000	+/+		✓
	1280 x 720	45.000	60.000	74.250	+/+	✓	✓
	1280 x 800	49.702	59.810	83.500	-/+		✓
	1280 x 1024	63.981	60.020	108.000	+/+		✓
	1280 x 1024	79.976	75.025	135.000	+/+		✓
	1366 x 768	47.712	59.790	85.500	+/+	✓	✓
	1440 x 900	55.935	59.887	106.500	-/+		✓
	1600 x 900RB	60.000	60.000	108.000	+/+		✓
	1680 x 1050	65.290	59.954	146.250	-/+		✓
1920 x 1080	67.500	60.000	148.500	+/+		✓	

- Način rada s ispreplitanjem nije podržan.
- Uređaj bi mogao neispravno raditi ako je odabran nestandardni format videozapisa.

Licence



For DTS patents, see <http://patents.dts.com>. Manufactured under license from DTS, Inc.

DTS, the Symbol, DTS in combination with the Symbol, DTS Premium Sound|5.1, DTS Digital Surround, DTS Express, and DTS Neo2:5 are registered trademarks or trademarks of DTS, Inc. in the United States and/or other countries.

© DTS, Inc. All Rights Reserved.



This DivX Certified® device can play DivX® HD video files (including .avi, .divx). Download free software at www.divx.com to create, play and stream digital videos. To play purchased DivX movies, first register your device at vod.divx.com. Find your registration code in the DivX VOD section of your device setup menu.

This DivX Certified® device can play DivX® HD video (including .avi, .divx). DivX®, DivX Certified® and associated logos are trademarks of DivX, LLC and are used under license.

Covered by one or more of the following U.S. patents: 7,295,673; 7,460,668; 7,515,710; 8,656,183; 8,731,369; RE45,052.



The terms HDMI and HDMI High-Definition Multimedia Interface, and the HDMI Logo are trademarks or registered trademarks of HDMI Licensing LLC in the United States and other countries.



Manufactured under license from Dolby Laboratories. Dolby, Dolby Audio, Pro Logic, and the double-D symbol are trademarks of Dolby Laboratories.

Open Source License Notice

Open Source used in this product can be found on the following webpage.

(<http://opensource.samsung.com>) Open Source License Notice is written only English.

Preporuka – samo za EU



Tvrtka Samsung Electronics ovime izjavljuje kako je ovaj televizor u skladu s osnovnim zahtjevima i drugim relevantnim odredbama Direktive 1999/5/EZ.

Službenu izjavu o sukladnosti možete pronaći na adresi <http://www.samsung.com>; odaberite Podrška > Potraži podršku za proizvod i unesite naziv modela.

Ova se oprema smije koristiti samo u zatvorenom prostoru.

Ova se oprema smije koristiti u svim državama EU-a.



Pravilno odlaganje ovog uređaja (otpadna električna & elektronička oprema)

(Primjenjivo u državama sa sustavima odvojenog prikupljanja otpada)

Ova oznaka na proizvodu, dodacima i dokumentaciji označavaju da se proizvod i njegovi elektronički dodaci (npr. punjač, slušalice, USB kabel) na kraju svog vijeka trajanja ne smiju odlagati s ostalim otpadom iz domaćinstva. Kako biste spriječili zagađivanje okoliša ili narušavanje zdravlja ljudi zbog nekontroliranog odlaganja otpada, ove predmete svakako odvojite od ostalih vrsta otpada i odgovorno ih reciklirajte kako biste potpomogli održivo iskorištavanje materijalnih resursa.

Privatni korisnici informacije o mjestima i načinu recikliranja ovog proizvoda koje je sigurno za okoliš mogu zatražiti od trgovca kod kojeg su kupili proizvod ili ureda lokalnih vlasti.

Tvrtke bi se trebale obratiti svom dobavljaču i provjeriti odredbe i uvjete ugovora o kupovini. Ovaj proizvod i njegovi elektronički dodaci se prilikom odlaganja ne bi smjeli miješati s ostalim komercijalnim otpadom.



Pravilno odlaganje baterija iz ovog proizvoda

(Primjenjivo u državama sa sustavima odvojenog prikupljanja otpada)

Ova oznaka na bateriji, priručniku ili pakiranju označava da se baterija u ovom proizvodu na kraju vijeka trajanja ne smije odlagati s ostalim kućanskom otpadom. Kemijski simboli Hg, Cd ili Pb na oznakama upućuje da baterija sadrži razine žive, kadmija ili olova više od referentnih razina u Direktivi EZ 2006/66. Ako se baterije ne odlože na pravilan način te tvari mogu naškoditi zdravlju ljudi i okolišu.

Radi zaštite prirodnih resursa i promicanja ponovnog korištenja sirovina, baterije odvojite od ostalog otpada i reciklirajte ih u sklopu lokalnog sustava besplatnog vraćanja baterija.

Informacije o obvezama tvrtke Samsung u vezi s okolišem i regulatornim obvezama specifičnim za uređaj, npr. REACH, WEEE ili onima o baterijama potražite na adresi http://www.samsung.com/uk/aboutsamsung/samungelectronics/corporatecitizenship/data_corner.html

UPOZORENJE – KAKO NE BI DOŠLO DO POŽARA, UVIJEK DRŽITE SVIJEĆE I DRUGE IZVORE OTVORENOG PLAMENA PODALJE OD UREĐAJA.



Adaptor information

  Kako biste izbjegli rizik, koristite sljedeći adapter

Manufacturer: Samsung Electro-Mechanics Co., Ltd.

Manufacturer: SOLUM Co Ltd

Adaptor Model: A5919_FSM

Manufacturer: Samsung Electro-Mechanics Co., Ltd.

Manufacturer: SOLUM Co Ltd

Adaptor Model: A6619_FSM

Manufacturer: Dongyang E&P Inc

Adaptor Model: A4819_FDY

To reduce the risk of fire or electric shock, do not expose this apparatus to rain or moisture.

Apparatus shall not be exposed to dripping or splashing and no objects filled with liquids, such as vases, shall not be placed on the apparatus.

For power cord use, see user manual.

WARNING: FOR INDOOR USE ONLY

This page is intentionally
left blank.

Než si přečtete tuto uživatelskou příručku



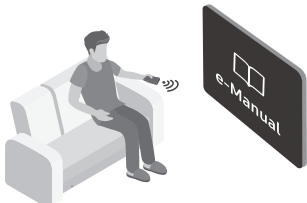



Tento televizor se dodává s uživatelskou příručkou a zabudovanou elektronickou příručkou e-Manual.
Před přečtením této uživatelské příručky se seznámte s následujícími informacemi:

	Uživatelská příručka	Přečtěte si tuto dodávanou uživatelskou příručku, ve které se dozvíte informace týkající se bezpečnosti produktu, jeho instalace, příslušenství, výchozí konfigurace a specifikací.
	e-Manual	Další informace o tomto televizoru najdete v integrované elektronické příručce e-Manual v televizoru. <ul style="list-style-type: none">• Postup otevření příručky e-Manual: MENU → Podpora → e-Manual → ENTER

Uživatelskou příručku si můžete stáhnout z webu a prohlížet si ji na počítači nebo mobilním zařízení.

Varování! Důležité bezpečnostní pokyny

Dříve než začnete televizor používat, přečtěte si bezpečnostní pokyny.

UPOZORNĚNÍ			Výrobek třídy II: Tento symbol indikuje, že zařízení nevyžaduje ochranné elektrické uzemnění.
RIZIKO ZASAŽENÍ ELEKTRICKÝM PROUDEM. NEOTVÍRAT			
UPOZORNĚNÍ: ABY SE SNÍŽILO RIZIKO ÚRAZU ELEKTRICKÝM PROUDEM, NESNÍMEJTE KRYT (ANI ZADNÍ PANEL). UVNITŘ SE NENACHÁZEJÍ ŽÁDNÉ DÍLY, KTERÉ BY MOHL UŽIVATEL SÁM OPRAVIT. VŠECHNY OPRAVY PŘENECHTEJTE KVALIFIKOVANÉMU SERVISNÍMU TECHNIKOVÍ.			Střídavé napětí (AC): Jmenovité napětí označené tímto symbolem je napětí AC.
	Tento symbol znamená, že součásti uvnitř jsou pod vysokým napětím. Jakýkoli kontakt s vnitřní částí přístroje je nebezpečný.		Stejnoseměrné napětí (DC): Jmenovité napětí označené tímto symbolem je napětí DC.
	Tento symbol označuje, že k tomuto přístroji byla přiložena důležitá dokumentace týkající se provozu a údržby.		Upozornění. Nahlédněte do pokynů k použití: Tento symbol radí uživateli, aby nahlédl do uživatelské příručky, kde najde další informace související s bezpečností.

- Z důvodů nutné ventilace jsou v krytu a v zadní a spodní části televizoru otvory. Abyste zajistili spolehlivý provoz tohoto spotřebiče a ochránili jej před přehřátím, nesmí být tyto otvory nikdy blokovány nebo zakryté.
 - Neumísťujte spotřebič do uzavřených prostor, jako jsou knihovny nebo vestavěné police, pokud v nich není zajištěna dostatečná ventilace.
 - Neumísťujte tento spotřebič do blízkosti radiátorů nebo zdrojů tepla nebo nad ně a ani do míst, kde by byl vystaven přímému slunečnímu záření.
 - Na spotřebič nepokládejte nádoby s vodou (vázy apod.), mohlo by dojít k požáru nebo úrazu elektrickým proudem.
- Nevystavujte spotřebič dešti ani jej neumísťujte do blízkosti zdrojů vody (vany, umyvadla, kuchyňského dřezu, nádoby na praní, vlhkého sklepa nebo plaveckého bazénu apod.). Pokud se do spotřebiče náhodou dostane voda, okamžitě jej odpojte a kontaktujte autorizovaného prodejce.
- Součástí tohoto spotřebiče jsou baterie. Ve vaší zemi mohou platit nařízení, která vám ukládají tyto baterie zlikvidovat řádným způsobem s ohledem na životní prostředí. Informace o likvidaci či recyklaci získáte u příslušných orgánů místní správy.
- Nepřetěžujte síťové zásuvky, prodlužovací kabely nebo adaptéry přes jejich kapacitu. Mohlo by dojít k požáru nebo úrazu elektrickým proudem.
- Napájecí kabely by měly být vedeny tak, aby se snížila pravděpodobnost jejich pošlapání nebo sevření předměty umístěnými na nich nebo pod nimi. Věnujte zvláštní pozornost kabelům v oblasti zástrček, zásuvek a míst, kde vycházejí ze spotřebiče.

- Z důvodu ochrany spotřebiče během bouřky nebo v případě, že jej zanecháte bez dozoru nebo jej delší dobu nepoužíváte, odpojte spotřebič z elektrické zásuvky spolu s anténou nebo systémem kabelové televize. Tím zabráníte poškození spotřebiče bleskem nebo v důsledku nárazového proudu.
- Před připojením napájecího kabelu střídavého proudu k výstupu adaptéru stejnosměrného proudu se ujistěte, že napětí adaptéru stejnosměrného proudu odpovídá elektrickému vedení používanému ve vaší zemi.
- Nikdy nevkládejte do otvorů přístroje žádné kovové předměty. Mohlo by dojít k úrazu elektrickým proudem.
- Abyste se vyhnuli úrazu elektrickým proudem, nedotýkejte se nikdy vnitřních částí přístroje. Tento přístroj smí otevírat pouze kvalifikovaný technik.
- Zástrčku napájecího kabelu zasuňte pevně do zásuvky. Při odpojování ze zásuvky vždy držte napájecí kabel za zástrčku. Při odpojování nikdy netahejte za kabel. Napájecího kabelu se nedotýkejte mokřima rukama.
- Pokud televizor nefunguje normálně – zvláště pokud z něho vychází neobvyklý zvuk nebo zápach – okamžitě jej odpojte a kontaktujte autorizovaného prodejce nebo servisní středisko.
- Pokud televizor nepoužíváte nebo jste delší dobu mimo domov, vytáhněte zástrčku napájecího kabelu ze zásuvky (zvláště pokud doma zůstanou samotné děti či starší nebo postižení lidé).
 - Velké množství prachu může způsobit úraz elektrickým proudem, elektrické ztráty nebo požár v důsledku jisker a zahřívání na napájecím kabelu nebo porušení izolace.
- V případě, že instalujete televizor v místě s velkým množstvím prachu, vysokou nebo nízkou teplotou, vysokou vlhkostí, chemickými látkami a nepřetržitým provozem, např. na letišti nebo vlakovém nádraží atd., obraťte se na autorizované servisní středisko Samsung, kde získáte příslušné informace. Pokud tak neučiníte, může dojít k vážnému poškození televizoru.
- Používejte pouze správně uzemněnou zástrčku a zásuvku.
 - Nesprávné uzemnění může způsobit úraz elektrickým proudem nebo poškodit zařízení. (Platí pouze pro zařízení třídy I.)
- Chcete-li přístroj zcela vypnout, vytáhněte jeho napájecí kabel ze zásuvky. Abyste zajistili, že zařízení půjde v případě potřeby rychle odpojit, ujistěte se, že zásuvka a zástrčka napájecího kabelu jsou snadno dostupné.
- Příslušenství (baterie atd.) skladujte na bezpečném místě mimo dosah dětí.
- Přístroj chraňte před nárazy a zabraňte jeho pádu. Pokud dojde k poškození přístroje, vypněte jej, odpojte od elektrické sítě a obraťte se na servisní středisko Samsung.
- Při čištění přístroje vytáhněte zástrčku napájecího kabelu ze zásuvky a přístroj očistěte měkkým suchým hadříkem. Nepoužívejte chemikálie jako vosk, benzen, alkohol, ředidla, insekticidy, osvěžovače vzduchu, maziva nebo saponáty. Při použití těchto chemických látek by mohlo dojít k poškození povrchu televizoru nebo k odstranění jeho potisku.
- Přístroj nesmí být vystavován kapající nebo stříkající vodě.
- Nevyhazujte baterie do ohně.
- Baterie nezkratujte, nerozebírejte ani nepřehřívejte.
- Pokud vyměníte baterie dálkového ovladače za nesprávný typ, může dojít k explozi. Baterie vyměňujte pouze za baterie stejného typu.

* Obrázky a nákresy v této uživatelské příručce slouží pouze pro referenci a mohou se lišit od skutečného vzhledu spotřebiče. Provedení a specifikace spotřebiče se mohou změnit bez předchozího upozornění.

Jazyky CIS (ruština, ukrajinština, kazaština) nejsou pro tento spotřebič dostupné, protože je vyráběn pro uživatele ze zemí EU.

Obsah

	Než si přečtete tuto uživatelskou příručku	2
	Varování! Důležité bezpečnostní pokyny	3
01	Obsah balení	
02	Instalace televizoru	
	Montáž televizoru na zeď	8
	Zajištění dostatečného větrání televizoru	9
	Přípevnění televizoru ke stojanu	10
	Bezpečnostní pokyny: Přípevnění televizoru na zeď pro zabránění jeho pádu	10
03	Dálkový ovladač	
	Vložení baterií do dálkového ovladače (typ baterií: AAA)	12
04	Počáteční nastavení	
	Když chcete tuto funkci resetovat...	13
	Používání příručky Ovladač televizoru	13
05	Změna vstupního zdroje (Zdroj)	
	Zdroj	14
	Jak používat funkci Upravit název	14
	Informace	14
06	Připojení ke slotu COMMON INTERFACE (slot karty pro sledování televizoru)	
	Používání karty CI nebo CI+	15

07	Jak používat příručku e-Manual	
	Zobrazení na obrazovce	16
	Jak přepínat mezi tématem příručky e-Manual a odpovídající nabídkou.	17
	Jak hledat téma na stránce rejstříku	17
08	Odstraňování potíží a údržba	
	Odstraňování potíží	18
	Funkce Teletext	23
	Stránky teletextu jsou organizovány do šesti kategorií	24
	Zámek Kensington proti krádeži	24
	Upozornění týkající se statických obrazů	25
	Péče o televizor	25
09	Specifikace a další informace	
	Specifikace	26
	Provozní prostředí	26
	Nižší spotřeba energie	26
	Licence	30
	Adaptor information	32

01 Obsah balení

Zkontrolujte, zda jste spolu s televizorem obdrželi všechny uvedené položky. Pokud některé položky chybí, obraťte se na prodejce.

- Dálkový ovladač a baterie (AAA x 2)
- Uživatelská příručka
- Záruční list / Regulační příručka (v některých zemích není k dispozici)
- Napájecí kabel televizoru (v závislosti na zemi a modelu)

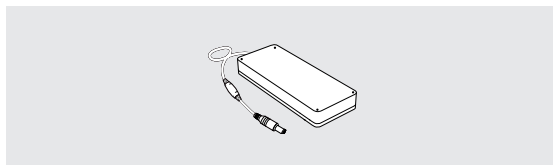

Adaptér

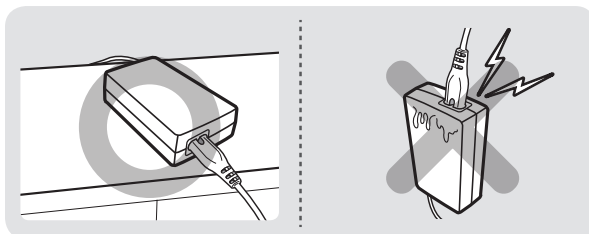

- Barva a tvar položek se mohou u jednotlivých modelů lišit.
- S tímto výrobkem nejsou dodávány kabely a je potřeba je zakoupit zvlášť.
- Po otevření balení se ujistěte, že jste uvnitř nebo pod obalem nepřehlédli nějakou část příslušenství.

V následujících případech může být účtován správný poplatek:

- (a) Při přivolání technika na vaši žádost, zatímco na výrobku nebude zjištěna žádná závada (např. protože jste si nepřečetli uživatelskou příručku).
- (b) Pokud přístroj přinesete do opravy, ale na výrobku nebude zjištěna žádná závada (např. protože jste si nepřečetli uživatelskou příručku).

O výši správního poplatku budete informováni před návštěvou technika.



Varování: Obrazovky mohou být při nesprávném zacházení poškozeny přímým tlakem. Doporučujeme televizor při zvedání držet za okraje, jak vidíte na obrázku.

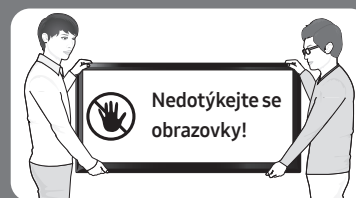

02 Instalace televizoru

Montáž televizoru na zeď



Jestliže budete televizor upevňovat na zeď, postupujte přesně podle pokynů výrobce. V případě nesprávné montáže může televizor spadnout a vážně se poškodit nebo způsobit závažný úraz dětem či dospělým osobám.

U modelů s adaptéry pro upevnění na zeď provádějte montáž podle obrázku níže ještě před instalací sady pro upevnění na zeď.

- Viz příručka k instalaci dodávaná spolu se sadou pro upevnění na zeď Samsung.

Televizor můžete upevnit na zeď pomocí sady pro upevnění na zeď (prodává se samostatně).

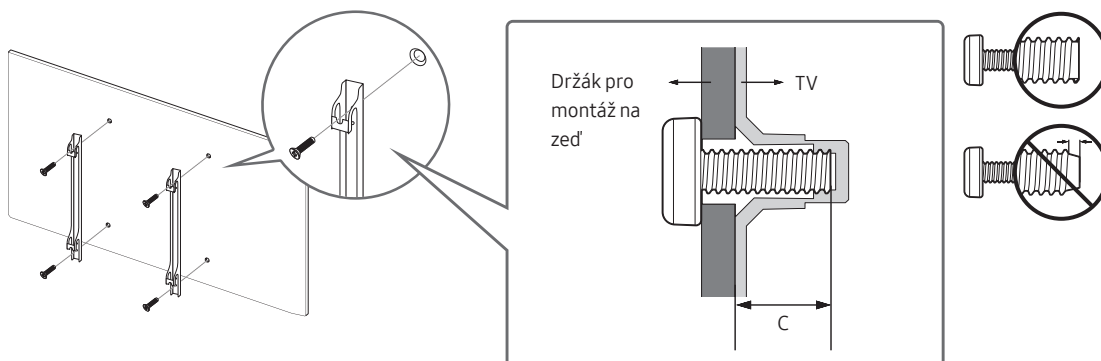

- Společnost Samsung Electronics není zodpovědná za žádná poškození televizoru nebo zranění způsobená chybnou instalací držáku na zeď zákazníkem.
- Sadu pro upevnění na zeď můžete instalovat na pevnou zeď kolmou k podlaze. Před upevněním sady na povrch, jako je sádkartón, kontaktujte svého nejbližšího prodejce, aby vám poskytl další informace. Provádíte-li montáž televizoru na strop nebo šikmou stěnu, může dojít k jeho pádu a následně k vážnému zranění osob.
- Standardní rozměry sad pro upevnění na zeď jsou uvedeny v tabulce na následující straně.
- Pokud instalujete sadu pro upevnění na zeď jiného výrobce, upozorňujeme, že délku šroubů, které je třeba použít k přimontování televizoru k sadě pro upevnění na zeď, naleznete ve sloupci C na následující straně.
- Při montáži sady pro upevnění na zeď doporučujeme upevnit všechny čtyři šrouby VESA.
- Pokud chcete instalovat sadu pro upevnění na zeď, která se připevní ke zdi pouze dvěma horními šrouby, použijte montážní sadu Samsung, která podporuje tento typ instalace. (Tento typ sady upevnění na zeď nemusí být v závislosti na geografické oblasti dostupný.)

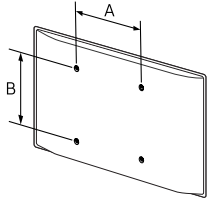
Velikost televizoru v palcích	Specifikace otvorů pro šrouby standardu VESA (A * B) v milimetrech	C (mm)	Standardní šroub	Počet	
32	100 x 100	20.9 ~ 21.9	M4	4	



Sadu pro upevnění na zeď neinstalujte, když je televizor zapnutý. Mohlo by dojít ke zranění osob elektrickým proudem.

- Nepoužívejte šrouby delší, než je standardní rozměr. Nepoužívejte šrouby, které neodpovídají specifikacím šroubů standardu VESA. Příliš dlouhé šrouby mohou poškodit vnitřní části televizoru.
- V případě sad pro upevnění na zeď, které neodpovídají specifikacím pro šrouby VESA, se může délka šroubů lišit v závislosti na jejich specifikacích.
- Neutahujte šrouby příliš pevně. Mohlo by dojít k poškození televizoru nebo k jeho pádu a následně ke zranění osob. Společnost Samsung není zodpovědná za tento druh poškození nebo zranění.
- Společnost Samsung nenese odpovědnost za poškození televizoru nebo zranění v případě použití nespecifikovaného držáku na zeď, popřípadě držáku, který neodpovídá standardu VESA, nebo v případě nedodržení pokynů k instalaci televizoru.
- Neinstalujte televizor s náklonem větším než 15 stupňů.
- Upevnění televizoru na zeď by měly vždy provádět alespoň dvě osoby.

Zajištění dostatečného větrání televizoru

Při instalaci televizoru zajistěte, aby mezi televizorem a ostatními předměty (stěnou, stranami skříněk apod.) byla vzdálenost alespoň 10 cm z důvodu řádného větrání. Pokud nebude mít výrobek prostor pro dostatečné větrání, může dojít k problémům s výrobkem způsobeným jeho přehřátím nebo k požáru.

Ať už použijete stojan nebo budete montovat televizor na zeď, důrazně doporučujeme používat pouze díly společnosti Samsung Electronics. Použijete-li díly jiného výrobce, může dojít k potížím s televizorem nebo ke zranění způsobenému jeho pádem.

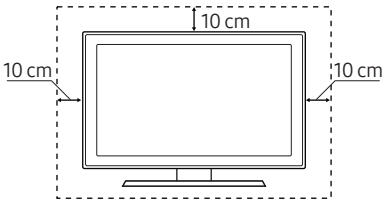
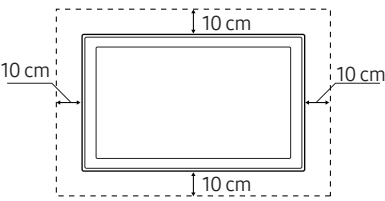
Instalace se stojanem	Instalace s držákem na zeď
	

Přípevnění televizoru ke stojanu

Zkontrolujte, zda máte veškeré vyobrazené příslušenství, a sestavte stojan podle uvedených pokynů.

Bezpečnostní pokyny: Přípevnění televizoru na zeď pro zabránění jeho pádu



Upozornění: Na televizor netlačte, netahejte za něj ani se na něj nezavěšujte. Mohlo by dojít k jeho pádu. Zejména dbejte na to, aby se na televizor nezavěšovaly děti nebo jiným způsobem nenarušovaly jeho stabilitu. Mohlo by dojít k převrnutí televizoru a vážnému nebo i smrtelnému zranění. Dodržujte všechna bezpečnostní opatření uvedená na dodaném bezpečnostním letáku. Pro zvýšení stability a bezpečnosti můžete zakoupit a namontovat následující zařízení zabraňující pádu televizoru.



VAROVÁNÍ: Nikdy neumísťujte televizor na nestabilní místo. Televizor by mohl spadnout a způsobit vážné zranění nebo smrt. Mnoha zraněním, zvláště dětí, lze předcházet, pokud učiníte jednoduchá opatření, např.

- Použití skříněk či stojanů doporučených výrobcem televizoru.
- Použití pouze takového nábytku, který bezpečně televizor udrží.
- Kontrola, zda televizor nepřesahuje přes okraj nábytku, na kterém stojí.
- Neumísťování televizoru na vysoký nábytek (například police nebo knihovny), aniž by byly jak nábytek, tak i televizor bezpečně zajištěny.
- Neumísťování televizoru na ubrus nebo jiné materiály, které se mohou nacházet mezi televizorem a nábytkem.
- Poučení dětí o nebezpečí, které hrozí při šplhání na nábytek, pokud chtějí ovládat televizor nebo s ním manipulovat.

Pokud si ponecháte stávající televizor, který nahradíte tímto novým televizorem a přemístíte ho na jiné místo, při manipulaci se starým televizorem dbejte na stejná bezpečnostní opatření.

Zabránění pádu televizoru

1. S použitím správných šroubů pevně připevněte sadu konzol ke stěně. Ujistěte se, že jsou šrouby pevně připevněny ke zdi.
 - V závislosti na typu zdi je možné, že budete potřebovat další materiál, například hmoždinky.
2. S použitím šroubů správné velikosti připevněte sadu konzol k televizoru.
 - Specifikaci šroubů naleznete v části o standardních šroubech v tabulce v části „Montáž televizoru na zeď“.
3. Pomocí pevného odolného lanka k sobě spojte konzoly připevněné k televizoru a konzoly připevněné ke zdi a poté lanko pevně zavažte.
 - Umístěte televizor ke zdi, aby nemohl přepadnout dozadu.
 - Lanko ved'te tak, aby byly adaptéry připevněné ke zdi ve stejné výšce nebo níže než adaptéry připevněné k televizoru.

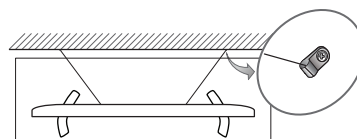
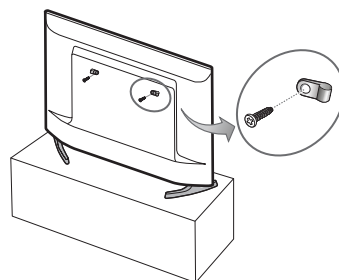

03 Dálkový ovladač

- V závislosti na zemi a modelu

Podívejte se, kde se na dálkovém ovladači nacházejí jednotlivá tlačítka funkcí, například: **SOURCE**, **TTX/MIX**, **PRE-CH**, **CH LIST**, **^ CH v**, **MENU**, **TOOLS**, **INFO**, **RETURN** a **EXIT**.

- Tento dálkový ovladač má tlačítka Power, Channel, Volume a Enter označena Braillovým písmem a mohou ho tak používat osoby se zrakovým omezením.

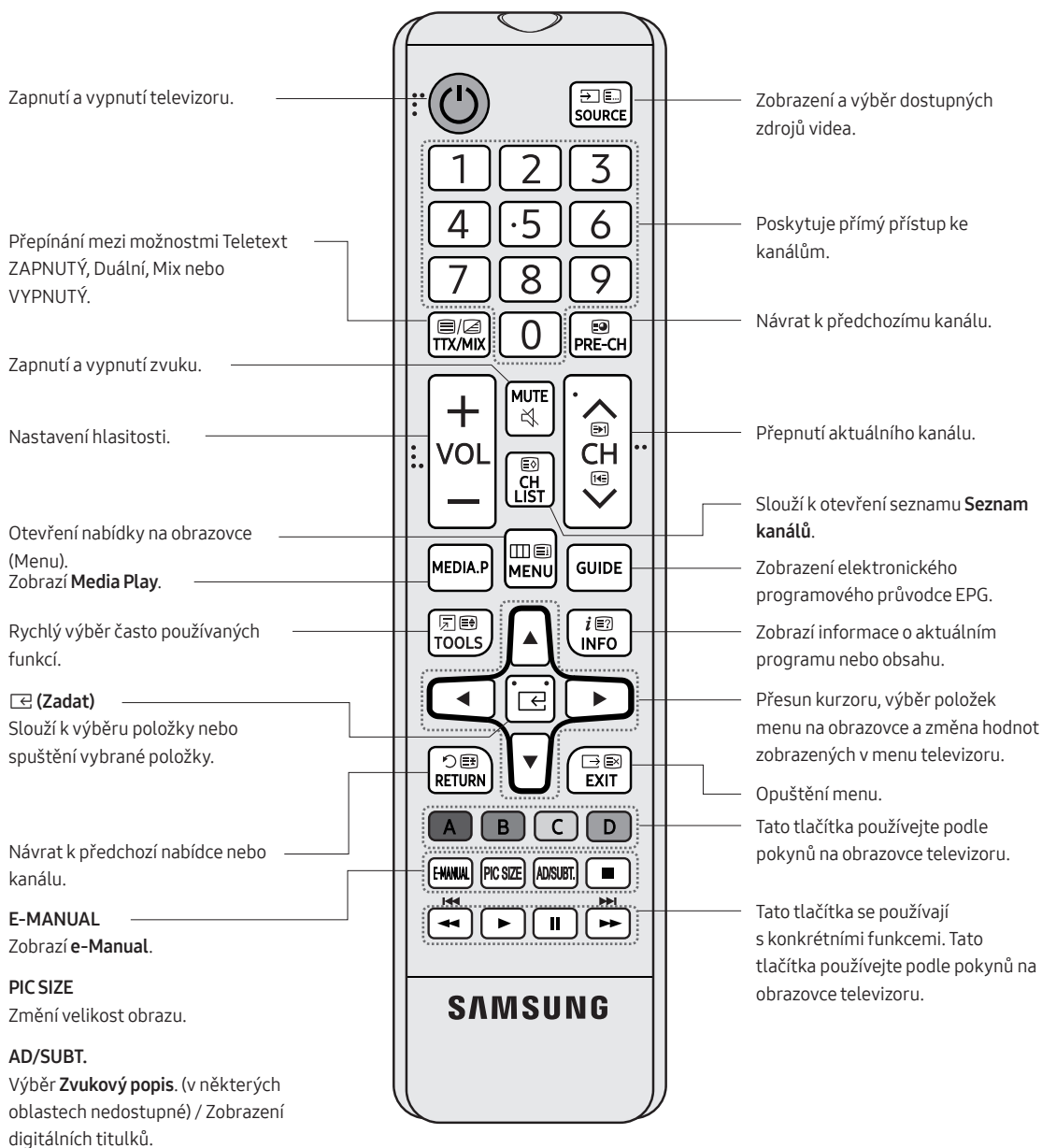

- Zastavení přehrávaného obsahu.

- Názvy tlačítek výše se mohou lišit od skutečných názvů.

Vložení baterií do dálkového ovladače (typ baterií: AAA)

Baterie vkládejte se správnou polaritou (viz symboly na prostoru pro baterie).

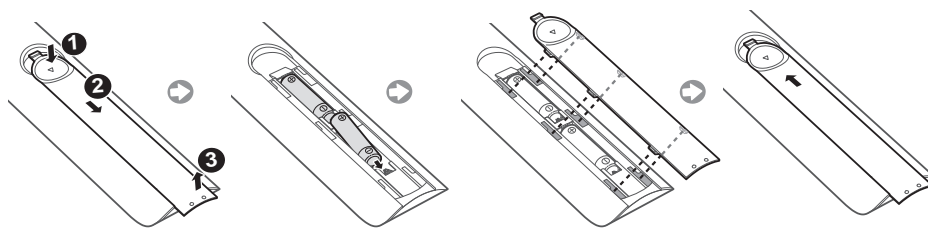

- Dálkový ovladač používejte do vzdálenosti 7 metrů od televizoru.
- Funkce dálkového ovladače může být ovlivněna silným světlem. Nepoužívejte dálkový ovladač v blízkosti zářivek nebo neonů s vysokým jasem.
- Barva i tvar dálkového ovladače se mohou lišit podle modelu.

04 Počáteční nastavení

Při první aktivaci televizoru se zobrazí dialogové okno pro počáteční nastavení. Dokončete proces počátečního nastavení podle pokynů na obrazovce. Tento proces můžete později provést ručně v nabídce **MENU** → **Systém** → **Nastavení**.

- Pokud před začátkem instalace připojíte ke konektoru HDMI1 nějaké zařízení, automaticky dojde ke změně nastavení Zdroj kanálů na set-top box.
- Pokud nechcete mít vybranou možnost Set-top box, vyberte možnost **Anténa**.

Když chcete tuto funkci resetovat...

Vyberte **Systém** → **Nastavení** (Počáteční nastavení). Zadejte svůj čtyřmístný kód PIN. Výchozí kód PIN je „0-0-0-0“.

Pokud chcete změnit kód PIN, použijte funkci **Změna kódu PIN**.

I přesto, že jste funkci **Nastavení** (**MENU** → **Systém**) nejspíš spustili už v obchodě, spusťte ji znovu u vás doma.

- Pokud zapomenete kód PIN, stiskněte v pohotovostním režimu na dálkovém ovladači následující sekvenci tlačítek. Obnovíte tak původní kód PIN „0-0-0-0“: **MUTE** → 8 → 2 → 4 → **POWER** (zapnuto)

Používání příručky Ovladač televizoru

Televizor můžete zapnout stisknutím tlačítka **Ovladač televizoru** v dolní části televizoru a pak můžete používat nabídku **Systémové menu**. Je-li televizor zapnutý, po stisknutí tlačítka se zobrazí **Systémové menu**. Další informace o použití naleznete na obrázku níže.

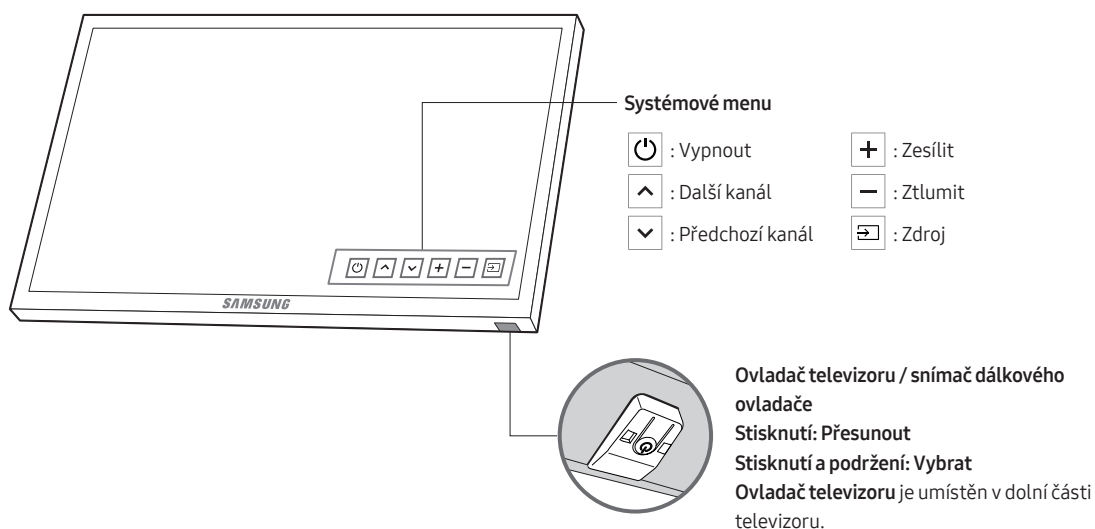

05 Změna vstupního zdroje (Zdroj)

Zdroj

Slouží k výběru televizoru nebo jiných externích zdrojů vstupu, jako například přehrávače disků DVD/Blu-ray, přijímače kabelové televize nebo satelitního set-top boxu, připojených k televizoru.

1. Stiskněte tlačítko **SOURCE** na dálkovém ovladači.
2. Vyberte požadovaný externí vstupní zdroj.

Jak používat funkci Upravit název

V nabídce **Zdroj** stiskněte tlačítko **TOOLS** a můžete nastavit libovolné jméno externích zdrojů vstupu.

Informace

Zobrazí se podrobné informace o připojeném externím zařízení.

06 Připojení ke slotu COMMON INTERFACE (slot karty pro sledování televizoru)

- V závislosti na zemi a modelu
- Kartu CI můžete připojit nebo odpojit po vypnutí televizoru.

Používání karty CI nebo CI+

Chcete-li sledovat placené kanály, musí být vložena karta CI nebo CI+.

- Pokud nevložíte kartu CI nebo CI+, bude na některých kanálech zobrazena zpráva „Zakódovaný signál“.
- Přibližně za 2 až 3 minuty se zobrazí přiřazovací údaje obsahující telefonní číslo, ID karty CI nebo CI+, ID hostitele a další informace. Pokud se objeví chybová zpráva, obraťte se na svého poskytovatele služeb.
- Po dokončení konfigurace informací o kanálech se zobrazí zpráva „Aktualizace dokončena“, která značí, že seznam kanálů je nyní aktualizován.

• POZNÁMKA

- Kartu CI nebo CI+ získáte od místního poskytovatele kabelových služeb.
- Kartu CI nebo CI+ opatrně vytáhněte rukama, protože v případě pádu by mohlo dojít k jejímu poškození.
- Kartu CI nebo CI+ vložte ve směru na ní vyznačeném.
- Umístění slotu COMMON INTERFACE se může lišit podle modelu.
- Karta CI nebo CI+ není v některých zemích a oblastech podporována. Informace vám poskytne autorizovaný prodejce.
- V případě jakýchkoli potíží kontaktujte poskytovatele služby.
- Vložte kartu CI nebo CI+, která podporuje aktuální nastavení antény. Obraz na obrazovce bude zkrácený nebo se nebude zobrazovat vůbec.

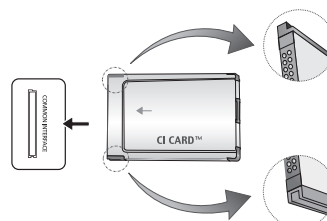

- Obrázek se může lišit v závislosti na modelu.

07 Jak používat příručku e-Manual



Pokyny týkající se funkcí vašeho televizoru najdete v příručce **e-Manual** televizoru. Když ji budete chtít použít, stiskněte tlačítko **E-MANUAL** na dálkovém ovladači. Posunujte kurzor s použitím tlačítek nahoru/dolů/doleva/doprava a vyberte kategorii, pak téma a nakonec stiskněte tlačítko **ENTER**. Příručka **e-Manual** zobrazí vámi požadovanou stránku.

Otevřít ji můžete také z nabídky:

MENU → **Podpora** → **e-Manual** → **ENTER**

- Do hlavní nabídky příručky **e-Manual** se vrátíte stisknutím tlačítka **E-MANUAL** na dálkovém ovladači.

Zobrazení na obrazovce

Aktuálně zobrazené video, televizní program atd.



Seznam kategorií. Pomocí tlačítek ◀ a ▶ vyberte požadovanou kategorii.

Zobrazí seznam podnabídek. Pomocí tlačítek se šipkami na dálkovém ovladači posouváte kurzor. Stisknutím tlačítka **ENTER** vyberete požadovanou podnabídku.

Tlačítka funkcí

Rejstřík: Zobrazí obrazovku rejstříku.

- V závislosti na jazyce je k dispozici **Rejstřík**.

Zadat: Slouží k výběru kategorie nebo podnabídky.

Konec: Ukončete příručku **e-Manual**.

<Prohlížení obsahu>

Spustit: Zobrazí nabídku, která souvisí s tématem. Na obrazovku **e-Manual** se vrátíte stisknutím tlačítka **E-MANUAL**.

Domů: Slouží k přesunu na domovskou obrazovku příručky **e-Manual**.

Strana: Přesun na předchozí nebo následující stránku.

Zvětšený obraz: Zvětší obrazovku.

Stisknutím tlačítka **Zvětšený obraz** zvětšíte obraz. Zvětšený obraz můžete procházet pomocí tlačítek **▲** a **▼**. Normální velikost obrazu vrátíte stisknutím tlačítka **RETURN**.

Jak přepínat mezi tématem příručky e-Manual a odpovídající nabídkou.

- Tato funkce není v některých nabídkách dostupná.
- Funkci **Spustit** nemůžete používat, pokud nabídka není aktivní.

Postup 1	Postup 2
<ol style="list-style-type: none">1. Pokud chcete používat nabídku vztahující se k tématu příručky e-Manual, stisknutím červeného tlačítka vyberte Spustit.2. Na obrazovku e-Manual se vrátíte stisknutím tlačítka E-MANUAL.	<ol style="list-style-type: none">1. Při zobrazeném tématu stiskněte tlačítko ENTER. Zobrazí se zpráva Chcete spustit tuto funkci?. Vyberte Ano a pak stiskněte tlačítko ENTER. Zobrazí se okno nabídky.2. Na obrazovku e-Manual se vrátíte stisknutím tlačítka E-MANUAL.

Jak hledat téma na stránce rejstříku

- V závislosti na jazyku nemusí být tato funkce podporována.
1. Když chcete hledat klíčové slovo, stisknutím modrého tlačítka vyberte **Rejstřík**.
 2. Pomocí tlačítek ◀ a ▶ vyberte požadované pořadí znaků.
 3. Pomocí tlačítek ▲ a ▼ vyberte požadované klíčové slovo a pak stiskněte tlačítko **ENTERE**.
 4. Můžete si prohlédnout odpovídající stránku s pokyny příručky e-Manual.
 - Obrazovku **Rejstřík** zavřete stisknutím tlačítka **RETURN**.

08 Odstraňování potíží a údržba

Odstraňování potíží

Pokud se zdá, že je problém s televizorem, pokuste se nejprve vyhledat řešení v tomto seznamu problémů a řešení. Pokud vám žádné z tipů na odstraňování potíží nepomohou, navštivte webové stránky „www.samsung.com“ a klepněte na položku Podpora, nebo zkuste zavolat do servisního zákaznického střediska společnosti Samsung.

Kvalita obrazu

- Nejprve proveďte **Test obrazu** a ujistěte se, že televizor správně zobrazuje zkušební obraz. (přejděte na **MENU - Podpora - Autom. diagn. - Test obrazu**) Pokud se zkušební obraz zobrazuje správně, může být špatný obraz způsoben zdrojem nebo signálem.

Obraz na televizoru nevypadá tak dobře jako v prodejně.

- Pokud používáte analogový přijímač kabelové televize / set-top box, proveďte upgrade na digitální set-top box. Pro získání obrazu v kvalitě HD (vysoké rozlišení) použijte kabel HDMI nebo komponentní kabel.
- Odběratelé služeb kabelové nebo satelitní televize: Vyzkoušejte z nabídky kanálů stanice, které vysílají v digitální kvalitě.
- Připojení anténou: Vyzkoušejte stanici vysílající v kvalitě HD po provedení funkce Automatické ladění.
- Řada stanic vysílajících v kvalitě HD vysílá obsah převzorkovaný z kvality SD (Standard Definition).
- Nastavte výstupní rozlišení obrazu přijímače kabelové televize nebo satelitního přijímače na 1080i nebo 720p.
- Ujistěte se, že sledujete televizor z minimální doporučené vzdálenosti odpovídající velikosti obrazovky a rozlišení signálu.

Obraz je zkreslený: chyba makrobloku, malého bloku, bodů, pixelizace.

- Komprese obrazu vysílání může způsobit zkreslení obrazu, zejména rychle se pohybujících obrazů, jako jsou sportovní přenosy a akční filmy.
- Zkreslení obrazu může být způsobeno slabým nebo nekvalitním signálem. Nejde o chybu televizoru.
- Pokud používáte mobilní telefony v blízkosti televizoru (asi do 1 metru), může u analogových i digitálních kanálů docházet k rušení obrazu.

Barvy jsou nesprávné nebo chybí.

- Pokud používáte komponentní připojení, zkontrolujte, zda jsou jednotlivé koncovky komponentního kabelu připojeny ke správným konektorům. Nesprávná nebo uvolněná připojení mohou způsobit problémy s barvami nebo prázdnou obrazovku.

Vybledlé barvy nebo nedostatečný jas.

- Nastavte možnosti položky **Obraz** v nabídce televizoru. (přejděte na **Režim obrazu / Barvy / Jas / Ostrost**)
- Nastavte možnost položky **Úspora energie** v nabídce televizoru. (přejděte na **MENU - Systém - Eko řešení - Úspora energie**)
- Zkuste obnovit nastavení obrazu na výchozí nastavení. (přejděte na **MENU - Obraz - Obnovení obrazu**)

Na okraji obrazovky je tečkovaná čára.

- Pokud je velikost obrazu nastavena na hodnotu **Přízp. obrazovce**, změňte ji na **16:9**.
- Změňte rozlišení přijímače kabelové televize nebo satelitního přijímače.

Obraz je černobílý.

- Pokud používáte kompozitní AV vstup, připojte videokabel (žlutý) k zelenému konektoru komponentního vstupu 1 na televizoru.

Obraz se po změně kanálu zastaví nebo je zkreslený či se zpožďuje.

- Pokud používáte přijímač kabelové televize, zkuste ho resetovat. Znovu připojte napájecí kabel a vyčkejte, až se přijímač kabelové televize restartuje. Může to trvat až 20 minut.
- Nastavte výstupní rozlišení přijímače kabelové televize na hodnotu 1080i nebo 720p.

Kvalita zvuku

- Nejprve proveďte **Test zvuku**, abyste se ujistili, že zvuk televizoru funguje správně. (přejděte na **MENU - Podpora - Autom. diagn. - Test zvuku**)
- Pokud je zvuk v pořádku, může být problém se zvukem způsoben zdrojem nebo signálem.

Z výrobku nevychází zvuk nebo je zvuk při maximální hlasitosti příliš tichý.

- Zkontrolujte nastavení hlasitosti zařízení (přijímače kabelové televize nebo satelitního přijímače (set-top boxu), DVD přehrávače, přehrávače Blu-ray atd.) připojeného k televizoru.

Obraz je kvalitní, ale není slyšet zvuk.

- V nabídce Zvuk nastavte možnost **Volba reproduktoru** na hodnotu **TV reproduktor**.
- Pokud používáte externí zařízení, ujistěte se, že jsou audiokabely připojeny ke správným konektorům pro vstup zvuku na televizoru.
- Pokud používáte externí zařízení, zkontrolujte nastavení zvukového výstupu zařízení (např. může být potřeba v přijímači kabelové televize změnit nastavení zvukového výstupu na HDMI, když je k televizoru připojen kabel HDMI).
- Používáte-li převodní kabel DVI/HDMI, je nutný samostatný audiokabel.
- Restartujte připojené zařízení opětovným připojením napájecího kabelu.

Z reproduktorů vychází nepříjemný hluk.

- Zkontrolujte připojení kabelů. Zkontrolujte, zda není videokabel připojen do vstupu audia.
- V případě připojení k anténě nebo kabelové televizi zkontrolujte sílu signálu. Nízká úroveň signálu může způsobovat zkreslení zvuku.

Žádný obraz

Televizor se nezapne.

- Ujistěte se, zda je napájecí kabel pevně připojen do elektrické zásuvky a k televizoru.
- Ujistěte se, zda je elektrická zásuvka funkční.
- Stisknutím tlačítka **POWER** na televizoru ověřte, zda problém není způsoben dálkovým ovladačem. Pokud se televizor zapne, přejděte k části „Dálkový ovladač nefunguje“ níže.

Televizor se sám vypne.

- Ujistěte se, že v nabídce **Čas** je funkce **Časovač vypnutí** nastavena na **Vyp.**
- Pokud je televizor připojen k počítači, zkontrolujte nastavení napájení počítače.
- Ujistěte se, že je napájecí kabel pevně připojen do elektrické zásuvky a k televizoru.
- **Úsp. r. bez sign.** vypne televizor, pokud po určitou dobu nepřijímá televizor žádný signál. **Autom. vypnutí** vypne televizor, pokud po dobu čtyř hodin uživatel nestiskne žádné tlačítko.

Žádný obraz / video.

- Zkontrolujte připojené kabely (odpojte a znovu připojte všechny kabely připojené k televizoru a externím zařízením).
- Nastavte obrazové výstupy externích zařízení (např. přijímač kabelové televize / set-top box, přehrávač DVD, Blu-ray) tak, aby odpovídaly připojeným vstupům televizoru. Je-li například nastaven výstup externího zařízení na HDMI, měl by být připojen ke vstupu HDMI na televizoru.
- Zkontrolujte, zda jsou připojená zařízení zapnutá.
- Stisknutím tlačítka **SOURCE** na dálkovém ovladači si ověřte, že máte v televizoru vybraný správný vstupní zdroj.
- Restartujte připojené zařízení opětovným připojením napájecího kabelu.

Připojení přes anténu/kabel (kabel: v závislosti na zemi)

Televizor nepřijímá některé kanály.

- Zkontrolujte, zda je kabel antény pevně připojen.
- Zkuste použít funkci **Nastavení** (Počáteční nastavení) k přidání dostupných kanálů do seznamu kanálů. Přejděte na **MENU - Systém - Nastavení** (počáteční nastavení) a vyčkejte, až se uloží všechny dostupné kanály.
- Ujistěte se, že je anténa správně orientována.

Obraz je zkreslený: chyba makrobloku, malého bloku, bodů, pixelizace.

- Komprese obrazu vysílání může způsobit zkreslení obrazu, zejména rychle se pohybujících obrazů, jako jsou sportovní přenosy a akční filmy.
- Slabý signál může způsobit zkreslení obrazu. Nejde o chybu televizoru.

Jiné

Obraz nevyplňuje celou obrazovku.

- Při zobrazení obsahu stanic vysílajících obsah v kvalitě HD převzorkovaný z kvality SD (4:3) se na obou stranách obrazovky zobrazují černé pruhy.
- Při sledování filmů, které mají jiný poměr stran než váš televizor, se zobrazují černé pruhy v horní a dolní části obrazovky.
- Změňte nastavení velikosti obrazu v externím zařízení nebo v televizoru na celou obrazovku.

Dálkový ovladač nefunguje.

- Vyměňte baterie v dálkovém ovladači a přitom dbejte na to, aby póly baterií (+/-) směřovaly správným směrem.
- Vyčistěte okénko vysílací diody na dálkovém ovladači.
- Zkuste namířit dálkový ovladač přímo na televizor ze vzdálenosti 1,5 až 1,8 m.

Dálkový ovladač přijímače kabelové televize / set-top boxu nevypne či nezapne televizor nebo nemožňuje nastavit jeho hlasitost.

- Naprogramujte dálkový ovladač přijímače kabelové televize / set-top boxu tak, aby umožnil ovládání televizoru. Kód televizoru SAMSUNG naleznete v uživatelské příručce přijímače kabelové televize / set-top boxu.

Zobrazí se zpráva „Nepodporovaný režim.“

- Zkontrolujte podporované rozlišení televizoru a podle něj upravte výstupní rozlišení externího zařízení.

Z televizoru je cítit zápach plastu.

- Tento zápach je normální a časem vyprchá.

Funkce Informace o signálu televizoru není dostupná v nabídce testu Autom. diagn..

- Tato funkce je dostupná jenom u digitálních kanálů přijímaných prostřednictvím anténní/RF/koaxiální přípojky.

Televizor je nakloněný na pravou nebo levou stranu.

- Sejměte základnu stojanu z televizoru a znovu ji připevněte.

Problémy se sestavením základny stojanu.

- Ujistěte se, že je televizor postaven na plochem povrchu. Pokud máte problémy vyšroubovat šrouby z televizoru, použijte magnetický šroubovák.

Nabídka Vysílání je šedá (nedostupná).

- Nabídka **Vysílání** je dostupná, jen když je v televizoru vybrán zdroj.

Nastavení se po 5 minutách nebo po každém vypnutí televizoru ztratí.

- Když je televizor v režimu **Prodejna**, resetuje nastavení zvuku a obrazu každých 5 minut. Pokud chcete změnit nastavení z režimu **Prodejna** na **Domácnost**, stisknutím tlačítka **SOURCE** vyberte režim **TV** a pak přejděte na **MENU - Podpora - Režim použití**.

Občas se ztrácí zvuk nebo obraz.

- Zkontrolujte kabelová připojení a kabely znovu připojte.
- Ztráta zvuku nebo obrazu může být způsobena použitím příliš neohebných nebo silných kabelů. Ujistěte se, zda jsou kabely dostatečně ohebné pro dlouhodobé použití. Při montáži televizoru na stěnu doporučujeme použít kabely s pravouhými konektory.

Při pohledu zblízka na okraj rámu televizoru jsou vidět malé částečky.

- Jde o konstrukční prvek výrobku, nejedná se o závadu.

Nabídka PIP není dostupná.

- Funkce **PIP** je k dispozici pouze při použití zdroje HDMI nebo komponentní.

Před 45 minutami jste televizor vypnuli a on se znovu zapnul.

- To je normální. Televizor používá funkci OTA (Over The Aerial) k upgradu firmwaru staženého během sledování televizoru.

Opakující se problémy s obrazem nebo zvukem.

- Zkontrolujte a změňte signál/zdroj.

Mezi gumovými tlumicími podložkami na základně stojanu a povrchem nábytku může docházet k reakci.

- Abyste tomu zabránili, použijte textilní podložky na všech površích televizoru, u kterých dochází ke kontaktu s nábytkem.

Zobrazí se zpráva „Tento soubor možná nepůjde správně přehrát“.

- To se může zobrazovat při vysoké přenosové rychlosti obsahu. Obsah by měl jít přehrát, ale během přehrávání se mohou vyskytovat chyby.

Udržujte svůj televizor v optimální provozní kondici a upgradujte na nejnovější firmware (www.samsung.com → Podpora) prostřednictvím zařízení USB.

Tento panel TFT LED se skládá ze subpixelů zpracovaných vysoce vyspělou technologií. Na obrazovce se však přesto může vyskytovat několik světlých nebo tmavých pixelů. Tyto pixely nebudou mít žádný vliv na výkon televizoru.

Některé funkce a obrázky zobrazené v této příručce jsou dostupné pouze u určitých modelů.

Funkce Teletext

Na stránce rejstříku služby **Teletext** jsou uvedeny informace, jak službu používat. Aby se informace služby **Teletext** zobrazovaly správně, musí být příjem kanálu stabilní. V opačném případě mohou určité informace chybět nebo se nemusí zobrazovat některé stránky.

- Stránky teletextu můžete změnit stisknutím číselných tlačítek na dálkovém ovladači.

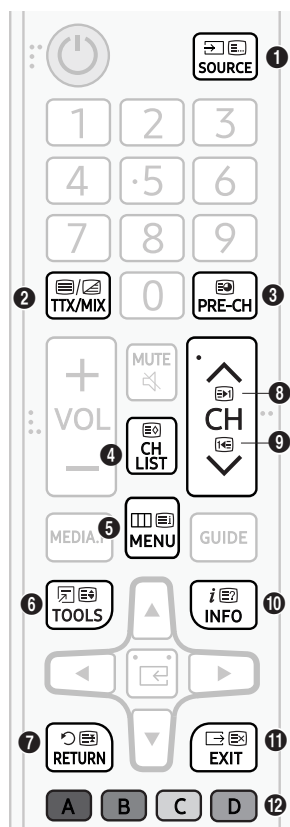

- 1 (režim): Výběr režimu **Teletext** (LIST/FLOF). Při stisknutí v režimu LIST přepne režim do režimu uložení seznamu. V režimu uložení seznamu můžete uložit stránku služby **Teletext** do seznamu pomocí tlačítka 8 (uložit).
- 2 (Plný TTX / Dvojitý TTX / Mix / Vypnuto): Aktivuje režim **Teletext** pro aktuální kanál. Pokud tlačítko stisknete dvakrát, bude se **Teletext** překrývat s právě vysílaným obrazem. Dalším stisknutím tlačítka teletext ukončíte.
- 3 (podstránka): Zobrazí dostupnou podstránku.
- 4 (uložení): Uloží stránky služby **Teletext**.
- 5 (rejstřík): Zobrazení stránky rejstříku (obsahu) kdykoli v průběhu sledování služby **Teletext**.
- 6 (velikost): Zobrazí teletext v dvojnásobné velikosti v horní polovině obrazovky. Opětovným stisknutím text přesunete do dolní poloviny obrazovky. Pro normální zobrazení stiskněte znovu.
- 7 (podržet): Podrží zobrazení na aktuální stránce pro případ, že by automaticky následovalo několik vedlejších stránek. Tuto funkci zrušíte opětovným stisknutím tlačítka.
- 8 (předchozí stránka): Zobrazí další stránku služby **Teletext**.
- 9 (další stránka): Zobrazí předchozí stránku služby **Teletext**.
- 10 (zobrazit): Zobrazení skrytého textu (například odpovědí na kvízy). Opětovným stisknutím přepnete do normálního zobrazení obrazovky.
- 11 (zrušit): Zmenší zobrazení teletextu tak, aby se překrývalo s aktuálním vysíláním.
- 12 Barevná tlačítka (červené, zelené, žluté, modré): Pokud vysílající společnost používá systém FASTEXT, jsou jednotlivá témata na stránce teletextu barevně odlišena a lze je vybrat stisknutím barevných tlačítek. Stiskněte barvu odpovídající vaší volbě tématu. Zobrazí se nová barevně odlišená stránka. Stejným způsobem lze vybírat položky. Chcete-li zobrazit předchozí nebo další stránku, stiskněte odpovídající barevné tlačítko.

Stránky teletextu jsou organizovány do šesti kategorií

Část	Obsah
A	Číslo vybrané stránky.
B	Označení vysílajícího kanálu.
C	Číslo aktuální stránky nebo indikace hledání.
D	Datum a čas.
E	Text.
F	Informace o stavu. Informace FASTEXT.

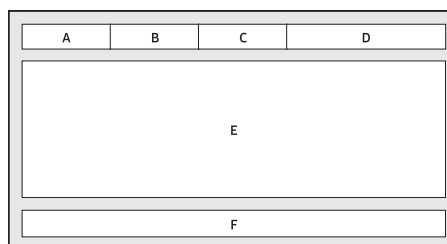

Zámek Kensington proti krádeži

Společnost Samsung zámek Kensington nedodává. Jedná se o zařízení k fyzickému zajištění produktů při jejich používání na veřejném místě. V závislosti na výrobci se vzhled a způsob zamykání mohou lišit od toho, co je na obrázku. Další informace o správném použití si ověřte v příručce dodané se zámkem Kensington.

- Vyhledejte ikonu „K“ na zadní straně televizoru. Otvor na zámek Kensington se nachází vedle ikony „K“.
- Umístění a barva se mohou lišit v závislosti na modelu.

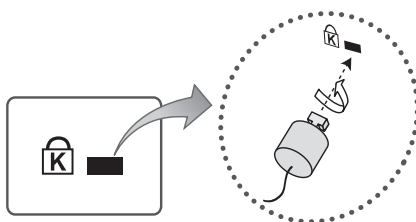

<Volitelné>

K uzamknutí výrobku postupujte podle následujících kroků:

1. Obtočte kabel zámku Kensington okolo velkého statického předmětu, jako je stůl nebo židle.
2. Proveďte konec kabelu s připojeným zámkem skrz očko kabelu zámku Kensington.
3. Vložte uzamykací zařízení do otvoru zámku Kensington na výrobku.
4. Uzamkněte zámek.
 - Toto jsou obecné pokyny. Přesné pokyny naleznete v uživatelské příručce dodané s uzamykacím zařízením.
 - Uzamykací zařízení je třeba zakoupit samostatně.

Upozornění týkající se statických obrazů

Nezobrazujte na obrazovce statické obrázky (např. soubory obrázků JPEG) nebo statické obrazové prvky (např. logo televizního kanálu, informační pruh s cenami akcí nebo se zprávami ve spodní části obrazovky atd.) nebo programy v panoramatickém obrazovém formátu nebo obrazovém formátu 4:3. Neustálé zobrazování nehybných obrazů může na obrazovce LED způsobit vytvoření zbytkového obrazu, což nepříznivě ovlivní kvalitu obrazu. Abyste snížili riziko vzniku tohoto nepříznivého jevu, postupujte podle níže uvedených doporučení:

- Nezobrazujte po delší dobu stejný televizní kanál.
- Obraz se vždy snažte zobrazit na celé obrazovce. Použijte nabídku pro nastavení formátu televizního obrazu a nastavte nejbližší možný formát.
- Snižte hodnoty jasu a kontrastu. Tím se vyhnete vzniku zbytkových obrazů.
- Využívejte všechny funkce televizoru určené pro zkrácení doby zobrazení stejného obrazu a pro snížení rizika tvorby zbytkového obrazu. Podrobnosti naleznete v příručce e-Manual.

Péče o televizor

- Jestliže byl na obrazovku televizoru přilepen štítek, může po odstranění zanechat nečistoty. Tyto nečistoty před sledováním televizoru odstraňte.
- Při čištění může dojít k poškrábání povrchu televizoru a jeho obrazovky. Při otírání povrchu a obrazovky postupujte opatrně a použijte jemnou tkaninu, která nepůsobí škrábance.
- Nestříkejte vodu ani žádnou jinou kapalinu přímo na televizor. Kapalina, která vnikne do výrobku, může způsobit nefunkčnost, požár nebo úraz elektrickým proudem.
- Při čištění obrazovky vypněte televizor a hadříkem z mikrovláken opatrně setřete všechny šmouhy a otisky prstů na panelu. Vnější povrch televizoru a panel čistěte hadříkem z mikrovláken lehce navlhčeným vodou. Poté odstraňte zbylou vlhkost suchým hadříkem. Při čištění netlačte příliš silně na povrch panelu, aby nedošlo k jeho poškození. Nepoužívejte nikdy hořlavé kapaliny (benzen, ředidlo atd.) ani čisticí prostředky. Pokud na obrazovce zůstaly těžko odstranitelné šmouhy, naneste na hadřík z mikrovlákna trochu čističe obrazovky s použitím hadříku je setřete.

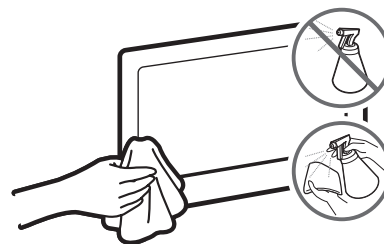

09 Specifikace a další informace

Specifikace

Název modelu	UE32M4002	UE32M5002
Rozlišení displeje	1366 x 768	1920 x 1080
Velikost obrazovky (úhlopříčka)	32 palců (80 cm)	32 palců (80 cm)
Zvukový výstup	10 W	10 W
Otáčení stojanu (doleva/doprava)	0°	0°
Rozměry (Š × V × H) Výrobek Se stojanem	745,4 x 442,2 x 69,0 mm 745,4 x 466,4 x 150,5 mm	741,0 x 436,2 x 69,0 mm 741,0 x 460,2 x 150,5 mm
Hmotnost Bez stojanu Se stojanem	4,0 kg 4,1 kg	3,9 kg 4,0 kg

Provozní prostředí

Provozní teplota	10 °C až 40 °C (50 °F až 104 °F)
Provozní vlhkost	10% až 80%, bez kondenzace
Skladovací teplota	-20 °C až 45 °C (-4 °F až 113 °F)
Skladovací vlhkost	5% až 95%, bez kondenzace

- Provedení a technické údaje se mohou změnit bez předchozího upozornění.
- Údaje o napájení a spotřebě energie naleznete na výrobním štítku umístěném na výrobku.
- Obvyklá spotřeba je měřena podle normy IEC 62087.

Nižší spotřeba energie

Po vypnutí přejde televizor do pohotovostního režimu. V pohotovostním režimu bude spotřebovávat malé množství energie. Spotřebu energie lze snížit odpojením napájecího kabelu, pokud televizor delší dobu nepoužíváte.

Podporované formáty videa

Přípona souboru	Kontejner	Videokodek	Rozlišení	Frekvence snímků (fps; snímky/s)	Přenosová rychlost (Mb/s)	Audiokodek			
*.avi	AVI MKV ASF MP4 3GP VRO VOB PS TS	DivX 3.11 / 4 / 5 / 6	1920 x 1080	6 ~ 30	30	Dolby Digital LPCM ADPCM (IMA, MS) AAC HE-AAC WMA Dolby Digital Plus MPEG (MP3) DTS (Core) G.711 (A-Law, μ-Law)			
*.mkv		MPEG4 SP/ASP							
*.asf		H.264 BP/MP/HP							
*.wmv		HEVC (H.265 - Main, Main10 - L4, L4.1)	640 x 480						
*.mp4		Motion JPEG							
*.3gp		Windows Media Video v9	1920 x 1080						
*.vro		MPEG2							
*.mpg		MPEG1							
*.mpeg									
*.ts									
*.tp									
*.trp									
*.mov									
*.flv									
*.vob									
*.svi									
*.divx									

Jiná omezení

- Obsah videa se nepřehraje, nebo se nepřehraje správně, pokud je v obsahu nebo kontejneru chyba.
- Zvuk nebo obraz nemusí fungovat, pokud standardní přenosová rychlost nebo snímková frekvence jsou vyšší než jsou kompatibilní hodnoty uvedené v tabulce.
- Pokud se vyskytne chyba u indexové tabulky, není podporována funkce Hledat (Přejít).
- Některá zařízení USB nebo zařízení digitálních fotoaparátů či kamer nemusí být kompatibilní s přehrávačem.
- Nabídka se může zobrazit později, pokud je přenosová rychlost videa vyšší než 10 Mb/s.
- Kodek HEVC je k dispozici pouze v kontejnerech MKV / MP4 / TS.

Dekodér videa

- Podpora až do H.264, Level 4.1 (nepodporuje FMO/ASO/RS)
- Podpora až H.265 - Main, Main10 - L4, L4.1
- frekvence snímků:
 - Nižší než 1280 × 720: max. 60 snímků
 - Vyšší než 1280 × 720: max. 30 snímků
- VC1 AP L4 není podporováno.
- Není podporováno kódování s parametrem GMC 2 nebo vyšším.

Dekodér zvuku

- WMA 10 Pro: podpora pro až 5.1kanálový zvuk a profil M2.
- Bezztrátový formát zvuku WMA není podporován.
- Vorbis: podpora do 2 kanálů.
- Dolby Digital Plus: podpora až 5.1kanálového zvuku.

Podporované formáty titulků

Externí

Název	Přípona souboru
MPEG-4 časovaný text	.ttxt
SAMI	.smi
SubRip	.srt
SubViewer	.sub
Micro DVD	.sub nebo .txt
SubStation Alpha	.ssa
Advanced SubStation Alpha	.ass
Powerdivx	.psb

Interní

Název	Kontejner	Formát
Xsub	AVI	Obrazový formát
SubStation Alpha	MKV	Textový formát
Advanced SubStation Alpha	MKV	Textový formát
SubRip	MKV	Textový formát
Časovaný text MPEG-4	MP4	Textový formát

Informace o funkci **Zvukový popis/Titulky** najdete v příručce **e-Manual**.

Podporované formáty fotografií

Přípona souboru	Typ	Rozlišení
*.jpg / *.jpeg	JPEG	15360 x 8640
*.bmp	BMP	4096 x 4096
*.mpo	MPO	15360 x 8640

- U souborů typu MPO nejsou podporovány funkce Zvětšený obraz, Otočit a Efekt prezentace.

Podporované hudební formáty

Přípona souboru	Typ	Kodek	Poznámka
*.mp3	MPEG	MPEG1 Audio Layer 3	
*.m4a / *.mpa / *.aac	MPEG4	AAC	
*.flac	FLAC	FLAC	Podpora až 2 kanálů
*.ogg	OGG	Vorbis	Podpora až 2 kanálů
*.wma	WMA	WMA	WMA 10 Pro: podpora pro až 5.1kanálový zvuk a profil M2. (Bezztrátový formát zvuku WMA není podporován.)
*.wav	wav	wav	
*.mid / *.midi	midi	midi	typ 0 a typ 1

Veškerá dostupná rozlišení

Optimální rozlišení pro řadu 4: 1366 x 768 při 60 Hz / řadu 5: 1920 x 1080 při 60 Hz.

Seznam všech dostupných rozlišení naleznete na straně specifikací.

Režim	Rozlišení	Horizontální frekvence (kHz)	Vertikální frekvence (Hz)	Řídící frekvence (MHz)	Synchronizační polarita (H/V)	1366 x 768	1920 x 1080
IBM	720 x 400	31.469	70.087	28.322	-/+	✓	✓
MAC	640 x 480	35.000	66.667	30.240	-/-	✓	✓
	832 x 624	49.726	74.551	57.284	-/-	✓	✓
	1152 x 870	68.681	75.062	100.000	-/-		✓
VESA DMT	640 x 480	31.469	59.940	25.175	-/-	✓	✓
	640 x 480	37.861	72.809	31.500	-/-	✓	✓
	640 x 480	37.500	75.000	31.500	-/-	✓	✓
	800 x 600	37.879	60.317	40.000	+/+	✓	✓
	800 x 600	48.077	72.188	50.000	+/+	✓	✓
	800 x 600	46.875	75.000	49.500	+/+	✓	✓
	1024 x 768	48.363	60.004	65.000	-/-	✓	✓
	1024 x 768	56.476	70.069	75.000	-/-	✓	✓
	1024 x 768	60.023	75.029	78.750	+/+	✓	✓
	1152 x 864	67.500	75.000	108.000	+/+		✓
	1280 x 720	45.000	60.000	74.250	+/+	✓	✓
	1280 x 800	49.702	59.810	83.500	-/+		✓
	1280 x 1024	63.981	60.020	108.000	+/+		✓
	1280 x 1024	79.976	75.025	135.000	+/+		✓
	1366 x 768	47.712	59.790	85.500	+/+	✓	✓
	1440 x 900	55.935	59.887	106.500	-/+		✓
	1600 x 900RB	60.000	60.000	108.000	+/+		✓
1680 x 1050	65.290	59.954	146.250	-/+		✓	
1920 x 1080	67.500	60.000	148.500	+/+		✓	

- Režim prokládaného zobrazení není podporován.
- Sestava se může chovat abnormálně, pokud se zvolí nestandardní formát obrazu.

Licence



For DTS patents, see <http://patents.dts.com>. Manufactured under license from DTS, Inc.

DTS, the Symbol, DTS in combination with the Symbol, DTS Premium Sound|5.1, DTS Digital Surround, DTS Express, and DTS Neo2:5 are registered trademarks or trademarks of DTS, Inc. in the United States and/or other countries.

© DTS, Inc. All Rights Reserved.



This DivX Certified® device can play DivX® HD video files (including .avi, .divx). Download free software at www.divx.com to create, play and stream digital videos. To play purchased DivX movies, first register your device at vod.divx.com. Find your registration code in the DivX VOD section of your device setup menu.

This DivX Certified® device can play DivX® HD video (including .avi, .divx). DivX®, DivX Certified® and associated logos are trademarks of DivX, LLC and are used under license.

Covered by one or more of the following U.S. patents: 7,295,673; 7,460,668; 7,515,710; 8,656,183; 8,731,369; RE45,052.



The terms HDMI and HDMI High-Definition Multimedia Interface, and the HDMI Logo are trademarks or registered trademarks of HDMI Licensing LLC in the United States and other countries.



Manufactured under license from Dolby Laboratories. Dolby, Dolby Audio, Pro Logic, and the double-D symbol are trademarks of Dolby Laboratories.

Open Source License Notice

Open Source used in this product can be found on the following webpage.

(<http://opensource.samsung.com>) Open Source License Notice is written only English.

Doporučení – pouze EU



Společnost Samsung Electronics tímto prohlašuje, že tento televizor vyhovuje nutným požadavkům a dalším příslušným ustanovením směrnice 1999/5/ES.

Oficiální prohlášení o shodě naleznete na webové stránce <http://www.samsung.com>, klepnutím na položku Podpora > a zadáním názvu modelu do pole Vyhledat podporu výrobků.

Toto zařízení lze používat pouze v interiérech.

Toto zařízení může být provozováno ve všech zemích EU.



Pokyny k řádné likvidaci tohoto spotřebiče (likvidace elektrických a elektronických zařízení) (platí v zemích se zavedenými systémy třídění odpadu)

Toto označení na výrobku, na příslušenství a v tištěných materiálech znamená, že by se tento výrobek a jeho elektronická příslušenství (např. nabíječka, sluchátka či kabel USB) na konci životnosti neměly likvidovat společně s jiným domovním odpadem. Oddělením od jiných druhů odpadu a zodpovědnou recyklací podpoříte trvale udržitelné opakované využití materiálních zdrojů, zabráníte znečištění životního prostředí nebo poškození zdraví způsobenému neřádnou likvidací odpadu.

Domácí uživatelé by měli kontaktovat buď maloobchodního prodejce, u kterého tento výrobek zakoupili, nebo úřad místní správy a vyžádat si informace o tom, kam a jak mohou tyto jednotky dopravit za účelem recyklace bezpečné pro životní prostředí.

Firemní uživatelé by se měli obrátit na svého dodavatele a zkontrolovat podmínky kupní smlouvy. Tento výrobek a jeho elektronická příslušenství by neměla být slučována s jiným hospodářským odpadem.



Správná likvidace baterií v tomto spotřebiči (platí v zemích se zavedenými systémy třídění odpadu)

Toto označení na baterii, v příručce nebo na obalu znamená, že by baterie na konci své životnosti neměla být likvidována společně s jiným komunálním odpadem. Případně vyznačené chemické značky Hg, Cd nebo Pb upozorňují na to, že baterie obsahuje rtuť, kadmium nebo olovo v množství překračujícím referenční úroveň stanovené směrnicí 2006/66/ES. Pokud nebudou baterie správně zlikvidovány, mohou tyto látky poškodit zdraví osob nebo životní prostředí.



V zájmu ochrany přírodních zdrojů a opětovného použití materiálů vás žádáme, abyste oddělili baterie od ostatních typů odpadu a recyklovali je v rámci místního systému recyklace baterií.

Informace o environmentálních závazcích a regulačních povinnostech pro konkrétní výrobky společnosti Samsung, např. REACH, OEEZ či baterie, naleznete na webové stránce http://www.samsung.com/uk/aboutsamsung/samungelectronics/corporatecitizenship/data_corner.html

VAROVÁNÍ: ABYSTE ZABRÁNILI VZNIKU POŽÁRU, NIKDY NEUMÍSŤUJTE V BLÍZKOSTI TELEVIZORU SVÍČKY NEBO JINÉ ZDROJE OTEVŘENÉHO OHNĚ.



Adaptor information

  Používejte tento adaptér, abyste se vyhnuli riziku

Manufacturer: Samsung Electro-Mechanics Co., Ltd.

Manufacturer: SOLUM Co Ltd

Adaptor Model: A5919_FSM

Manufacturer: Samsung Electro-Mechanics Co., Ltd.

Manufacturer: SOLUM Co Ltd

Adaptor Model: A6619_FSM

Manufacturer: Dongyang E&P Inc

Adaptor Model: A4819_FDY

To reduce the risk of fire or electric shock, do not expose this apparatus to rain or moisture.

Apparatus shall not be exposed to dripping or splashing and no objects filled with liquids, such as vases, shall not be placed on the apparatus.

For power cord use, see user manual.

WARNING: FOR INDOOR USE ONLY

This page is intentionally
left blank.

Skôr než si prečítate túto používateľskú príručku

Tento televízor sa dodáva s touto používateľskou príručkou a integrovanou príručkou e-Manual.



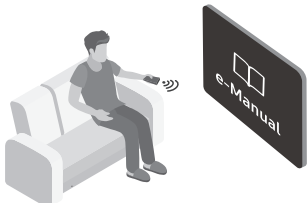



Skôr než si prečítate túto používateľskú príručku, skontrolujte nasledujúce veci:

	Používateľská príručka	Prečítajte si túto dodanú používateľskú príručku a získajte informácie o bezpečnosti, inštalácii, príslušenstve, počiatočnej konfigurácii a špecifikáciách produktu.
	e-Manual	Ďalšie informácie o tomto televízore nájdete v príručke e-Manual integrovanej v produkte. <ul style="list-style-type: none">• Otvorenie príručky e-Manual - MENU → Podpora → e-Manual → ENTER

Z webovej lokality si môžete prevziať používateľskú príručku a môžete si prezerať jej obsah na počítači alebo mobilnom zariadení.

Upozornenie! Dôležité bezpečnostné pokyny

Pred používaním televízora si prečítajte bezpečnostné pokyny.

VÝSTRAHA			Produkt triedy II: Tento symbol znamená, že sa nevyžaduje ochranné elektrické uzemnenie.
RIZIKO ZÁSAHU ELEKTRICKÝM PRÚDOM. NEOTVÁRAŤ.			
<p>VÝSTRAHA: NESKLADAJTE KRYT (ANI ZADNÚ ČASŤ) – ZNÍŽITE TAK NEBEZPEČENSTVO ZÁSAHU ELEKTRICKÝM PRÚDOM. VNÚTRI SA NENACHÁDZAJÚ ŽIADNE SÚČASTI, KTORÝCH SERVIS BY MOHOL VYKONÁVAŤ POUŽÍVATEĽ. SERVIS ZVERTE KVALIFIKOVANÉMU SERVISNÉMU PERSONÁLU.</p>			Sieťové napätie (AC): Menovité napätie označené týmto symbolom je sieťové napätie.
	Tento symbol označuje, že vo vnútri je vysoké napätie. Akýkoľvek kontakt s vnútornými súčastami tohto produktu je nebezpečný.		Jednosmerné napätie (DC): Menovité napätie označené týmto symbolom je jednosmerné napätie.
	Tento symbol znamená, že k produktu je priložená dôležitá literatúra o prevádzke a údržbe.		Upozornenie. Naštudujte si pokyny: Tento symbol inštruuje používateľa, aby si naštuoval ďalšie bezpečnostné pokyny v používateľskej príručke.

- Účelom štrbín a otvorov v skrinke a na zadnej alebo spodnej strane je zaistiť potrebné vetranie. Aby ste zaručili spoľahlivú prevádzku zariadenia a chránili ho pred prehriatím, tieto štrbiny a otvory nikdy neblokujte ani nezakrývajte.
 - Zariadenie neinštalujte v stiesnených priestoroch, ako napríklad v knižnici, prípadne vo vstavanej skrini, pokiaľ nie je zabezpečené správne vetranie.
 - Zariadenie neumiestňujte do blízkosti radiátora či prieduchu kúrenia ani na miesto, kde bude vystavené priamemu slnečnému svetlu.
 - Na zariadenie neumiestňujte nádoby obsahujúcu vodu (vázy atď.), pretože môže hroziť riziko požiaru alebo zásahu elektrickým prúdom.
- Nevystavujte toto zariadenie dažďu ani ho neumiestňujte do blízkosti vody (do blízkosti vane, umývadla, kuchynského drezu alebo nádoby na bielizeň, do vlhkej pivnice ani do blízkosti bazéna a pod.). Ak sa do zariadenia náhodou dostane voda, okamžite ho odpojte od elektrickej siete a kontaktujte autorizovaného predajcu.
- V zariadení sa používajú batérie. Vo vašej oblasti môžu platiť environmentálne nariadenia, ktoré vyžadujú správnu likvidáciu týchto batérií. Ak potrebujete informácie o likvidácii alebo recyklácii, obráťte sa na miestne úrady.
- Nepreťažujte napájacie zásuvky, predlžovacie káble ani adaptéry nad rámec ich kapacity, pretože by to mohlo spôsobiť požiar alebo zásah elektrickým prúdom.
- Napájacie káble sa musia umiestniť tak, aby sa po nich nechodilo alebo aby nehrozilo ich privretie predmetmi. Mimoriadnu pozornosť venujte časti kábla pri zástrčke, pri sieťovej zásuvke a na mieste výstupu zo zariadenia.

- Aby ste zariadenie chránili pred búrkou s bleskami alebo v prípadoch, keď je ponechané bez dozoru a dlho sa nepoužíva, odpojte ho zo sieťovej zásuvky a odpojte anténu alebo káblovú sieť. Predídete tým poškodeniu v dôsledku úderu blesku a prepätia v elektrickom vedení.
- Pred pripojením napájacieho kábla so striedavým prúdom k adaptéru jednosmerného prúdu sa uistite, že označenie napätia adaptéra jednosmerného prúdu je v súlade s miestnym elektrickým napájaním.
- Nikdy nestrkajte kovové predmety do otvorených častí zariadenia. Môže to spôsobiť nebezpečenstvo zásahu elektrickým prúdom.
- Nikdy sa nedotýkajte vnútorných častí zariadenia, aby nedošlo k zásahu elektrickým prúdom. Zariadenie by mal otvoriť len kvalifikovaný technik.
- Uistite sa, že ste napájací kábel poriadne zasunuli. Pri odpájaní napájacieho kábla od sieťovej zásuvky vždy ťahajte za zástrčku napájacieho kábla. Nikdy ju neodpájajte ťahaním za samotný kábel. Napájacieho kábla sa nedotýkajte mokrými rukami.
- Ak zariadenie nefunguje bežným spôsobom (najmä ak vydáva nezvyčajné zvuky alebo sa z neho šíri zápach), okamžite ho odpojte od elektrickej siete a kontaktujte autorizovaného predajcu alebo servisné stredisko.
- Ak sa televízor nebude používať, prípadne ak opúšťate domácnosť na dlhší čas (najmä v prípade, ak doma ostanú deti alebo osoby so zdravotným postihnutím bez dozoru) nezabudnite vytiahnuť zástrčku napájacieho kábla zo zásuvky.
 - Nahromadený prach môže zapríčiniť zásah elektrickým prúdom, rozptyl elektriny alebo požiar v dôsledku iskrenia a vytvárania tepla na napájacom kábli, prípadne opotrebovaním jeho izolácie.
- Ak chcete televízor nainštalovať na miestach s vysokou prašnosťou, vysokou alebo nízkou teplotou, vysokou vlhkosťou, chemickými látkami a na miestach s 24-hodinovou prevádzkou, ako sú napr. letiská, železničné stanice atď., vždy kontaktujte autorizované servisné stredisko spoločnosti Samsung a požiadajte o informácie. Nedodržanie tohto pokynu môže spôsobiť vážne poškodenie televízora.
- Používajte len riadne uzemnenú zástrčku a sieťovú zásuvku.
 - Nesprávne uzemnenie môže spôsobiť zásah elektrickým prúdom alebo poškodenie zariadenia. (Len vybavenie triedy I.)
- Zariadenie úplne vypnete jeho odpojením od napájacej zásuvky. Aby ste mohli toto zariadenie v prípade potreby rýchlo odpojiť od siete, zabezpečte, aby boli napájacia zásuvka a zástrčka napájacieho kábla ľahko prístupné.
- Príslušenstvo (batérie atď.) uskladnite na mieste, ktoré je bezpečne mimo dosahu detí.
- Produkt nenechajte spadnúť na zem ani ho nevystavujte nárazom. Ak je produkt poškodený, odpojte napájací kábel a kontaktujte servisné stredisko spoločnosti Samsung.
- Ak chcete zariadenie vyčistiť, odpojte napájací kábel zo sieťovej zásuvky a produkt poutierajte mäkkou suchou handričkou. Nepoužívajte žiadne chemikálie ako vosk, benzén, alkohol, riedidlá, insekticídy, osviežovače vzduchu, mazadlá ani čistiace prostriedky. Tieto chemické látky môžu mať negatívny vplyv na vzhľad produktu alebo môžu poškodiť potlač na produkte.
- Zariadenie nevystavujte pokvapkaniu ani ostriekaniu vodou.
- Batérie nelikvidujte v ohni.
- Batérie neskratujte, nerozoberajte ani nadmerne nezahrievajte.
- V prípade výmeny batérií v diaľkovom ovládači za nesprávny typ hrozí riziko výbuchu. Vymeňte len za rovnaký alebo ekvivalentný typ.

* Obrázky a ilustrácie v tejto používateľskej príručke sú len orientačné a nemusia zodpovedať skutočnému vzhľadu produktu. Dizajn a technické údaje produktu sa môžu zmeniť bez predchádzajúceho upozornenia.

Jazyky SNŠ (ruština, ukrajinčina, kazaština) nie sú pri tomto produkte k dispozícii, pretože bol vyrobený pre zákazníkov v regióne EÚ.

Obsah

	Skôr než si prečítate túto používateľskú príručku	2
	Upozornenie! Dôležité bezpečnostné pokyny	3
01	Obsah balenia	
02	Inštalácia televízora	
	Upevnenie televízora na stenu	8
	Zaistenie dostatočného vetrania televízora	9
	Pripevnenie televízora k stojanu	10
	Bezpečnostné opatrenie: Upevnenie televízora na stenu na zabránenie pádu	10
03	Dial'kový ovládač	
	Vloženie batérií do dial'kového ovládača (veľkosť batérií: AAA)	12
04	Počiatkové nastavenie	
	Ak chcete vynulovať túto funkciu...	13
	Používanie príručky Ovládač televízora	13
05	Zmena vstupu Zdroj	
	Zdroj	14
	Spôsob používania funkcie Upraviť názov	14
	Informácie	14
06	Pripojenie k priečinku COMMON INTERFACE (priečinkov na kartu na sledovanie TV)	
	Používanie karty „CI alebo CI+ CARD“	15

07	Používanie tejto elektronickej príručky	
	Zobrazenie obrazovky	16
	Spôsob prepínania medzi elektronicou príručkou a príslušnou ponukou(-ami) OSD.	17
	Ako vyhľadať tému na stránke registra	17
08	Riešenie problémov a údržba	
	Riešenie problémov	18
	Funkcia Teletext	23
	Strany teletextu sú zoradené do šiestich kategórií	24
	Zabezpečovacia zámka Kensington	24
	Upozornenie týkajúce sa statického obrazu	25
	Starostlivosť o televízor	25
09	Technické údaje a ďalšie informácie	
	Technické údaje	26
	Prevádzkové prostredie	26
	Zníženie spotreby energie	26
	Licencie	30
	Adaptor information	32

01 Obsah balenia

Uistite sa, že vám boli spolu s televízorom dodané nasledujúce položky. Ak akákoľvek položka chýba, kontaktujte vášho predajcu.

- Diaľkový ovládač a batérie (AAA x 2)
- Používateľská príručka
- Záručný list/príručka s regulačnými usmerneniami (v niektorých lokalitách nie je k dispozícii)
- Napájací kábel televízora (v závislosti od krajiny a modelu)

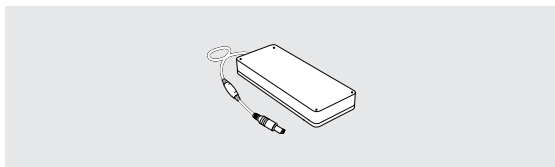

Adaptér

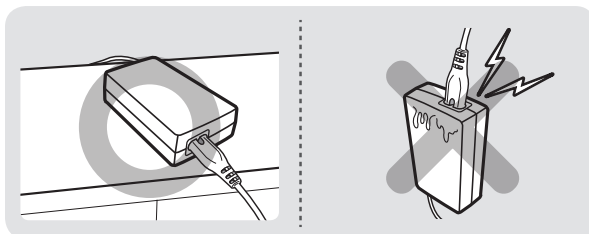

- Farby a tvary položiek sa líšia v závislosti od modelu.
- Káble, ktoré sa nedodávajú spolu s týmto produktom, si môžete zakúpiť samostatne.
- Otvorte balenie a skontrolujte, či niektoré z položiek príslušenstva nie sú ukryté v obalových materiáloch.

Správny poplatok môže byť účtovaný v nasledujúcich situáciách:

- Privoláte na vlastnú žiadosť technika, no produkt nebude vykazovať žiadnu chybu (t. j. v prípadoch, keď ste si neprečítali používateľskú príručku).
- Prinesiete zariadenie do servisného strediska, no produkt nebude vykazovať žiadnu chybu (t. j. v prípadoch, keď ste si neprečítali používateľskú príručku).

O výške správneho poplatku budete informovaní pred návštevou technika.



Varovanie: Obrazovky sa pri nesprávnej manipulácii môžu vplyvom priameho tlaku poškodiť. Televízor odporúčame zdvíhať uchopením za okraje, ako je zobrazené na obrázku.



02 Inštalácia televízora

Upevnenie televízora na stenu



Ak tento televízor montujete na stenu, presne dodržiavajte pokyny, ktoré stanovuje výrobca. Ak televízor nie je namontovaný správne, môže sa zošmyknúť alebo spadnúť a spôsobiť vážne zranenie dieťaťa alebo dospelaj osoby a závažné poškodenie televízora.

Pred inštaláciou súpravy nástenného držiaka inštalujte modely s adaptérom nástenného držiaka podľa nižšie uvedeného obrázku.

- Naštudujte si príručku inštalácie dodanú so súpravou nástenného držiaka spoločnosti Samsung.

Televízor môžete namontovať na stenu pomocou súpravy nástenného držiaka (predáva sa samostatne).

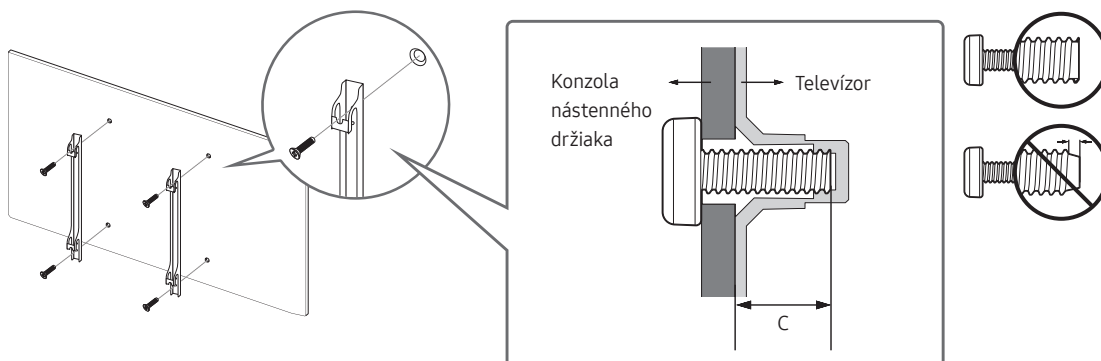

- V prípade, že sa rozhodnete pre svojpomocnú montáž nástenného držiaka, spoločnosť Samsung Electronics nebude niesť zodpovednosť za akékoľvek poškodenie produktu, vaše zranenie ani zranenie iných osôb.
- Nástenný držiak môžete namontovať na pevnú stenu kolmú voči podlahe. Skôr než nástenný držiak namontujete na iný povrch ako sadrokartón, požiadajte najbližšieho predajcu o ďalšie informácie. Ak televízor namontujete na strop alebo šikmú stenu, môže spadnúť a spôsobiť vážne fyzické zranenie.
- Štandardné rozmery pre súpravy nástenného držiaka sú znázornené v tabuľke na nasledujúcej strane.
- Ak používate nástenný držiak od iného výrobcu, upozorňujeme, že dĺžka skrutiek, ktoré môžete použiť na pripojenie televízora k nástennému držiaku, je zobrazená v stĺpci C v tabuľke na nasledujúcej strane.
- Ak inštalujete súpravu nástenného držiaka, odporúčame pripevniť všetky štyri skrutky VESA.
- Ak chcete nainštalovať súpravu nástenného držiaka, ktorá sa pripevňuje k stene len pomocou dvoch horných skrutiek, uistite sa, že používate súpravu nástenného držiaka Samsung, ktorá podporuje tento typ inštalácie. (V závislosti od geografickej oblasti nemusí byť možné zakúpiť tento typ súpravy nástenného držiaka.)

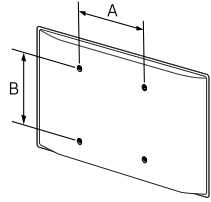
Uhlopriečka televízora v palcoch	Rozmery otvorov na skrutky VESA (A * B) v milimetroch	C (mm)	Bežná skrutka	Množstvo	
32	100 x 100	20.9 ~ 21.9	M4	4	



Neinštalujte súpravu nástenného držiaka, keď je televízor zapnutý. Mohlo by to zapríčiniť fyzické zranenie spôsobené zásahom elektrického prúdu.

- Nepoužívajte skrutky, ktoré sú dlhšie v porovnaní so štandardným rozmerom alebo nevyhovujú technickým požiadavkám na skrutky podľa štandardu VESA. Príliš dlhé skrutky môžu poškodiť vnútro televízora.
- Pri nástenných držiakoch, ktoré nie sú v súlade s technickými údajmi pre skrutky podľa normy VESA, sa môže dĺžka skrutiek odlišovať v závislosti od technických údajov nástenného držiaka.
- Skrutky nadmerne nedoťahujte. Môže to spôsobiť poškodenie produktu alebo jeho pád a následné zranenie osôb. Spoločnosť Samsung nie je zodpovedná za tento druh nehôd.
- Spoločnosť Samsung nezodpovedá za poškodenie produktu alebo fyzické zranenie, keď sa použije nástenný držiak, ktorý nie je v súlade s normou VESA alebo v nej nie je uvedený, prípadne ak spotrebiteľ nedodrží pokyny pre inštaláciu produktu.
- Televízor neupevňujte pri sklone presahujúcom 15 stupňov.
- Montáž televízora na stenu musia vždy vykonávať dve osoby.

Zaistenie dostatočného vetrania televízora

Televízor nainštalujte do vzdialenosti najmenej 10 cm od iných predmetov (steny, boky skrine atď.), aby bolo zaistené dostatočné vetranie. V prípade nezabezpečenia dostatočnej ventilácie môže dôjsť k požiaru alebo problému so zariadením z dôvodu nárastu jeho vnútornej teploty.

Ak na inštaláciu televízora používate stojan alebo držiak na stenu, dôrazne vám odporúčame používať výlučne súčasti poskytované spoločnosťou Samsung Electronics. Ak použijete súčasti od iného výrobcu, môžu spôsobiť problémy s produktom alebo zapríčiniť zranenie v dôsledku pádu produktu.

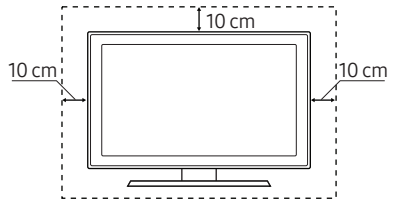
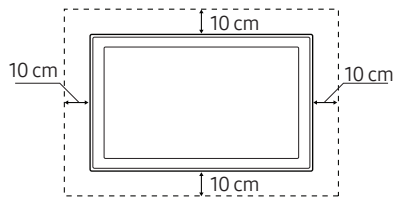
Inštalácia so stojanom	Inštalácia s držiakom na stenu
	

Pripevnenie televízora k stojanu

Uistite sa, že máte k dispozícii všetko zobrazené príslušenstvo, a stojan zmontujte presne podľa poskytnutých montážnych pokynov.

Bezpečnostné opatrenie: Upevnenie televízora na stenu na zabránenie pádu



Upozornenie: Ťahanie, tlačenie alebo lezenie na televízor môže spôsobiť, že televízor spadne. Zaistite najmä, aby sa deti nevešali na televízor a nenarušili tak jeho stabilitu. Môže to spôsobiť prevrhnutie televízora a v dôsledku toho vážne zranenie alebo smrť. Dodržujte všetky bezpečnostné opatrenia uvedené v bezpečnostnom letáku pribalenom k televízoru. Na zaistenie dodatočnej stability a bezpečnosti môžete zakúpiť a nainštalovať zariadenie zabraňujúce pádu tak, ako je uvedené ďalej.



VAROVANIE: Nikdy neumiestňujte televíznu súpravu na nestabilnom mieste. Televízny prijímač môže spadnúť a spôsobiť vážne fyzické zranenie alebo smrť. Veľa zraneniam sa dá predísť, hlavne zraneniam detí, vykonaním jednoduchých opatrení, ako napríklad

- Používaním skriniek alebo stojanov odporúčaných výrobcom televíznej súpravy.
- Používaním iba nábytku, ktorý poskytuje bezpečnú podperu pre televíznu súpravu.
- Zabezpečením toho, aby televízna súprava neprečnievala cez hranu podperného nábytku.
- Neumiestnením televíznej súpravy na vysoké kusy nábytku (napríklad skriňa alebo knižnica) bez ukotvenia nábytku a televíznej súpravy na vhodnú podperu.
- Neumiestnením televíznej súpravy na látku alebo iný materiál, ktorý je možné umiestniť medzi televíznu súpravu a podperný nábytok.
- Poučením detí o tom, že je nebezpečné liezť na nábytok, aby dosiahli na televíznu súpravu alebo jej ovládače.

Ak chcete naďalej používať a premiestniť televízny prijímač, ktorý nahrádzate týmto novým prijímačom, pri staršom prijímači treba uplatňovať rovnaké bezpečnostné opatrenia.

Zabránenie pádu televízora

1. Pomocou vhodných skrutiek pevne pripevnite súpravu konzol na stenu. Uistite sa, či sú skrutky dôkladne upevnené k stene.
 - V závislosti od typu steny možno budete potrebovať dodatočný materiál, ako napríklad kotvy.
2. Pomocou skrutiek vhodnej veľkosti pevne pripevnite súpravu konzol k televízoru.
 - Špecifikácie skrutiek nájdete v časti „Štandardná skrutka“ v tabuľke v rámci „Upevnenie televízora na stenu“.
3. Konzoly upevnené k televízoru a konzoly upevnené na stene spojte odolným viazacím prostriedkom navrhnutým na veľké zaťaženie a pevne ho zviažte.
 - Televízor nainštalujte blízko pri stene, aby nemohol spadnúť dozadu.
 - Viazací prostriedok pripojte tak, aby sa konzoly pripevnené na stene nachádzali v rovnakej výške (alebo nižšie) ako konzoly pripevnené na televízore.

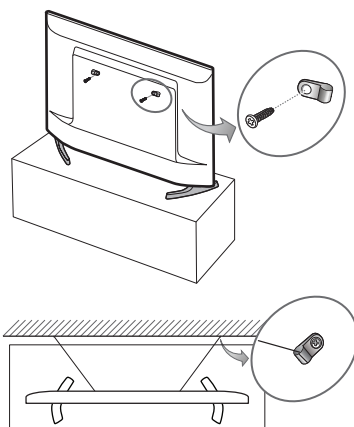

03 Diaľkový ovládač

- V závislosti od krajiny a modelu.

Spoznajte umiestnenie tlačidiel funkcií na diaľkovom ovládači, napríklad: **SOURCE**, **TTX/MIX**, **PRE-CH**, **CH LIST**, **^ CH**, **v**, **MENU**, **TOOLS**, **☑**, **INFO**, **RETURN** a **EXIT**.

- Tento diaľkový ovládač disponuje bodmi Braillovo písma na tlačidlách Power (Napájanie), Channel (Kanál), Volume (Hlasitosť) a Enter, ktoré sú užitočné pre osoby so zrakovým postihnutím.

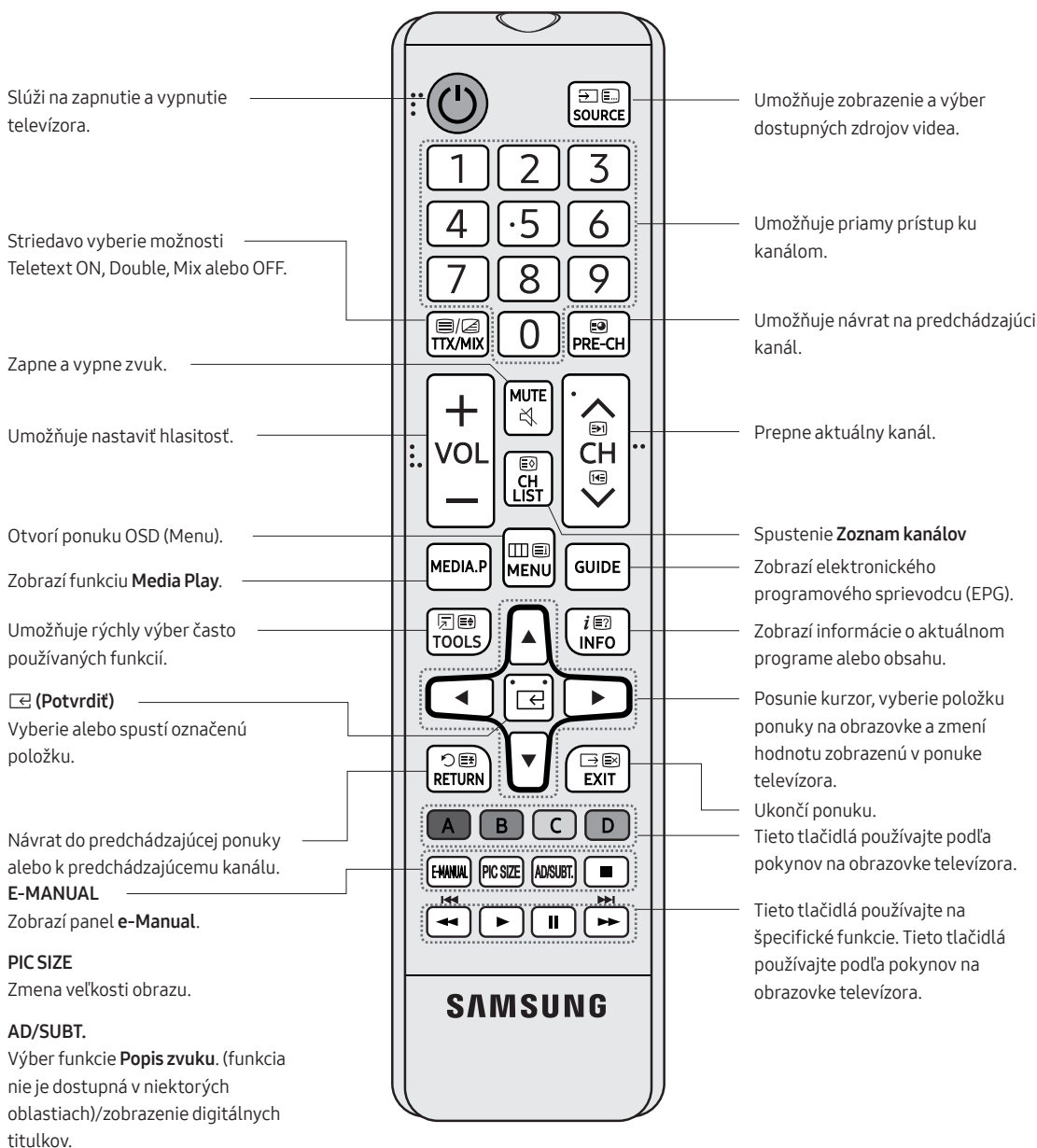

Vloženie batérií do diaľkového ovládača (veľkosť batérií: AAA)

Dbajte na to, aby sa polarita batérií zhodovala so symbolmi v priečniku na batérie.

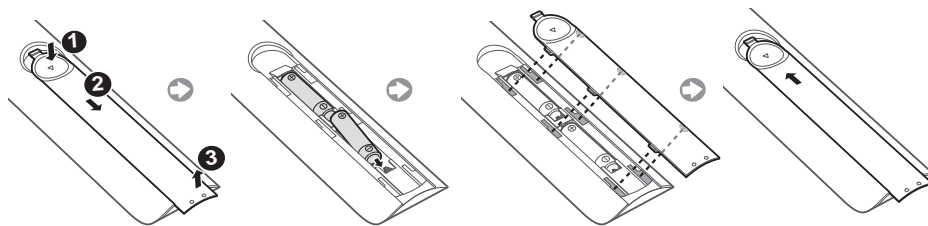

- Diaľkový ovládač používajte do vzdialenosti 7 metrov od televízora.
- Ostré svetlo môže ovplyvniť výkon diaľkového ovládača. Nepoužívajte ho v blízkosti žiaroviek a neónových pútačov.
- Farba a tvar diaľkového ovládača sa môže odlišovať v závislosti od modelu.

04 Počiatkové nastavenie

Pri prvom zapnutí televízora sa zobrazí dialógové okno úvodného nastavenia. Podľa pokynov na obrazovke dokončíte úvodné nastavenie. Tento proces môžete neskôr vykonať manuálne v ponuke **MENU** → **Systém** → **Nastavenie**.

- Ak pred spustením inštalácie pripojíte k portu HDMI1 akékoľvek zariadenie, nastavenie položky Zdroj kanála sa automaticky zmení na set-top box.
- Ak nechcete vybrať položku Set-top box, vyberte možnosť **Anténa**.

Ak chcete vynulovať túto funkciu...

Vyberte **Systém** → **Nastavenie** (úvodné nastavenie). Zadaťte vaše 4-miestne číslo PIN. Predvolený kód PIN je „0-0-0-0“.

Ak chcete číslo PIN zmeniť, použite funkciu **Zmeniť PIN**.

Funkciu **Nastavenie** (**MENU** → **Systém**) by ste mali doma vykonať znovu aj napriek tomu, že ste ju vykonali už v obchode.

- Ak kód PIN zabudnete, v pohotovostnom režime stlačte tlačidlá diaľkového ovládača v nasledujúcom postupe, čím sa PIN zresetuje na „0-0-0-0“: **MUTE** → 8 → 2 → 4 → **POWER** (zap.)

Používanie príručky Ovládač televízora

Televízor môžete zapnúť pomocou tlačidla **Ovládač televízora** na spodnej strane televízora a potom používať ponuku **Ponuka ovládania**. **Ponuka ovládania** sa zobrazí, ak sa stlačí ovládač televízora, keď je televízor zapnutý. Ďalšie informácie o jej používaní znázorňuje obrázok nižšie.

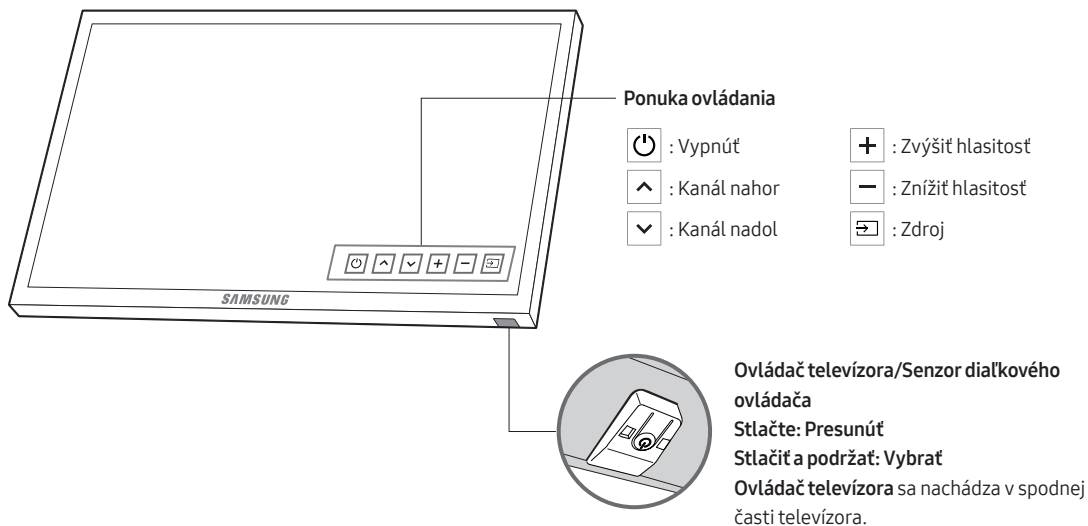

05 Zmena vstupu Zdroj

Zdroj

Použite na výber televízora alebo iných externých zdrojov vstupu, ako napríklad DVD/prehrávače Blu-ray/prijímač káblovej televízie/satelitný prijímač, ktoré sú pripojené k televízoru.

1. Stlačte tlačidlo **SOURCE** na diaľkovom ovládaní.
2. Vyberte želaný externý vstupný zdroj.

Spôsob používania funkcie Upraviť názov

V položke **Zdroj** stlačte tlačidlo **TOOLS** a potom môžete podľa svojich požiadaviek pomenovať externé zdroje vstupu.

Informácie

Môžete zobrazit podrobné informácie o pripojenom externom zariadení.

06 Pripojenie k priečinku COMMON INTERFACE (priečinnok na kartu na sledovanie TV)

- V závislosti od krajiny a modelu.
- Počas pripájania alebo odpájania karty CI vypnite televízor.

Používanie karty „CI alebo CI+ CARD“

Ak chcete sledovať platené kanály, musíte vložiť kartu „CI alebo CI+ CARD“.

- Ak nevložíte kartu „CI alebo CI+ CARD“, niektoré kanály zobrazia správu „Kódovaný signál“.
- Za približne dve až tri minúty sa zobrazí informácia o spárovaní, ktorá obsahuje telefónne číslo, ID karty „CI alebo CI+ CARD“, ID hostiteľa a iné informácie. Ak sa zobrazí chybová správa, obráťte sa na poskytovateľa služby.
- Po skončení konfigurácie informácií o kanáli sa zobrazí hlásenie „Aktualizácia ukončená“, ktoré informuje o tom, že sa práve aktualizoval zoznam kanálov.

• POZNÁMKA

- Kartu „CI alebo CI+ CARD“ si musíte zakúpiť u miestneho poskytovateľa káblovej televízie.
- Pri vyberaní karty „CI alebo CI+ CARD“ postupujte opatrne, pretože pádom by sa karta „CI alebo CI+ CARD“ mohla poškodiť.
- Kartu „CI alebo CI+ CARD“ vložte v smere, ktorý je na nej vyznačený.
- Umiestnenie priečinka COMMON INTERFACE sa môže odlišovať v závislosti od modelu.
- Karta „CI alebo CI+ CARD“ nie je v niektorých krajinách a oblastiach podporovaná. Poradte sa so svojim autorizovaným predajcom.
- V prípade akýchkoľvek problémov sa obráťte na poskytovateľa služieb.
- Vložte kartu „CI alebo CI+ CARD“, ktorá podporuje aktuálne nastavenia antény. Inak bude obraz skreslený, prípadne sa vôbec nezobrazí.

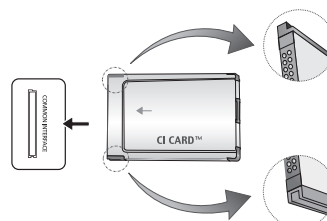

- Obraz sa môže líšiť v závislosti od modelu.

07 Používanie tejto elektronickej príručky



Pokyny k funkciám TV nájdete pod položkou **e-Manual** vo vašom TV. Pre použitie stlačte tlačidlo **E-MANUAL** na diaľkovom ovládaní. Posúvaním kurzora pomocou tlačidiel nahor/nadol/vpravo/vľavo označte kategóriu, potom tému a nakoniec stlačte tlačidlo **ENTER**. Príručka **e-Manual** zobrazí želanú stránku.

Sprístupniť ju môžete aj cez ponuku:

MENU → **Podpora** → **e-Manual** → **ENTER**

- Ak chcete prejsť naspäť do hlavnej ponuky funkcie **e-Manual**, stlačte tlačidlo **E-MANUAL** na diaľkovom ovládaní.

Zobrazenie obrazovky

Aktuálne zobrazené video, TV program atď.



Zoznam kategórií. Stlačením tlačidla ◀ alebo ▶ vyberte požadovanú kategóriu.

Zobrazuje zoznam podponúk. Stlačením tlačidiel so šípkami na diaľkovom ovládaní posuniete kurzor. Stlačením tlačidla **ENTER** vyberte požadovanú podponuku.

Obslužné tlačidlá

Register: Zobrazí obrazovku registra.

- Funkcia **Register** je dostupná v závislosti od jazyka.

Potvrdiť: Zvolí kategóriu alebo podponuku.

Koniec: Zavretie príručky **e-Manual**.

<Zobrazenie obsahu>

Skús teraz: Zobrazí ponuku OSD, ktorá zodpovedá téme. Ak sa chcete vrátiť na obrazovku funkcie **e-Manual**, stlačte tlačidlo **E-MANUAL**.

Domov: Presun na domovskú obrazovku príručky **e-Manual**.

Strana: Prejde na predchádzajúcu alebo nasledujúcu stranu.

Priblížiť: Zväčšenie obrazovky.

Stlačením tlačidla **Priblížiť** zväčšíte obrazovku. Po zväčšenej obrazovke sa môžete posúvať pomocou tlačidla ▲ alebo ▼. Na obnovu pôvodnej veľkosti obrazovky stlačte tlačidlo **RETURN**.

Spôsob prepínania medzi elektronickou príručkou a príslušnou ponukou(-ami) OSD.

- Táto funkcia v niektorých ponukách nie je povolená.
- Funkciu **Skús teraz** nemôžete používať, ak sa ponuka neaktivovala.

Spôsob 1	Spôsob 2
<ol style="list-style-type: none">1. Ak chcete použiť ponuku zodpovedajúcu téme príručky e-Manual, stlačte červené tlačidlo na výber možnosti Skús teraz.2. Ak sa chcete vrátiť na obrazovku funkcie e-Manual, stlačte tlačidlo E-MANUAL.	<ol style="list-style-type: none">1. Keď je zobrazená téma, stlačte tlačidlo ENTER. Zobrazí sa hlásenie „Chcete to vykonať?“. Vyberte položku Áno a potom stlačte tlačidlo ENTER. Zobrazí sa okno OSD.2. Ak sa chcete vrátiť na obrazovku funkcie e-Manual, stlačte tlačidlo E-MANUAL.

Ako vyhľadať tému na stránke registra

- Táto funkcia nemusí byť podporovaná v závislosti od jazyka.
1. Ak chcete vyhľadať kľúčové slovo, stlačte modré tlačidlo a vyberte **Register**.
 2. Stlačením tlačidla ◀ or ▶ vyberte požadované poradie znakov.
 3. Stlačením tlačidla ▲ alebo ▼ vyberte kľúčové slovo, ktoré si chcete pozrieť, a potom stlačte tlačidlo **ENTER**.
 4. Môžete si pozrieť príslušnú obrazovku s pokynmi príručky **e-Manual**.
 - Obrazovku **Register** zatvoríte stlačením tlačidla **RETURN**.

08 Riešenie problémov a údržba

Riešenie problémov

Ak sa zdá, že televízor má určitý problém, najskôr si prečítajte tento zoznam možných problémov a riešení. Ak nie je účinný žiadny z týchto tipov na riešenie problémov, navštívte webovú stránku „www.samsung.com“ a kliknite na možnosť Podpora alebo zavolajte do servisného strediska pre zákazníkov spoločnosti Samsung.

Kvalita obrazu

- Najskôr vykonajte **Test obrazu**, aby ste sa uistili, že váš televízor správne zobrazuje testovaný obraz. (prejdite na položky **MENU – Podpora – Samodiagnostika – Test obrazu**) Ak sa testovací obraz zobrazí správne, slabú kvalitu obrazu môže spôsobovať zdroj alebo signál.

Obraz na televízore nevyzerá tak dobre ako v obchode

- Ak máte analógový káblový prijímač/set-top box, prejdite na digitálny set-top box. Ak chcete zabezpečiť HD kvalitu obrazu (vysoké rozlíšenie), používajte HDMI alebo komponentné káble.
- Predplatitelia satelitného/káblového vysielania: Vyskúšajte digitálne stanice z ponuky kanálov.
- Pripojenie antény: Po vykonaní automatického ladenia vyskúšajte HD stanice.
- Mnoho kanálov s HD je prekonvertovaných z obsahu s bežným rozlíšením (SD).
- Nastavte rozlíšenie video výstupu káblového/koncového prijímača na 1080i alebo 720p.
- Overte si, či sledujete televízor z minimálnej odporúčanej vzdialenosti založenej na veľkosti a rozlíšení signálu.

Obraz je skreslený: makrobloky, malé bloky, body, chyba pixelizácie.

- Kompresia video obsahu môže spôsobiť zdeformovanie obrazu, a to hlavne pri rýchlo sa pohybujúcich obrazoch, ako napríklad pri športe a akčných filmoch.
- Nízka úroveň signálu alebo zlá kvalita môžu spôsobiť zdeformovanie obrazu. Toto nie je problém s televízorom.
- Mobilné telefóny používané v blízkosti televízora (cca do 1 m) môžu spôsobiť rušenie obrazu pri analógovej a digitálnej TV.

Farby sa nezobrazujú správne alebo chýbajú.

- Ak používate komponentné pripojenie, uistite sa, že komponentné káble sú pripojené k správnym konektorom. Nesprávne alebo uvoľnené pripojenia môžu mať za následok problémy s farbami, prípadne prázdnu obrazovku.

Farby sú slabé alebo je jas nedostatočný.

- Upravte možnosti **Obraz** v ponuke televízora. (prejdite na položky **Režim obrazu/Farba/Jas/Ostroť**)
- Upravte možnosť **Úspora energie** v ponuke televízora. (prejdite na položky **MENU – Systém – Eko riešenie – Úspora energie**)
- Skúste resetovať obraz, aby ste si pozreli predvolené nastavenia obrazu. (prejdite na položky **MENU – Obraz – Obnoviť obraz**)

Na okraji obrazovky sa nachádza bodkovaná čiara

- Ak je veľkosť obrazu nastavená na možnosť **Prisp. veľ. obr.**, zmeňte ju na možnosť **16:9**.
- Zmeňte rozlíšenie káblového/satelitného prijímača.

Obraz je čiernobiely

- Ak používate AV kompozitný vstup, pripojte kábel videa (žltý) do zeleného konektora komponentového vstupu 1 na televízore.

Obraz zamŕza alebo je skreslený pri zmene kanálov, prípadne je oneskorený obraz.

- Ak je pripojený ku káblovému prijímaču, skúste vynulovať káblový prijímač. Opätovne pripojte sieťový kábel a počkajte, kým sa káblový prijímač reštartuje. Môže to trvať až 20 minút.
- Nastavte výstupné rozlíšenie káblového prijímača na 1080i alebo 720p.

Kvalita zvuku

- Najskôr vykonajte **Test zvuku**, aby ste sa uistili, že zvuk vášho televízora funguje správne. (prejdite na položky **MENU – Podpora – Samodiagnostika – Test zvuku**)
- Ak je zvuk v poriadku, problém so zvukom môže spôsobovať zdroj alebo signál.

Žiadny zvuk alebo príliš tichý zvuk pri maximálnej hlasitosti

- Skontrolujte hlasitosť zariadenia (káblový/satelitný prijímač, DVD, Blu-ray atď.) pripojeného k televízoru.

Dobrý obraz bez zvuku

- Nastavte položku **Výber reproduktoru** na možnosť **Reproduktor TV** v ponuke zvuku.
- Ak používate externé zariadenie, uistite sa, že zvukové káble sú pripojené do správnych konektorov zvukového vstupu na televízore.
- Ak používate externé zariadenie, skontrolujte možnosť zvukového výstupu zariadenia (možno budete napríklad musieť zmeniť možnosť zvuku káblového prijímača na HDMI, keď máte k televízoru pripojené HDMI).
- Ak používate kábel DVI do HDMI, vyžaduje sa samostatný zvukový kábel.
- Reštartujte pripojené zariadenie tak, že opätovne pripojíte napájací kábel zariadenia.

Reproduktory nadmerne šumia.

- Skontrolujte pripojenie káblov. Uistite sa, že video kábel nie je pripojený k zvukovému vstupu.
- Pri pripojení antény/káblovej televízie skontrolujte silu signálu. Nízka úroveň signálu môže spôsobovať rušenie zvuku.

Žiadny obraz a žiadne video

Televízor sa nezapne.

- Uistite sa, že napájací kábel je pevne zapojený do elektrickej zásuvky a televízora.
- Uistite sa, že sieťová zásuvka funguje.
- Skúste stlačiť tlačidlo **POWER** na televízore, aby ste sa uistili, že diaľkové ovládanie správne funguje. Ak sa televízor zapne, pozrite si nižšie uvedenú časť „Diaľkový ovládač nefunguje“.

Televízor sa automaticky vypne.

- Uistite sa, že položka **Časovač spánku** je nastavená na možnosť **Vyp.** v ponuke **Čas**.
- Ak je televízor pripojený k PC, skontrolujte nastavenia výkonu PC.
- Uistite sa, že je kábel sieťového napájania bezpečne zapojený k sieťovej zásuvke a k televízoru.
- Funkcia **Vypnúť bez signálu** vypne televízor, ak po určitú dobu neprijíma žiadny signál. Funkcia **Automatické vypnutie** vypne televízor, ak sa počas štyroch hodín neuskutočnil žiadny vstup používateľa.

Nezobrazuje sa obraz/video.

- Skontrolujte káblové pripojenia (odpojte a opätovne pripojte všetky káble televízora a externých zariadení).
- Nastavte výstupy videa vášho externého zariadenia (káblový/set-top-box, DVD, Blu-ray atď.) tak, aby sa zhodovali s pripojeniami na vstupe televízora. Ak je napríklad výstup externého zariadenia HDMI, mali by ste ho pripojiť k vstupu HDMI na televízore.
- Uistite sa, že vaše pripojené zariadenia sú zapnuté.
- Nezabudnite vybrať správny zdroj televízora tak, že stlačíte tlačidlo **SOURCE** na diaľkovom ovládaní.
- Reštartujte pripojené zariadenie tak, že opätovne pripojíte napájací kábel zariadenia.

Pripojenie antény (terestriálne/káblom) (Kábel: v závislosti od krajiny)

Televízor neprijíma všetky kanály

- Uistite sa, že kábel antény je bezpečne pripojený.
- Vyskúšajte pomocou funkcie **Nastavenie** (Úvodné nastavenie) pridať dostupné kanály do zoznamu kanálov. Prejdite do položky **MENU – Systém – Nastavenie** (úvodné nastavenie) a počkajte, kým sa neuložia všetky dostupné kanály.
- Overte, či je anténa správne umiestnená.

Obraz je skreslený: makrobloky, malé bloky, body, chyba pixelizácie.

- Kompresia video obsahu môže spôsobiť zdeformovanie obrazu, a to hlavne pri rýchlo sa pohybujúcich obrazoch, ako napríklad pri športe a akčných filmoch.
- Nízka úroveň signálu môže spôsobovať skreslenie obrazu. Toto nie je problém s televízorom.

Iné

Obraz sa nezobrazí na celú obrazovku.

- Čierne pásy na každej strane sa zobrazia na kanáloch s HD, keď sa zobrazí prekonvertovaný obsah SD (4:3).
- Čierne pásy na hornej a spodnej strane sa zobrazia pri filmoch, ktoré majú pomery strán odlišné od televízora.
- Upravte možnosti veľkosti obrazu na externom zariadení alebo na televízore na celú obrazovku.

Dialkový ovládač nefunguje.

- Batérie do diaľkového ovládača vložte pri správnej polarite (+/-).
- Vyčistite vysielacie okienko snímača na diaľkovom ovládači.
- Vyskúšajte namieriť diaľkový ovládač priamo na televízor zo vzdialenosti 1,5 až 1,8 metra.

Prijímač káblového vysielania/set top box nezapína/nevypína televízor, ani neupravuje hlasitosť.

- Naprogramujte diaľkový ovládač prijímača káblového vysielania/set top boxu na ovládanie televízora. Kód TV SAMSUNG nájdete v používateľskej príručke prijímača káblovej televízie/dekodéra set-top box.

Zobrazí sa hlásenie „Nepodporovaný režim“.

- Skontrolujte podporované rozlíšenie televízora a podľa toho nastavte výstupné rozlíšenie externého zariadenia.

Z televízora sa šíri zápach plastu.

- Tento zápach je bežný a časom sa stratí.

Informácie o signáli televízora nie sú k dispozícii v ponuke testu Samodiagnostika.

- Táto funkcia je dostupná len pri digitálnych kanáloch s anténovým/RF/koaxiálnym pripojením.

Televízor je naklonený na pravú alebo ľavú stranu.

- Odpojte základňu stojana televízora a opätovne ju namontujte.

Pri montáži základne stojana sa vyskytli ťažkosti.

- Uistite sa, že televízor je položený na plochom podklade. Ak nemôžete odstrániť skrutky z televízora, použite magnetický skrutkovač.

Ponuka Vysielanie je sivá (nedostupná).

- Ponuka **Vysielanie** je dostupná len vtedy, keď je zvolený zdroj televízora.

Vaše nastavenia sa stratia po 5 minútach alebo zakaždým, keď sa televízor vypne.

- Ak je televízor nastavený v režime **Ukáž. v obch.**, každých 5 minút obnoví nastavenia zvuku a obrazu. Ak chcete zmeniť nastavenia z režimu **Ukáž. v obch.** na režim **Domáce použitie**, stlačením tlačidla **SOURCE** vyberte režim **TV** a prejdite na položky **MENU – Podpora – Režim použitia**.

Dochádza k prerušovanému strácaniu zvuku alebo videa.

- Skontrolujte káblové pripojenia a opätovne ich zapojte.
- Strata zvuku alebo videa môže byť spôsobená používaním nadmerne tvrdých alebo hrubých káblov. Uistite sa, že káble sú dostatočne flexibilné na dlhodobé používanie. Ak je televízor upevnený na stene, odporúčame používať káble s 90-stupňovými konektormi.

Ak sa pozriete detailnejšie na hranu fazety okolo obrazovky televízora, budete vidieť malé čiastočky.

- Toto je súčasť dizajnu produktu a nepredstavuje chybu.

Ponuka PIP nie je dostupná.

- Funkcia **PIP** je dostupná len vtedy, ak používate HDMI alebo komponentný zdroj.

Televízor ste vypli pred 45 minútami a znovu sa zapol.

- Toto je normálne. Televízor používa funkciu OTA (Over The Aerial) na aktualizáciu firmvéru prevzatého v čase, keď sledujete televízor.

Vyskytujú sa opakované problémy s obrazom/zvukom.

- Skontrolujte a zmeňte signál/zdroj.

Medzi gumenými výstužnými podložkami na základni stojana a vrchným povrchom niektorých druhov nábytku môže prebehnúť chemická reakcia.

- Ak tomu chcete zabrániť, používajte mäkké výstuže na všetkých povrchoch televízora, ktoré sa dotýkajú nábytku.

Zobrazí sa správa „Tento súbor sa nemusí prehrávať správne.“.

- Toto hlásenie sa môže zobraziť kvôli vysokej prenosovej rýchlosti obsahu. Obsah je väčšinou možné prehrať, ale pri prehrávaní môže dôjsť k problémom.

Svoj televízor môžete udržiavať v optimálnom prevádzkovom stave pomocou aktualizácií na najnovší firmvér (www.samsung.com → Podpora) cez rozhranie USB.

Tento panel TFT LED, ktorý sa skladá z podpixelov, vyžaduje sofistikovanú technológiu výroby. Preto sa môže na obrazovke vyskytnúť niekoľko svetlých alebo tmavých pixelov. Tieto pixle nemajú žiadny vplyv na výkon produktu. Niektoré funkcie a obrázky uvedené v tejto príručke sú dostupné len na vybraných modeloch.

Funkcia Teletext

Stránka registra služby **Teletext** poskytuje informácie o spôsobe používania služby. Aby sa informácie funkcie **Teletext** zobrazovali správne, príjem kanálu musí byť stabilný. Inak môžu informácie chýbať alebo sa niektoré stránky nemusia zobrazovať.

- Strany teletextu môžete meniť stláčaním numerických tlačidiel na diaľkovom ovládaní.

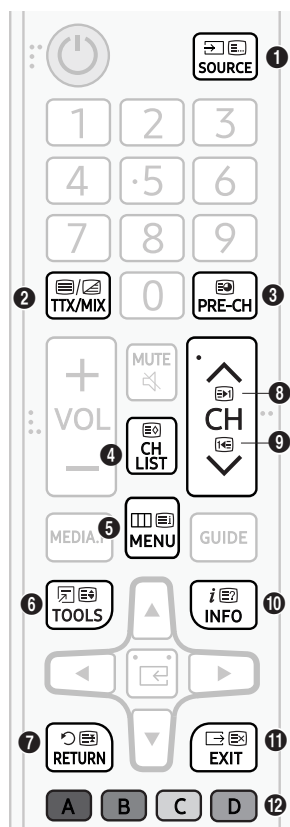

- 1 (režim): Vyberie režim funkcie **Teletext** (LIST/FLOF). Ak sa stlačí v režime LIST (ZOZNAM), prepne režim na režim uloženia do zoznamu. V režime uloženia zoznamu môžete stránku funkcie **Teletext** do zoznamu uložiť pomocou tlačidla 8 (uložiť).
- 2 (plný režim TTX/dvojitý režim TTX/zmiešané/vyp.): Aktivuje režim funkcie **Teletext** pre aktuálny kanál. Ak chcete režim funkcie **Teletext** prekryť zobrazením aktuálneho vysielania, tlačidlo stlačte dvakrát. Ďalším stlačením teletext zatvoríte.
- 3 (podstránka): Zobrazí dostupnú podstránku.
- 4 (uložiť): Uloží stránky funkcie **Teletext**.
- 5 (register): Zobrazí stránku registra (obsahu) kedykoľvek počas sledovania funkcie **Teletext**.
- 6 (veľkosť): Zobrazí teletext v hornej polovici obrazovky v dvojnásobnej veľkosti. Ak chcete text presunúť na spodnú polovicu obrazovky, stlačte ho znova. Ak chcete obnoviť normálne zobrazenie, stlačte ho ešte raz.
- 7 (podržať): Zachová zobrazenie aktuálnej stránky, ak automaticky nasleduje niekoľko sekundárnych stránok. Ak chcete krok vrátiť späť, stlačte ho znova.
- 8 (stránka nahor): Zobrazí nasledujúcu stránku funkcie **Teletext**.
- 9 (stránka nadol): Zobrazí predchádzajúcu stránku funkcie **Teletext**.
- 10 (odkryť): Zobrazí skrytý text (napríklad odpovede na kvízové otázky). Ak chcete zobraziť normálnu obrazovku, stlačte ho znova.
- 11 (zrušiť): Zmenší zobrazenie teletextu, aby prekryvalo aktuálne vysielanie.
- 12 Farebné tlačidlá (červené, zelené, žlté, modré) Ak systém FASTEXT používa vysielač spoločnosť, rôzne témy na teletextových stránkach sú farebne odlíšené a dajú sa zvoliť stlačením farebných tlačidiel. Stlačte farbu zodpovedajúcu vybratej téme. Zobrazí sa nová farebne rozlíšená stránka. Položky je možné vyberať rovnakým spôsobom. Pre zobrazenie predchádzajúcej alebo nasledujúcej strany stlačte príslušné farebné tlačidlo.

Strany teletextu sú zoradené do šiestich kategórií

Časť	Obsah
A	Číslo vybratej stránky.
B	Identifikácia vysielacieho kanála.
C	Číslo aktuálnej stránky alebo indikácie vyhľadávania.
D	Dátum a čas.
E	Text.
F	Informácie o stave. Informácie FASTEXT.

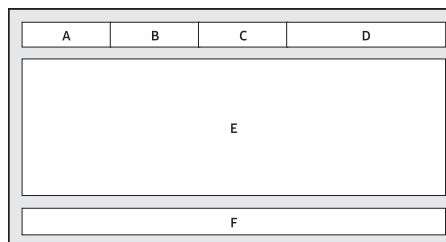

Zabezpečovacia zámka Kensington

Spoločnosť Samsung nedodáva zámku Kensington. Zámka Kensington je zariadenie, ktoré sa používa na fyzické uzamknutie systému, keď sa používa na verejnom mieste. Vzhľad a uzamykacia metóda sa môže líšiť od obrázku v závislosti od výrobcu. Ďalšie pokyny k správne použitiu zámky Kensington nájdete v dodanej príručke.

- Nájdite na zadnej strane televízora ikonu „K“. Otvor pre zámok Kensington sa nachádza vedľa ikony „K“.
- Umiestnenie a farba sa môžu líšiť v závislosti od modelu.

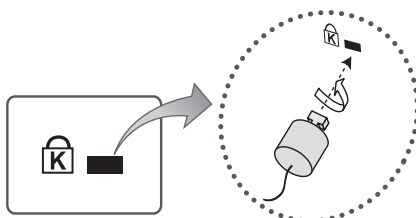

<Voliteľné>

Aby ste uzamkli produkt, postupujte podľa týchto krokov:

1. Omotajte kábel zámky Kensington okolo veľkého statického objektu, ako napríklad stola alebo stoličky.
2. Prevlečte koniec kábla s upevnenou zámkom cez slučkový koniec kábla zámky Kensington.
3. Vložte uzamykacie zariadenie do priechodu Kensington na produkte.
4. Zamknite zámok.
 - Toto sú všeobecné pokyny. Detailné pokyny nájdete v používateľskej príručke, ktorá sa dodala s uzamykacím zariadením.
 - Uzamykacie zariadenie sa predáva samostatne.

Upozornenie týkajúce sa statického obrazu

Na obrazovke nenechávajte zobrazený statický obraz (ako napríklad obrazové súbory jpeg), statické prvky obrazu (ako napríklad logo TV programu, lišta s akciami alebo správami v spodnej časti obrazovky atď.) ani programy vo formáte panorámy alebo s pomerom strán 4:3. Nepretržité zobrazovanie statického obrazu môže spôsobiť vypálenie obrazu na obrazovke LED, čo bude mať nepriaznivý vplyv na kvalitu obrazu. V záujme zníženia rizika tohto nepriaznivého vplyvu dodržiavajte nasledujúce odporúčania:

- Nenechávajte dlhý čas zobrazený rovnaký televízny kanál.
- Každý obraz sa vždy snažte zobraziť na celej obrazovke. Na dosiahnutie optimálneho súladu použite ponuku formátu obrazu televízora.
- Znížte jas a kontrast, aby nedochádzalo k zobrazovaniu zostatkového obrazu.
- Využívajte všetky funkcie televízora určené na redukciu retencie a vypalovania obrazu. Podrobnosti nájdete v príručke e-Manual.

Starostlivosť o televízor

- Ak bola na obrazovke televízora nalepená nálepka, po jej odstránení môžu zostať na obrazovke prítomné zvyšky lepidla. Kým začnete televízor sledovať, zvyšky odstráňte.
- Počas čistenia môže dôjsť k poškrabaniu povrchu a obrazovky televízora. Vonkajšie časti a obrazovku utierajte opatrne pomocou jemnej handričky, aby nedošlo k poškrabaniu.
- Nestriekajte vodu ani inú kvapalinu priamo na televízor. Akákoľvek kvapalina, ktorá prenikne do produktu, môže spôsobiť zlyhanie, požiar alebo zásah elektrickým prúdom.
- Ak chcete vyčistiť obrazovku, vypnite televízor a pomocou handričky z mikrovlákna jemne utrite šmuhy a odtlačky prstov na paneli. Telo alebo panel televízora utrite handričkou z mikrovlákna mierne navlhčenou vo vode. Potom suchou handričkou odstráňte vlhkosť. Počas čistenia netlačte na povrch príliš veľkou silou – inak môže dôjsť k poškodeniu panela. V žiadnom prípade nepoužívajte horľavé tekutiny (napr. benzén, riedidlo) ani čistiace prostriedky. Na odstránenie nepoddajných šmúh nastriekajte na handričku malé množstvo čistiaceho prípravku na obrazovky a potom pomocou handričky šmuhy odstráňte.

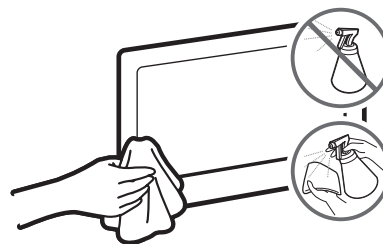

09 Technické údaje a ďalšie informácie

Technické údaje

Názov modelu	UE32M4002	UE32M5002
Rozlíšenie displeja	1366 x 768	1920 x 1080
Veľkosť obrazovky (diagonálne)	32 palcov (80 cm)	32 palcov (80 cm)
Zvuk (výstup)	10 W	10 W
Otáčanie podstavca (doľava/doprava)	0°	0°
Rozmery (Š x V x H)		
Telo	745,4 x 442,2 x 69,0 mm	741,0 x 436,2 x 69,0 mm
So stojanom	745,4 x 466,4 x 150,5 mm	741,0 x 460,2 x 150,5 mm
Hmotnosť		
Bez stojana	4,0 kg	3,9 kg
So stojanom	4,1 kg	4,0 kg

Prevádzkové prostredie

Prevádzková teplota	10 °C až 40 °C (50°F až 104°F)
Prevádzková vlhkosť	10% až 80%, bez kondenzácie
Skladovacia teplota	-20 °C až 45 °C (-4°F až 113°F)
Skladovacia vlhkosť	5% až 95%, bez kondenzácie

- Dizajn a technické údaje sa môžu zmeniť bez predchádzajúceho upozornenia.
- Informácie o sieťovom napájaní a ďalšie informácie o spotrebe energie sú uvedené na štítku na produkte.
- Typická spotreba energie sa meria podľa normy IEC 62087.

Zníženie spotreby energie

Po vypnutí televízor prejde do pohotovostného režimu. V pohotovostnom režime naďalej spotrebúva malé množstvo energie. Ak plánujete televízor dlhší čas nepoužívať, v záujme zníženia spotreby energie odpojte napájací kábel.

Podporované formáty videa

Prípona súboru	Kontajner	Video kodek	Rozlíšenie	Frekvencia snímok (sn./s)	Bitová rýchlosť (MB/s)	Audio kodek	
*.avi	AVI MKV ASF MP4 3GP VRO VOB PS TS	Divx 3.11/4/5/6	1920 x 1080	6 ~ 30	30	Dolby Digital LPCM ADPCM (IMA, MS) AAC HE-AAC WMA Dolby Digital Plus MPEG (MP3) DTS (Core) G.711 (A-Law, μ -Law)	
*.mkv		MPEG4 SP/ASP					
*.asf		H.264 BP/MP/HP					
*.wmv			HEVC (H.265 – Main, Main10 – L4, L4.1)		640 x 480		
*.mp4			Motion JPEG				
*.3gp			Windows Media Video v9		1920 x 1080		8
*.vro			MPEG2				
*.mpg			MPEG1				
*.mpeg							30
*.ts							
*.tp							
*.trp							
*.mov							
*.flv							
*.vob							
*.svi							
*.divx							

Iné obmedzenia

- Ak je chyba v obsahu alebo v kontajneri, video obsah sa neprehrá, alebo sa neprehrá správne.
- Zvuk alebo video nemusí fungovať, ak má obsah štandardnú prenosovú rýchlosť/počet snímok za sekundu nad úroveň parametra počet snímok/sek. uvedeného v tabuľke.
- Ak tabuľka registra vykazuje chybu, funkcia vyhľadávania (preskočenia) sa nepodporuje.
- Niektoré zariadenia USB/digitálne fotoaparáty možno nebudú s týmto prehrávačom kompatibilné.
- Ak dátový tok videa presahuje 10 Mb/s, ponuka sa môže zobrazit s oneskorením.
- Kodek HEVC je dostupný iba pre kontajnery MKV/MP4/TS.

Video dekodér

- Podpora po protokol H.264, úroveň 4.1 (Možnosti FMO/ASO/RS nie sú podporované.)
- Podpora po protokol H.265 – Main, Main10 – L4, L4.1
- snímková frekvencia:
 - Menej ako 1280 x 720: max. 60 snímok
 - Viac ako 1280 x 720: max. 30 snímok
- VC1 AP L4 nie je podporované.
- GMC verzie 2 a vyššej nie je podporované.

Audio dekodér

- WMA 10 Pro podporuje 5.1-kanálový formát a profil M2.
- Bezstratový zvukový formát WMA sa nepodporuje.
- Vorbis podporuje najviac 2 kanály.
- Dolby Digital Plus podporuje max. 5.1-kanálový formát.

Podporované formáty titulkov

Externé

Názov	Prípona súboru
MPEG-4 timed text	.ttxt
SAMI	.smi
SubRip	.srt
SubViewer	.sub
Micro DVD	.sub alebo .txt
SubStation Alpha	.ssa
Advanced SubStation Alpha	.ass
Powerdivx	.psb

Interné

Názov	Kontajner	Formát
Xsub	AVI	Formát obrázku
SubStation Alpha	MKV	Textový formát
Advanced SubStation Alpha	MKV	Textový formát
SubRip	MKV	Textový formát
MPEG-4 Timed text	MP4	Textový formát

V súvislosti s funkciou **Popis zvuku/Titulky** si pozrite príručku **e-Manual**.

Podporované formáty fotografií

Prípona súboru	Typ	Rozlíšenie
*.jpg / *.jpeg	JPEG	15360 x 8640
*.bmp	BMP	4096 x 4096
*.mpo	MPO	15360 x 8640

- Typ súboru MPO nepodporujte funkcie Priblížiť, Otočiť a Efekt prezentácie.

Podporované formáty hudby

Prípona súboru	Typ	Kodek	Poznámka
*.mp3	MPEG	MPEG1 Audio Layer 3	
*.m4a / *.mpa / *.aac	MPEG4	AAC	
*.flac	FLAC	FLAC	Podporuje až 2 kanály.
*.ogg	OGG	Vorbis	Podporuje až 2 kanály.
*.wma	WMA	WMA	WMA 10 Pro podporuje 5.1-kanálový formát a profil M2. (Bezstratový formát zvuku WMA sa nepodporuje.)
*.wav	wav	wav	
*.mid / *.midi	midi	midi	typ 0 a typ 1

Plné dostupné rozlíšenie

Optimálne rozlíšenie pre sériu 4: 1366 x 768 pri 60 Hz/pre sériu 5: 1920 x 1080 pri 60 Hz.

Kompletné dostupné rozlíšenie nájdete na stránke s technickými údajmi.

Režim	Rozlíšenie	Horizontálna frekvencia (kHz)	Vertikálna frekvencia (Hz)	Frekvencia vzorkovania (MHz)	Synchronizačná polarita (H/V)	1366 x 768	1920 x 1080
IBM	720 x 400	31.469	70.087	28.322	-/+	✓	✓
MAC	640 x 480	35.000	66.667	30.240	-/-	✓	✓
	832 x 624	49.726	74.551	57.284	-/-	✓	✓
	1152 x 870	68.681	75.062	100.000	-/-		✓
VESA DMT	640 x 480	31.469	59.940	25.175	-/-	✓	✓
	640 x 480	37.861	72.809	31.500	-/-	✓	✓
	640 x 480	37.500	75.000	31.500	-/-	✓	✓
	800 x 600	37.879	60.317	40.000	+/+	✓	✓
	800 x 600	48.077	72.188	50.000	+/+	✓	✓
	800 x 600	46.875	75.000	49.500	+/+	✓	✓
	1024 x 768	48.363	60.004	65.000	-/-	✓	✓
	1024 x 768	56.476	70.069	75.000	-/-	✓	✓
	1024 x 768	60.023	75.029	78.750	+/+	✓	✓
	1152 x 864	67.500	75.000	108.000	+/+		✓
	1280 x 720	45.000	60.000	74.250	+/+	✓	✓
	1280 x 800	49.702	59.810	83.500	-/+		✓
	1280 x 1024	63.981	60.020	108.000	+/+		✓
	1280 x 1024	79.976	75.025	135.000	+/+		✓
	1366 x 768	47.712	59.790	85.500	+/+	✓	✓
	1440 x 900	55.935	59.887	106.500	-/+		✓
	1600 x 900RB	60.000	60.000	108.000	+/+		✓
	1680 x 1050	65.290	59.954	146.250	-/+		✓
1920 x 1080	67.500	60.000	148.500	+/+		✓	

- Režim prekladaného zobrazenia nie je podporovaný.
- V prípade zvolenia neštandardného formátu obrazu môže produkt pracovať abnormálne.

Licence



For DTS patents, see <http://patents.dts.com>. Manufactured under license from DTS, Inc.

DTS, the Symbol, DTS in combination with the Symbol, DTS Premium Sound|5.1, DTS Digital Surround, DTS Express, and DTS Neo2:5 are registered trademarks or trademarks of DTS, Inc. in the United States and/or other countries.

© DTS, Inc. All Rights Reserved.



This DivX Certified® device can play DivX® HD video files (including .avi, .divx). Download free software at www.divx.com to create, play and stream digital videos. To play purchased DivX movies, first register your device at vod.divx.com. Find your registration code in the DivX VOD section of your device setup menu.

This DivX Certified® device can play DivX® HD video (including .avi, .divx). DivX®, DivX Certified® and associated logos are trademarks of DivX, LLC and are used under license.

Covered by one or more of the following U.S. patents: 7,295,673; 7,460,668; 7,515,710; 8,656,183; 8,731,369; RE45,052.



The terms HDMI and HDMI High-Definition Multimedia Interface, and the HDMI Logo are trademarks or registered trademarks of HDMI Licensing LLC in the United States and other countries.



Manufactured under license from Dolby Laboratories. Dolby, Dolby Audio, Pro Logic, and the double-D symbol are trademarks of Dolby Laboratories.

Open Source License Notice

Open Source used in this product can be found on the following webpage.

(<http://opensource.samsung.com>) Open Source License Notice is written only English.

Odporúčanie – len pre EÚ



Spoločnosť Samsung Electronics týmto vyhlasuje, že tento televízor je v súlade so základnými požiadavkami a ďalšími relevantnými ustanoveniami smernice 1999/5/ES.

Oficiálne Vyhlásenie o zhode nájdete na stránke <http://www.samsung.com>. Prejdite na položku Podpora > Hľadať podporu k produktu a zadajte názov modelu.

Toto zariadenie možno používať iba v interiéri.

Toto zariadenie možno používať vo všetkých krajinách EÚ.



Správna likvidácia tohto výrobku (Odpadové elektrické a elektronické zariadenia) (Platné v krajinách so systémom separovaného zberu)

Toto označenie na výrobku, príslušenstve alebo v sprievodnej brožúre hovorí, že po skončení životnosti produktu a elektronického príslušenstva (napr. nabíjačka, náhlavná súprava, kábel USB) by sa tieto položky nemali likvidovať s iným komunálnym odpadom. Aby ste zabránili možnému poškodeniu životného prostredia alebo ľudského zdravia spôsobeného nekontrolovanou likvidáciou odpadu, tak, prosím, oddel'te tieto položky od iných typov odpadu a zodpovedne ich recyklujte, aby ste podporili nepretržité opätovné využívanie materiálnych zdrojov.

Používatelia produktov v domácnosti získajú informácie o mieste a spôsobe recyklácie ohľaduplnej k životnému prostrediu buď u predajcu, u ktorého si daný produkt zakúpili, alebo na príslušnom mestskom úrade.

Priemyselní používatelia by mali kontaktovať svojho dodávateľa a preveriť si podmienky kúpnej zmluvy. Tento výrobok a elektronické príslušenstvo by sa nemali likvidovať spolu s ostatným priemyselným odpadom.



Správna likvidácia batérií obsiahnutých v tomto produkte (Platné v krajinách so systémom separovaného zberu)

Toto označenie na batérii, príručke alebo balení indikuje, že batérie v tomto zariadení by sa po skončení životnosti nemali likvidovať s iným komunálnym odpadom. V prípade označenia chemické symboly Hg, Cd alebo Pb znamenajú, že batéria obsahuje ortuť, kadmium alebo olovo, ktoré presahujú referenčné hladiny uvedené v smernici ES 2006/66. Ak sa batérie správne nelikvidujú, tieto látky môžu poškodiť ľudské zdravie alebo životné prostredie.

S cieľom chrániť prírodné zdroje a podporovať opätovné využívanie materiálov oddel'ujte batérie od iných typov odpadu a recyklujte ich prostredníctvom miestneho bezplatného systému na vrátenie batérií.

Informácie o záväzkoch spoločnosti Samsung v oblasti ochrany životného prostredia a o regulačných povinnostiach pre špecifické produkty (napr. nariadenia REACH, WEEE, nariadenia pre batérie) nájdete na lokalite http://www.samsung.com/uk/aboutsamsung/samungelectronics/corporatecitizenship/data_corner.html

UPOZORNENIE – ABY STE ZABRÁNILI ŠÍRENÍU OHŇA, UCHOVÁVAJTE SVIEČKY ALEBO INÉ ZDROJE OTVORENÉHO OHŇA PO CELÝ ČAS MIMO DOSAHU PRODUKTU.



Adaptor information

  Použite nasledujúci adaptér, aby ste predišli nebezpečenstvu

Manufacturer: Samsung Electro-Mechanics Co., Ltd.

Manufacturer: SOLUM Co Ltd

Adaptor Model: A5919_FSM

Manufacturer: Samsung Electro-Mechanics Co., Ltd.

Manufacturer: SOLUM Co Ltd

Adaptor Model: A6619_FSM

Manufacturer: Dongyang E&P Inc

Adaptor Model: A4819_FDY

To reduce the risk of fire or electric shock, do not expose this apparatus to rain or moisture.

Apparatus shall not be exposed to dripping or splashing and no objects filled with liquids, such as vases, shall not be placed on the apparatus.

For power cord use, see user manual.

WARNING: FOR INDOOR USE ONLY

This page is intentionally
left blank.

Înainte de citirea acestui manual de utilizare

Acest televizor este furnizat împreună cu acest manual de utilizare și un e-Manual încorporat.



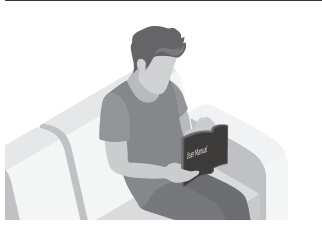
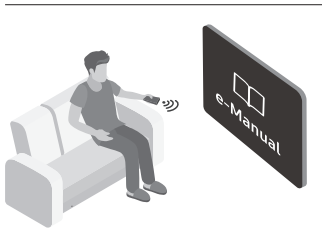



Înainte de citirea acestui manual de utilizare, verificați următoarele:

	Manual de utilizare	Citiți manualul de utilizare furnizat pentru a afla informații despre siguranța produsului, instalarea, accesoriile, configurarea inițială și specificațiile produsului.
	e-Manual	Pentru informații suplimentare despre acest televizor, citiți e-Manualul încorporat în produs. <ul style="list-style-type: none">• Pentru a deschide manualul electronic, MENU → Asistență → e-Manual → ENTER

Puteți descărca manualul de utilizare de pe site-ul web și vizualiza conținutul acestuia pe PC sau pe un dispozitiv mobil.

Avertisment! Instrucțiuni importante de siguranță

Vă rugăm să citiți instrucțiunile de siguranță înainte de utilizarea televizorului.

ATENȚIE			Produs clasa II: Acest simbol indică faptul că nu este necesară legarea de siguranță la împământare.
RISC DE ELECTROCUTARE. A NU SE DESCHIDE.			
ATENȚIE: PENTRU A REDUCE PERICOLUL DE ELECTROCUTARE, NU ÎNDEPĂRTAȚI CAPACUL (SAU PARTEA POSTERIOARĂ). ÎN INTERIOR NU EXISTĂ COMPONENTE CARE POT FI DEPANATE DE UTILIZATOR. ÎNCREDINȚAȚI TOATE OPERAȚIILE DE SERVICE PERSONALULUI CALIFICAT.			Tensiune CA: Tensiunea nominală marcată cu acest simbol este tensiune de CA.
	Acest simbol indică faptul că tensiunea din interior este ridicată. Orice fel de contact cu părțile interioare ale acestui produs este periculos.		Tensiune CC: Tensiunea nominală marcată cu acest simbol este tensiune de CC.
	Acest simbol indică faptul că produsul este însoțit de documentație importantă privind utilizarea și întreținerea.		Atenție. Consultați instrucțiunile de utilizare: Acest simbol instruește utilizatorul să consulte manualul de utilizare pentru mai multe informații legate de siguranță.

- Sloturile și deschiderile din carcasă și din partea posterioară sau inferioară sunt prevăzute în scopurile ventilării necesare. Pentru a asigura funcționarea fiabilă a acestui produs și pentru a-l proteja împotriva supraîncălzirii, aceste sloturi și deschideri nu trebuie să fie niciodată blocate sau acoperite.
 - Nu poziționați aparatul într-un spațiu închis, precum o bibliotecă sau un dulap încorporat, decât dacă asigurați o ventilare corespunzătoare.
 - Nu poziționați acest produs în apropierea sau deasupra unui calorifer sau corp de încălzire ori în locuri în care este expus la lumina directă a soarelui.
 - Nu așezați recipiente (vaze etc.) cu apă pe acest aparat, deoarece există pericolul de incendiu sau electrocutare.
- Nu expuneți acest aparat la ploaie și nu îl amplasați în apropierea apei (lângă o cadă, o chiuvetă de baie sau de bucătărie, într-un subsol umed sau lângă o piscină etc.). Dacă acest produs se udă accidental, deconectați-l de la priză și contactați imediat un distribuitor autorizat.
- Acest aparat utilizează baterii. Pot exista reglementări în comunitatea dvs. care să impună eliminarea corespunzătoare a bateriilor. Vă rugăm să contactați autoritățile locale pentru informații privind eliminarea sau reciclarea.
- Nu suprasolicitați prizele de perete, cablurile prelungitoare sau adaptoarele peste capacitatea acestora, deoarece există pericolul de incendiu sau de electrocutare.
- Cablurile de alimentare trebuie poziționate astfel încât să se evite călcarea pe acestea sau perforarea de către obiecte poziționate peste sau lângă acestea. Acordați o mare atenție cablurilor la capătul cu mufă, de la priză, precum și în punctul de ieșire din aparat.

- Pentru a proteja acest aparat de furtunile cu descărcări electrice sau în situațiile în care este lăsat nesupravegheat și neutilizat perioade lungi de timp, deconectați-l de la priză și deconectați antena sau sistemul de cabluri. Aceasta va împiedica deteriorarea produsului din cauza descărcărilor electrice și vârfurilor de tensiune.
- Înainte de a conecta cablul de alimentare c.a. la ieșirea pentru adaptorul c.c., asigurați-vă că tensiunea nominală a adaptorului c.c. corespunde cu cea a sursei de alimentare locale.
- Nu introduceți niciun obiect metalic în deschiderile acestui produs. Acest lucru poate genera un pericol de electrocutare.
- Pentru a evita electrocutarea, nu atingeți niciodată partea interioară a acestui produs. Produsul trebuie deschis numai de către un tehnician calificat.
- Asigurați-vă că ați conectat ferm cablul de alimentare la priză. La deconectarea cablului de alimentare de la o priză de perete, trageți întotdeauna de fișa cablului de alimentare. Nu scoateți niciodată cablul din priză trăgând chiar de cablu. Nu atingeți cablul de alimentare cu mâinile ude.
- Dacă acest produs nu funcționează normal - în special, dacă sunt emise sunete sau mirosuri neobișnuite din interior - deconectați-l imediat și contactați un distribuitor autorizat sau un centru de service.
- Dacă televizorul urmează să rămână neutilizat sau dacă veți fi plecat de acasă mai mult timp, asigurați-vă că scoateți cablul de alimentare din priză (în special dacă în locuință vor rămâne copii nesupravegheați, persoane în vârstă sau cu dizabilități).
 - Praful acumulat poate cauza electrocutarea, scurgeri de energie sau un incendiu, determinând cablul de alimentare să genereze scântei sau căldură sau deteriorarea izolației.
- Contactați un centru de service autorizat Samsung pentru informații, dacă intenționați să instalați televizorul într-o locație cu mult praf, la temperaturi ridicate sau scăzute, în condiții de umiditate ridicată, într-un mediu cu substanțe chimice sau într-o locație unde va funcționa non-stop, precum în aeroporturi, gări etc. Nerespectarea acestor instrucțiuni poate duce la deteriorarea gravă a televizorului dvs.
- Utilizați numai ștecheri și prize de perete cu împământare corespunzătoare.
 - O împământare necorespunzătoare poate cauza electrocutări sau deteriorarea echipamentului. (Numai echipamente din clasa I.)
- Pentru a opri complet acest aparat, deconectați-l de la priza de perete. Pentru a fi siguri că puteți scoate acest aparat din priză rapid în caz de urgență, asigurați-vă că priza și ștecherul aparatului sunt ușor accesibile.
- Accesoriile (bateriile etc.) trebuie păstrate într-o locație sigură, unde nu se află la îndemâna copiilor.
- Nu scăpați pe jos și nu loviți produsul. În cazul deteriorării produsului, deconectați cablul de alimentare și contactați un centru de service Samsung.
- Pentru curățarea acestui aparat, deconectați cablul de alimentare de la priza de perete și ștergeți produsul cu o lavetă moale și uscată. Nu utilizați substanțe chimice, precum ceară, benzen, alcool, diluanți, insecticid, odorizant de cameră, lubrifiant sau detergent. Aceste substanțe pot deteriora aspectul televizorului sau șterge elementele imprimare pe produs.
- Nu expuneți acest aparat la apă sub formă de picături sau stropi.
- Nu aruncați bateriile în foc.
- Nu scurtcircuitați, nu dezamblați și nu supraîncălziți bateriile.
- Există pericol de explozie dacă înlocuiți bateriile utilizate pentru telecomandă cu baterii de un alt tip. Înlocuiți bateria cu una de același tip sau de un tip echivalent.

* Imaginile și ilustrațiile din acest manual de utilizare sunt furnizate doar în scop orientativ și pot diferi de aspectul real al produsului. Designul și specificațiile produsului se pot schimba fără notificare prealabilă.

Limbile CIS (rusă, ucraineană, kazahă) nu sunt disponibile pentru acest produs, deoarece este fabricat pentru clienții din regiunea UE.

Conținut

Înainte de citirea acestui manual de utilizare	2
Avertisment! Instrucțiuni importante de siguranță	3
01 Care este conținutul cutiei?	
02 Instalarea televizorului	
Montarea televizorului pe un perete	8
Asigurarea ventilării corespunzătoare a televizorului	9
Atașarea televizorului pe suport	10
Măsuri de siguranță: Asigurarea televizorului de perete pentru a preveni căderea	10
03 Telecomanda	
Instalarea bateriilor pe telecomandă (Dimensiunea bateriilor: AAA)	12
04 Configurare inițială	
Dacă doriți să resetați această funcție...	13
Utilizarea Controler TV	13
05 Schimbarea intrării Sursă	
Sursă	14
Modul de utilizare a opțiunii Edit.nume	14
Informații	14
06 Conectarea la un slot COMMON INTERFACE (slotul cardului de vizionare la televizor)	
Utilizarea „CI sau CI+ CARD”	15

07	Utilizarea manualului electronic e-Manual	
	Afișajul	16
	Comutarea între un subiect din e-Manual și meniurile OSD corespunzătoare	17
	Căutarea unui subiect în pagina de index	17
08	Depanare și întreținere	
	Depanare	18
	Funcția Teletext	23
	Paginile de teletext sunt organizate după șase categorii	24
	Sistemul de blocare antifurt Kensington	24
	Avertisment privind imaginile statice	25
	Întreținerea televizorului	25
09	Specificații și alte informații	
	Specificații	26
	Specificații legate de mediu	26
	Reducerea consumului de energie	26
	Licențe	30
	Adaptor information	32

01 Care este conținutul cutiei?

Asigurați-vă că televizorul este însoțit de următoarele articole. Dacă vreunul dintre aceste articole lipsește, contactați distribuitorul.

- Telecomandă & baterii (AAA x 2)
- Manual de utilizare
- Certificat de garanție / Ghid de conformitate (nu sunt disponibile în unele locații)
- Cablu de alimentare TV (În funcție de țară și model)

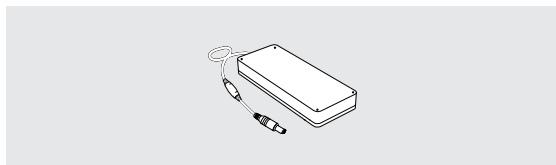

Adaptor

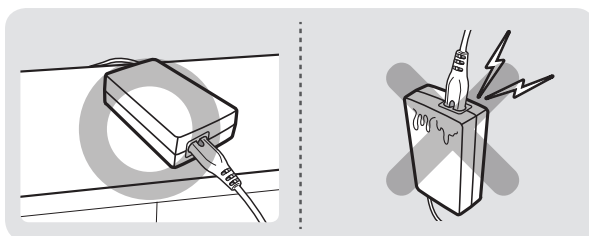

- Culoarele și formele elementelor diferă în funcție de model.
- Cablurile care nu sunt furnizate cu acest produs pot fi achiziționate separat.
- Deschideți cutia și căutați orice accesorii ascunse în spatele sau în interiorul materialelor ambalajului.

Este posibil să se perceapă o taxă de administrare în următoarele situații:

- (a) Primiți o vizită de la un inginer la solicitarea dvs., dar produsul nu prezintă nicio defecțiune (respectiv, când nu ați citit manualul de utilizare).
- (b) Duceți aparatul la un centru de reparații, dar produsul nu prezintă nicio defecțiune (respectiv, când nu ați citit manualul de utilizare).

Veți fi informat cu privire la taxa de administrare înainte de vizita tehnicianului.



Avertisment: Ecranele pot fi avariate de presiunea directă dacă sunt manevrate incorect. Este recomandat să ridicați televizorul de margini, conform ilustrației.



02 Instalarea televizorului

Montarea televizorului pe un perete



Dacă montați acest televizor pe un perete, urmați cu exactitate instrucțiunile specificate de producător.

Dacă nu este montat corect, televizorul poate aluneca sau cădea, cauzând astfel accidentări grave ale copiilor sau adulților, precum și deteriorări grave ale televizorului.

Pentru modelele care oferă adaptoare de perete, instalați-le așa cum se arată în imaginile de mai jos înainte de instalarea kitului de montare pe perete.

- Consultați manualul de instalare inclus în kitul de montare pe perete Samsung.

Puteți monta televizorul pe perete utilizând un kit de montare pe perete (comercializat separat).

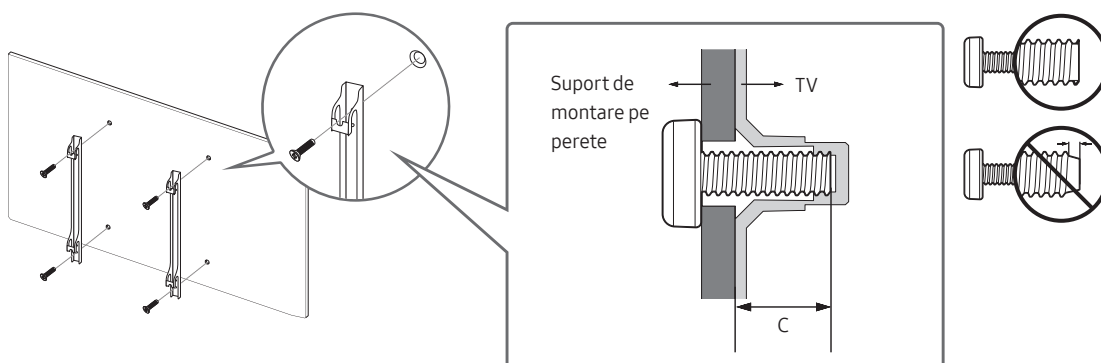

- Samsung Electronics nu este răspunzătoare pentru deteriorarea produsului sau pentru rănirea dvs. sau a altor persoane dacă alegeți să instalați singur suportul de montare pe perete.
- Puteți instala suportul de montare pe perete pe un zid solid, perpendicular pe podea. Înainte de instalarea kitului de montare pe perete pe alte suprafețe decât rigips, contactați cel mai apropiat distribuitor pentru informații suplimentare. Dacă televizorul se instalează pe un plafon sau pe un perete înclinat, este posibil ca acesta să cadă, producând vătămări corporale grave.
- Dimensiunile standard pentru kiturile de montare pe perete sunt prezentate în tabelul din pagina următoare.
- Dacă montați un suport de perete de la alt producător, rețineți că lungimea șuruburilor pe care le puteți folosi pentru a fixa televizorul pe suportul de perete este indicată în coloana C a tabelului din pagina următoare.
- La fixarea unui kit de montare pe perete, vă recomandăm să folosiți toate cele patru șuruburi VESA.
- Dacă doriți să instalați un kit de montare pe perete care se atașează folosind doar cele două șuruburi din partea de sus, folosiți un kit de montare pe perete Samsung care permite acest tip de montaj. (În funcție de zona geografică, este posibil să nu aveți posibilitatea să achiziționați un astfel de kit de montare pe perete.)

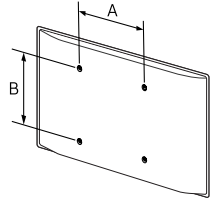
Diagonala televizorului, în țoli	Specificații pentru orificii de șurub VESA (A * B) în milimetri	C (mm)	Șurub standard	Cantitate	
32	100 x 100	20.9 ~ 21.9	M4	4	



Nu instalați kitul de montare pe perete cu televizorul pornit. Acest lucru poate conduce la vătămări corporale prin electrocutare.

- Nu folosiți șuruburi mai lungi decât dimensiunea standard sau care nu respectă specificațiile referitoare la șuruburi ale standardului VESA. Șuruburile prea lungi pot avaria interiorul televizorului.
- Pentru suporturile de perete care nu respectă specificațiile referitoare la șuruburi ale standardului VESA, lungimea șuruburilor poate fi diferită, în funcție de specificațiile suportului de perete.
- Nu strângeți prea puternic șuruburile. Acest lucru poate deteriora produsul sau poate provoca căderea acestuia, ducând la vătămări corporale. Samsung nu este răspunzătoare pentru aceste tipuri de accidente.
- Samsung nu este răspunzătoare pentru deteriorarea produsului sau pentru vătămarea corporală survenită în urma utilizării unui suport de perete nespécificat sau care nu este conform standardului VESA sau în cazul în care clientul nu respectă instrucțiunile de instalare a produsului.
- Nu montați televizorul cu o înclinare mai mare de 15 grade.
- Televizorul trebuie întotdeauna montat pe perete de către două persoane.

Asigurarea ventilării corespunzătoare a televizorului

La instalarea televizorului, mențineți o distanță de cel puțin 10 cm între televizor și alte obiecte (pereți, margini ale dulapului etc.), pentru a asigura o ventilare corespunzătoare. Dacă nu este asigurată o ventilare corespunzătoare, există pericolul de apariție a unui incendiu sau a unei probleme cu produsul din cauza temperaturii interne crescute a acestuia.

La instalarea televizorului utilizând un stativ sau un suport de perete, vă recomandăm insistent să utilizați exclusiv piese oferite de Samsung Electronics. Utilizarea de piese furnizate de un alt producător poate cauza dificultăți în montarea produsului sau poate avea ca rezultat vătămări corporale cauzate de căderea produsului.

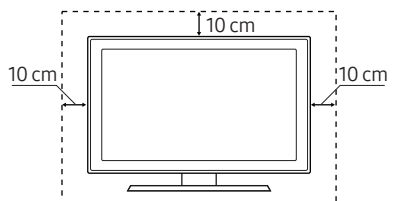
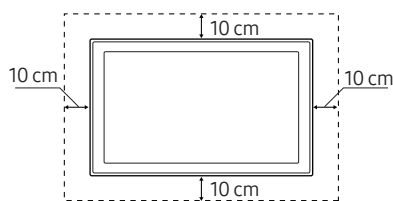
Instalarea cu un stativ	Instalarea cu un suport de perete
	

Atașarea televizorului pe suport

Asigurați-vă că dispuneți de toate accesoriile prezentate și că asamblați suportul conform instrucțiunilor de montaj furnizate.

Măsurile de siguranță: Asigurarea televizorului de perete pentru a preveni căderea



Atenție: Dacă trageți de televizor, dacă îl împingeți sau dacă vă urcați pe acesta, televizorul poate cădea. În special, nu lăsați copiii să se agațe de televizor sau să îl destabilizeze. Aceasta poate cauza răsturnarea televizorului, producând vătămări corporale grave sau decesul. Respectați toate măsurile de siguranță oferite în broșura cu informații de siguranță inclusă odată cu televizorul. Pentru stabilitate și siguranță sporite, puteți achiziționa și puteți instala dispozitivul de asigurare împotriva căderii, după cum urmează.



AVERTISMENT: Nu amplasați niciodată televizorul într-o locație instabilă. Este posibil ca televizorul să cadă, provocând rănirea persoanelor sau decesul. Unele cazuri de răniri, în special în cazul copiilor, pot fi evitate prin luarea de măsuri simple de precauție cum ar fi:

- Utilizarea dulapurilor sau a stativelor recomandate de producătorul televizorului.
- Utilizați numai mobilier care poate susține în siguranță televizorul.
- Asigurați-vă că televizorul nu depășește marginea mobilierului de suport.
- Nu amplasați televizorul pe piese înalte de mobilier (de exemplu, dulapuri de bucătărie sau bibliotecă) fără a ancora atât mobila cât și televizorul de un suport adecvat.
- Nu amplasați televizorul pe lavete sau alte materiale aflate între televizor și mobilierul de susținere.
- Instruirea copiilor cu privire la pericolele urcării pe mobilă pentru a ajunge la televizor și la butoanele de comandă ale acestuia.

Dacă păstrați și mutați un televizor pe care îl înlocuiți cu acesta, trebuie să aplicați aceleași măsuri de precauție și la televizorul vechi.

Prevenirea căderii televizorului

1. Utilizând șuruburile adecvate, fixați ferm de perete un set de suporturi.
Verificați ca șuruburile să fie introduse ferm în perete.
 - Este posibil să aveți nevoie de materiale suplimentare, precum dibluri, în funcție de tipul de perete.
2. Utilizând șuruburile adecvate, fixați ferm suporturile de televizor.
 - Pentru detalii despre șuruburi, consultați partea despre șuruburi standard din tabelul de sub „Montarea televizorului pe un perete”.
3. Îmbinați consolele fixate de televizor și consolele fixate de perete cu ajutorul unui cablu durabil, pentru sarcini grele, apoi legați strâns cablul.
 - Instalați televizorul lângă perete, astfel încât să nu cadă în spate.
 - Conectați firul astfel încât consolele fixate pe perete să se afle la aceeași înălțime cu consolele fixate pe televizor sau la o înălțime inferioară acestora.

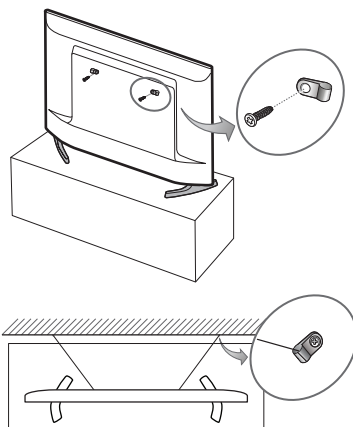

03 Telecomanda

- În funcție de țară și model.

Aflați unde se află butoanele funcționale pe telecomanda dvs., precum: **SOURCE**, **TTX/MIX**, **PRE-CH**, **CH LIST**, **^ CH**, **v**, **MENU**, **TOOLS**, **[Enter]**, **INFO**, **RETURN** și **EXIT**.

- Această telecomandă are puncte Braille pe butoanele Power, Channel, Volume, și Enter și poate fi utilizată de persoane cu deficiențe de vedere.

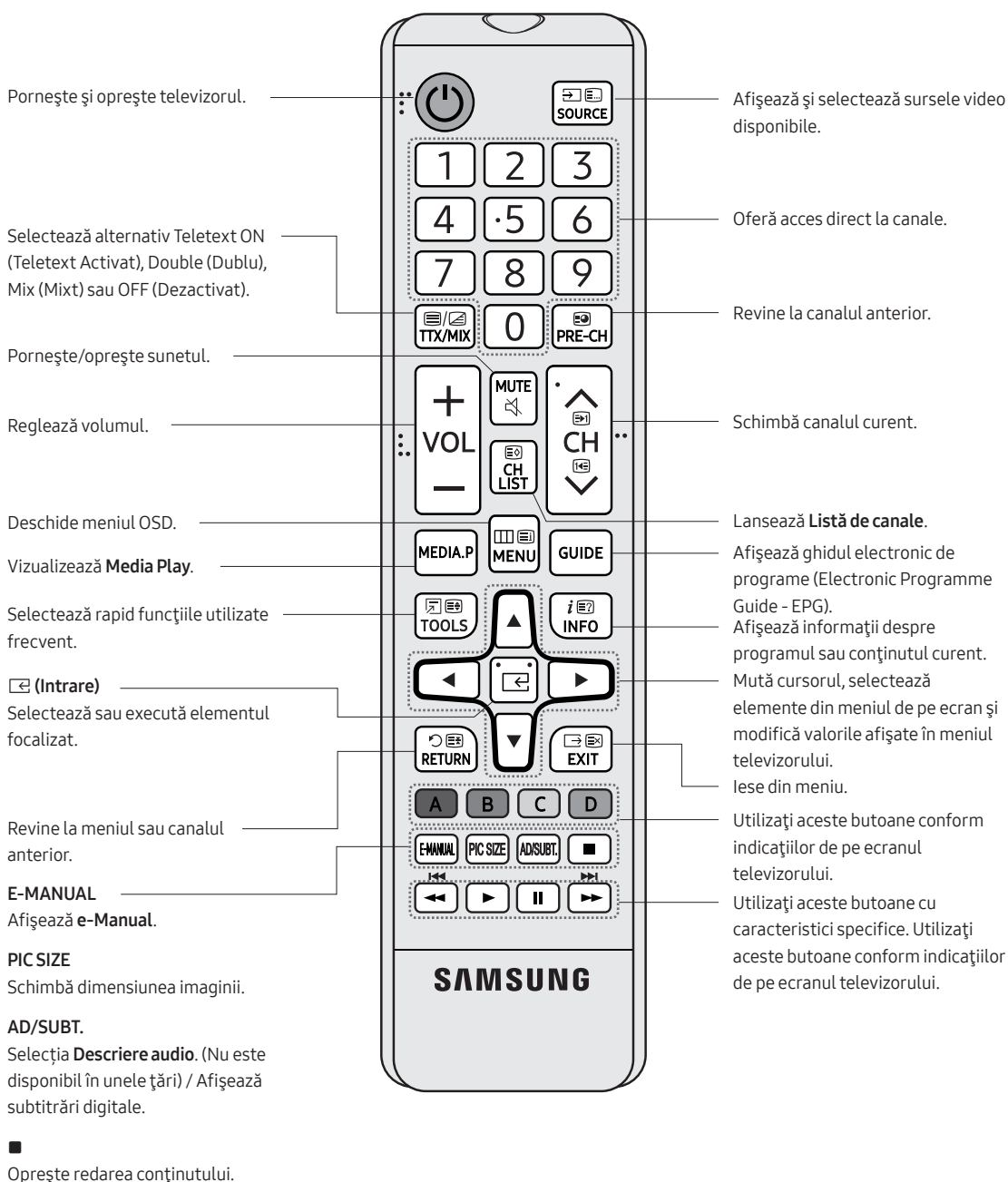

- Numele butoanelor de mai sus pot fi diferite de numele curente.

Instalarea bateriilor pe telecomandă (Dimensiunea bateriilor: AAA)

Polaritatea bateriilor trebuie să corespundă simbolurilor din compartimentul pentru baterii.

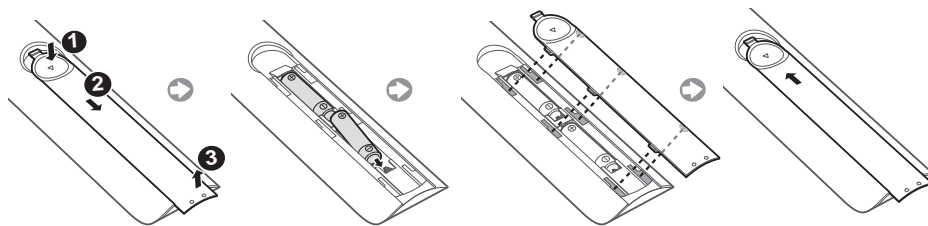

- Utilizați telecomanda la o distanță de 7 m de televizor.
- Lumina puternică poate afecta performanța telecomenzii. Evitați utilizarea luminilor fluorescente puternice sau de neon.
- Culoarea și forma telecomenzii pot varia în funcție de model.

04 Configurare inițială

La prima activare a televizorului, este afișată caseta de dialog pentru configurarea inițială. Urmați instrucțiunile de pe ecran pentru a finaliza procesul de configurare inițială. Puteți efectua manual acest proces la o dată ulterioară, din meniul **MENU** → **Sistem** → **Configurare**.

- În cazul în care conectați orice dispozitiv la HDMI1 înainte de a începe instalarea, Sursa canalului se va modifica automat la Set-top box.
- Dacă nu doriți să selectați Set-top box, selectați **Semnal**.

Dacă doriți să resetați această funcție...

Selectați **Sistem** → **Configurare** (Configurare inițială). Introduceți codul PIN format din 4 cifre. Codul PIN prestabilit este „0-0-0-0”.

Dacă doriți să schimbați codul PIN, utilizați funcția **Schimbare PIN**.

Trebuie să executați din nou **Configurare** (**MENU** → **Sistem**) acasă, chiar dacă a fost executată deja în magazin.

- Dacă uitați codul PIN, apăsați butoanele telecomenzii în următoarea succesiune, în modul Așteptare, ceea ce resetează codul PIN la valoarea „0-0-0-0”: **MUTE** → 8 → 2 → 4 → **POWER** (pornit)

Utilizarea Controler TV

Puteți porni televizorul de la butonul de pe **Controler TV**, din partea de jos a televizorului, apoi puteți utiliza meniul **Meniu Control**. **Meniu Control** este afișat atunci când este apăsat butonul Controler TV în timp ce televizorul este pornit. Pentru mai multe informații despre modul de utilizare, consultați figura de mai jos.

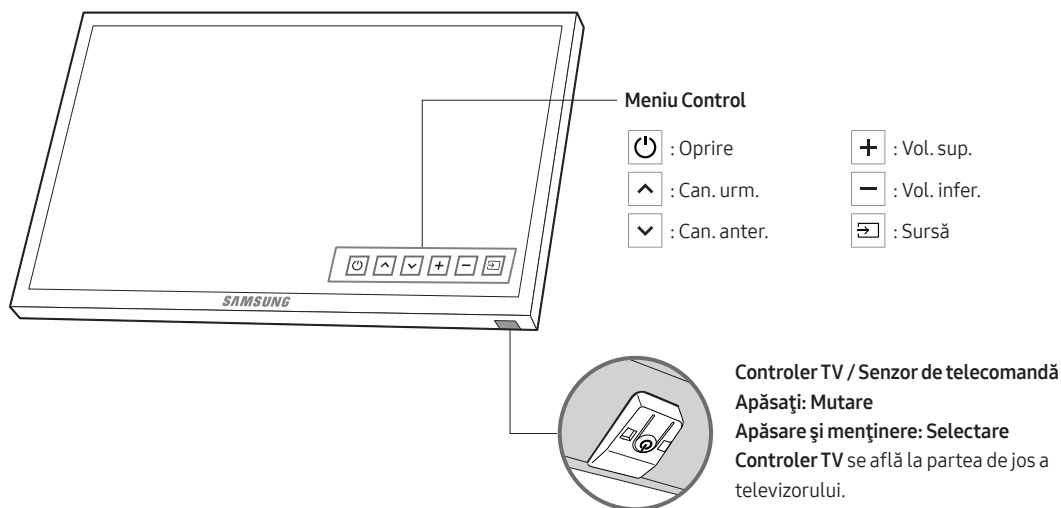

05 Schimbarea intrării Sursă

Sursă

Se utilizează pentru selectarea televizorului sau altor surse de intrare externe, cum ar fi playere DVD/Blu-ray/receptoare de cablu/satelit STB, conectate la televizor.

1. Apăsați butonul **SOURCE** de pe telecomandă.
2. Selectați sursa de intrare externă dorită.

Modul de utilizare a opțiunii Edit.num

În **Sursă**, apăsați butonul **TOOLS**, apoi puteți seta numele dorit pentru sursele de intrare externe

Informații

Puteți vizualiza informații detaliate despre dispozitivul extern conectat.

06 Conectarea la un slot COMMON INTERFACE (slotul cardului de vizionare la televizor)

- În funcție de țară și model.
- Închideți televizorul pentru a conecta sau deconecta o placă CI card.

Utilizarea „CI sau CI+ CARD”

Pentru urmărirea canalelor plătite, trebuie să aveți inserată placa „CI sau CI+ CARD”.

- Dacă nu inserați placa „CI sau CI+ CARD”, unele canale vor afișa mesajul „Semnal codificat”.
- Informațiile de asociere care conțin un număr de telefon, ID-ul „CI sau CI+ CARD”, ID-ul gazdei și alte informații vor fi afișate în aproximativ 2-3 minute. Dacă este afișat un mesaj de eroare, contactați furnizorul de servicii.
- După finalizarea configurării informațiilor despre canale, este afișat mesajul „Actualizare finalizată”, care indică faptul că lista de canale este actualizată.

• NOTĂ

- Trebuie să obțineți o placă „CI sau CI+ CARD” de la furnizorul local de servicii prin cablu.
- Îndepărtați placa „CI sau CI+ CARD” scoțând-o cu atenție cu mâna, deoarece prin cădere se poate deteriora.
- Inserați placa „CI sau CI+ CARD” în direcția marcată pe aceasta.
- Locul de amplasare a slotului COMMON INTERFACE poate varia în funcție de model.
- „CARDUL CI sau CI+” nu este acceptat în unele țări și regiuni. Consultați în acest sens distribuitorul autorizat.
- Dacă întâmpinați probleme, vă rugăm să contactați un furnizor de servicii.
- Inserați „CARDUL CI sau CI+” care acceptă setările curente ale antenei. Ecranul va prezenta distorsiuni sau nu va afișa nimic.

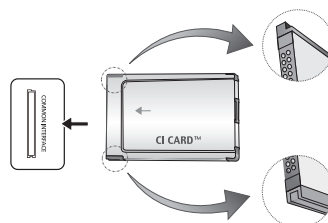

- Imaginea poate fi diferită în funcție de model.

07 Utilizarea manualului electronic e-Manual



Puteți găsi instrucțiuni privind caracteristicile televizorului în **e-Manual** din televizor. Pentru utilizare, apăsați butonul **E-MANUAL** de pe telecomandă. Mutați cursorul utilizând butoanele sus/jos/dreapta/stânga pentru a evidenția o categorie, apoi un subiect și apoi apăsați butonul **ENTER** button. **e-Manual** afișează pagina pe care doriți să o consultați.

De asemenea, îl puteți accesa prin intermediul meniului:

MENU → **Asistență** → **e-Manual** → **ENTER**

- Pentru a reveni la meniul principal **e-Manual**, apăsați butonul **E-MANUAL** de pe telecomandă.

Afișajul

Videoclipul, programul TV etc. afișate în prezent.

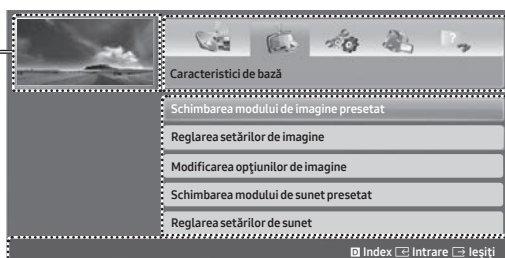

Lista de categorii. Apăsați ◀ sau ▶ pentru a selecta categoria dorită.

Afișează lista de submeniuri. Utilizați butoanele săgeată de pe telecomandă pentru a deplasa cursorul. Apăsați butonul **ENTER** pentru a selecta submeniul dorit.

Butoane funcționale

Index: Afișează ecranul de index.

- **Index** disponibil în funcție de limbă.

Intrare: Selectează o categorie sau un submeniu.

Ieșiți: Ieșiți din **e-Manual**.

<Vizualizarea conținutului>

Înc. acum: Afișează meniul OSD corespunzător subiectului. Pentru a reveni la ecranul **e-Manual**, apăsați butonul **E-MANUAL**.

Start: Comută la ecranul **e-Manual**.

◀▶ **Pagină**: Trece la pagina anterioară sau la cea următoare.

▣ **Mărire**: Mărește un ecran.

Apăsați butonul **▣ (Mărire)** pentru a mări ecranul. Puteți să derulați prin ecranul mărit utilizând butonul ▲ sau ▼. Pentru a reveni la dimensiunea normală a ecranului, apăsați butonul **RETURN**.

Comutarea între un subiect din e-Manual și meniurile OSD corespunzătoare

- Această funcție nu este activată în unele meniuri.
- Nu puteți utiliza funcția **Înc. acum** dacă meniul nu este activat.

Metoda 1	Metoda 2
<ol style="list-style-type: none">1. Dacă doriți să utilizați meniul care corespunde unui subiect e-Manual, apăsați butonul roșu pentru a selecta Înc. acum.2. Pentru a reveni la ecranul e-Manual, apăsați butonul E-MANUAL.	<ol style="list-style-type: none">1. Apăsați butonul ENTER atunci când este afișat un subiect. Va apărea „Doriți să executați?”. Selectați Da, apoi apăsați butonul ENTER. Apare fereastra OSD.2. Pentru a reveni la ecranul e-Manual, apăsați butonul E-MANUAL.

Căutarea unui subiect în pagina de index

- În funcție de limbă, este posibil ca această funcție să nu fie acceptată.
1. Dacă doriți să căutați un cuvânt cheie, apăsați butonul albastru pentru a selecta **Index**.
 2. Apăsați butonul ◀ sau ▶ pentru a selecta ordinea dorită pentru caractere.
 3. Apăsați butonul ▲ sau ▼ pentru a selecta un cuvânt cheie pe care doriți să-l vedeți, apoi apăsați butonul **ENTER**.
 4. Puteți vedea ecranul de instrucțiuni **e-Manual** corespunzător.
 - Pentru a închide ecranul **Index**, apăsați butonul **RETURN**.

08 Depanare și întreținere

Depanare

Dacă televizorul pare să aibă o problemă, încercați consultați mai întâi lista de probleme și soluții posibile. Dacă niciuna dintre sugestiile de depanare nu este valabilă, vizitați „www.samsung.com”, apoi clic pe Asistență sau apăsați pe Centrul de service pentru clienți Samsung.

Calitatea imaginii

- Efectuați mai întâi un **Test imagine** pentru a confirma faptul că televizorul afișează corespunzător imaginea de test. (accesați **MENU - Asistență - Autodiagn. - Test imagine**) Dacă imaginea de test este afișată corect, imaginea de calitate slabă poate fi cauzată de sursă sau de semnal.

Imaginea televizorului nu arată la fel de bine precum arăta în magazin.

- Dacă aveți un receptor de cablu/set top box analogic, treceți la un set top box digital. Utilizați cabluri HDMI sau Component pentru a furniza o imagine de calitate HD (întărită definiție).
- Abonații la televiziune prin cablu/satelit: Încercați posturile digitale din grila de programe.
- Conectarea antenei: Încercați posturile HD după ce ați realizat căutarea automată.
- Multe canale HD au semnalul convertit din semnale SD (definiție standard).
- Reglați rezoluția imaginii video de la receptorul de cablu/set top box la 1080i sau 720p.
- Asigurați-vă că respectați distanța minimă recomandată de vizionare la televizor, în funcție de dimensiunea și definiția semnalului.

Imaginea este distorsionată: eroare macroblocuri, microblocuri, puncte, pixelizare.

- Compresia conținutului video poate duce la distorsionarea imaginii, în special a imaginilor cu mișcare rapidă, precum transmisiunile sportive și filmele de acțiune.
- Nivelul slab al semnalului sau calitatea slabă poate cauza distorsionarea imaginii. Aceasta nu este o defecțiune a televizorului.
- Telefoanele mobile utilizate în apropierea televizorului (la o distanță de până la 1 m) pot cauza zgomot de imagine în cazul televiziunii analogice și digitale.

Culorile nu sunt corecte sau lipsesc.

- Dacă utilizați o conexiune prin cabluri component, asigurați-vă că acestea sunt conectate la mufele corecte. Conexiunile incorecte sau care nu sunt bine fixate pot duce la probleme legate de culoare sau la apariția unui ecran gol.

Culoare sau luminozitate slabă.

- Reglați opțiunile **Imagine** din meniul televizorului. (accesați **Mod imagine / Culoare / Luminozitate / Claritate**)
- Reglați opțiunea **Econ. energie** în meniul televizorului. (accesați **MENU - Sistem - Soluție Eco - Econ. energie**)
- Încercați să resetați imaginea pentru a putea vizualiza setările implicite ale imaginii. (accesați **MENU - Imagine - Resetare imagine**)

Există o linie punctată pe marginea ecranului.

- Dacă dimensiunea imaginii este setată la **Încadrare ecran**, schimbați-o la **16:9**.
- Schimbați rezoluția receptorului de cablu/satelit.

Imaginea este alb-negru.

- Dacă utilizați o intrare AV Compozit, conectați cablul video (galben) la mufa verde a intrării Component 1 a televizorului.

Imaginea se blochează sau este distorsionată la schimbarea canalelor sau imaginea apare cu întârziere.

- În cazul conectării cu un receptor de cablu, încercați să resetați receptorul de cablu. Reconectați cablul c.a. și așteptați ca receptorul de cablu să repornească. Aceasta poate dura până la 20 de minute.
- Setați rezoluția de ieșire a receptorului de cablu la 1080i sau 720p.

Calitatea sunetului

- Efectuați mai întâi un **Test sunet** pentru a confirma faptul că funcția audio a televizorului funcționează corespunzător. (accesați **MENU - Asistență - Autodiagn. - Test sunet**)
- Dacă funcția audio este OK, problema de sunet poate fi cauzată de sursă sau de semnal.

Nu există sunet sau sunetul este prea slab la volum maxim.

- Vă rugăm să verificați volumul dispozitivului (receptor de cablu/satelit, Blu-ray etc.) conectat la televizor.

Imaginea este bună, dar nu există sunet.

- Setați opțiunea **Selectare difuzor** la **Difuzor TV** în meniul Sound (Sunet).
- Dacă utilizați un dispozitiv extern, asigurați-vă de conectarea cablurilor audio la mufele corecte de intrare audio ale televizorului.
- Dacă utilizați un dispozitiv extern, verificați opțiunea de ieșire audio a dispozitivului (de exemplu, poate fi necesar să schimbați opțiunea audio a receptorului de cablu la HDMI atunci când conectarea la televizor s-a făcut prin HDMI).
- Dacă utilizați un cablu DVI - HDMI, este necesar un cablu audio separat.
- Reporniți dispozitivul conectat reconectând cablul de alimentare al dispozitivului.

Difuzoarele produc zgomot deranjant.

- Verificați conexiunile cablurilor. Asigurați-vă că niciun cablu video nu este conectat la o intrare audio.
- Pentru conexiunile prin antenă sau cablu, verificați intensitatea semnalului. Nivelul slab al semnalului poate cauza distorsionarea sunetului.

Nu există imagine, nu există video

Televizorul nu pornește.

- Verificați conectarea corectă a cablului de alimentare c.a. la priza de perete și la televizor.
- Asigurați-vă că priza funcționează.
- Încercați să apăsați butonul **POWER** de pe televizor pentru a vă asigura că problema nu este cauzată de telecomandă. Dacă televizorul pornește, consultați secțiunea „Telecomanda nu funcționează” de mai jos.

Televizorul se oprește automat.

- Asigurați-vă că **Temporizator opr.** este setat la **Dezactivat** în meniul **Ora**.
- Dacă calculatorul este conectat la televizor, verificați setările de alimentare ale acestuia.
- Verificați conectarea corectă a cablului de alimentare c.a. la priza de perete și la televizor.
- **Aștept. fără semn.** oprește televizorul dacă acesta nu primește niciun semnal pentru o perioadă de timp specificată. **Oprire autom.** oprește televizorul dacă nu există nicio acțiune din partea utilizatorului timp de patru ore.

Nu există imagine/video.

- Verificați conexiunile cablurilor (scoateți și reconectați toate cablurile la televizor și la dispozitivele externe).
- Setări ieșirile video ale dispozitivului extern (receptor de cablu/satelit, DVD, Blu-ray etc.) astfel încât să corespundă conexiunilor de la intrarea televizorului. De exemplu, dacă ieșirea unui dispozitiv extern este HDMI, conexiunea trebuie făcută la o intrare HDMI a televizorului.
- Asigurați-vă că dispozitivele conectate sunt alimentate.
- Selectați sursa corectă a televizorului prin apăsarea butonului **SOURCE** de pe telecomandă.
- Reporniți dispozitivul conectat reconectând cablul de alimentare al dispozitivului.

Conexiune (wireless/cablu) wireless (Cablu: în funcție de țară)

Televizorul nu recepționează toate canalele.

- Cablul antenei trebuie să fie bine conectat.
- Încercați opțiunea **Configurare** (Configurare inițială) pentru a adăuga canalele disponibile în lista de canale. Accesați **MENU - Sistem - Configurare** (Configurare inițială) și așteptați ca toate canalele disponibile să fie memorate.
- Verificați dacă antena este poziționată corect.

Imaginea este distorsionată: eroare macroblocuri, microblocuri, puncte, pixelizare.

- Compresia conținutului video poate conduce la distorsionarea imaginii, în special a imaginilor cu mișcare rapidă, precum transmisiunile sportive și filmele de acțiune.
- Nivelul slab al semnalului poate cauza distorsionarea imaginii. Aceasta nu este o defecțiune a televizorului.

Altele

Imaginea nu se afișează pe tot ecranul.

- Canalele HD au benzi negre pe marginile ecranului când afișează conținut SD convertit (4:3).
- La filmele care prezintă rapoarte de aspect diferite de cel al televizorului vor apărea benzi negre în părțile superioară și inferioară ale ecranului.
- Reglați opțiunile pentru dimensiunea imaginii la ecran complet pe dispozitivul extern sau pe televizor.

Telecomanda nu funcționează.

- Înlocuiți bateriile telecomenzii respectând polaritatea corectă (+/-).
- Curățați fereastra de transmisie a senzorului de pe telecomandă.
- Îndreptați telecomanda direct spre televizor de la aproximativ 1,5-1,8 m distanță.

Telecomanda receptorului de cablu/set top boxului nu funcționează pentru pornirea sau oprirea televizorului sau pentru reglarea volumului.

- Programați telecomanda receptorului de cablu/set top boxului pentru a opera televizorul. Consultați manualul de utilizare al receptorului de cablu/set top boxului pentru a identifica codul televizorului SAMSUNG.

Este afișat mesajul „Mod inutilizabil”.

- Verificați rezoluția acceptată a televizorului și reglați rezoluția de ieșire a dispozitivului extern în consecință.

Televizorul miroase a plastic.

- Acest miros este normal și va dispărea în timp.

Opțiunea Informații semnal a televizorului nu este disponibilă în meniul Autodiagn. Test.

- Această funcție este disponibilă numai pentru canalele digitale cu o conexiune prin antenă/RF/coaxială.

Televizorul este înclinat spre dreapta sau spre stânga.

- Scoateți baza stativului de pe televizor și remontați-o.

Întâmpinați dificultăți la asamblarea bazei stativului.

- Asigurați-vă că televizorul este așezat pe o suprafață plană. În cazul în care nu puteți scoate șuruburile televizorului, utilizați o șurubelniță cu cap magnetic.

Meniul Se difuzează este estompat (indisponibil).

- Meniul **Se difuzează** este disponibil doar la selectarea sursei TV.

Setările efectuate se pierd după 5 de minute sau de fiecare dată când televizorul este oprit.

- Atunci când se află în modul **Demo magazin**, televizorul va reseta setările de imagine și de sunet la fiecare 5 minute. Dacă doriți să modificați setările din modul **Demo magazin** la **Uz casnic**, apăsați butonul **SOURCE** pentru a selecta modul **TV** și accesați **MENU - Asistență - Mod uz**.

Aveți o pierdere intermitentă a semnalului audio sau video.

- Verificați conexiunile cablurilor și reconectați-le.
- Pierderea semnalului audio sau video poate fi cauzată de utilizarea unor cabluri prea groase sau rigide. Asigurați-vă că aceste cabluri sunt îndeajuns de flexibile pentru o utilizare de lungă durată. În cazul montării televizorului pe perete, vă recomandăm să utilizați cabluri cu conectori la 90 de grade.

Puteți observa particule de dimensiuni mici dacă priviți de aproape marginea ramei ecranului.

- Aceasta face parte din designul produsului și nu reprezintă un defect.

Meniul PIP nu este disponibil.

- Funcția **PIP** este disponibilă numai atunci când utilizați o sursă HDMI sau pe componente.

Ați oprit televizorul acum 45 de minute, iar acesta a pornit din nou.

- Acest lucru este normal. Televizorul operează funcția OTA (Over The Air) pentru upgrade-ul firmware-ului descărcat în timpul vizionării.

Există probleme repetate de imagine/sunet.

- Verificați și schimbați sursa/semnalul.

Poate avea loc o reacție între tampoanele de cauciuc de la baza stativului și finisajul de la suprafața piesei de mobilier.

- Pentru a evita această reacție, utilizați tampoane din pâslă pe suprafețele televizorului care vin în contact direct cu mobila.

Apare mesajul „Este posibil ca fișierul să nu fie redat corect.”

- Această problemă poate apărea din cauza ratei mari de biți a conținutului. Conținutul va fi redat în majoritatea cazurilor, dar pot apărea unele probleme de redare.

Pentru ca televizorul să fie în stare optimă de funcționare, faceți upgrade la cel mai recent firmware (www.samsung.com → support) prin USB.

Acest panou LED TFT utilizează un panou format din subpixeli care necesită tehnologie sofisticată de producție. Este totuși posibil ca pe ecran să existe pixeli mai luminoși sau mai întunecați. Acești pixeli nu au niciun impact asupra performanțelor produsului.

Unele funcții și imagini afișate în acest manual sunt disponibile doar la anumite modele.

Funcția Teletext

Pagina de index a serviciului **Teletext** vă oferă informații despre modul de utilizare a serviciului. Pentru ca informațiile de pe pagina **Teletext** să fie afișate corect, recepția canalului trebuie să fie stabilă. În caz contrar, este posibil să lipsească informații sau ca unele pagini să nu fie afișate.

- Puteți schimba paginile de teletext prin apăsarea butoanelor numerice de pe telecomandă.

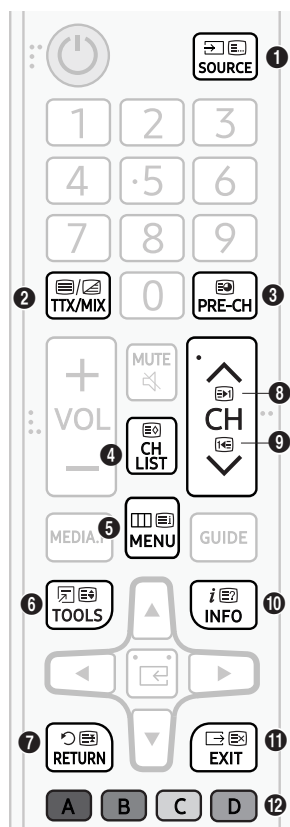

- 1 (mod): Selectează modul **Teletext** (LIST/FLOF). Dacă se apasă în timpul modului LIST (LISTĂ), comută la modul pentru salvarea listei. În modul pentru salvarea listei, puteți salva pagina **Teletext** într-o listă utilizând butonul 8 (memorare).
- 2 (TTX complet/TTX dublu/mixt/dezactivat): Activează modul **Teletext** pentru canalul curent. Apăsați butonul de două ori pentru a suprapune modul **Teletext** în ecranul transmisiei curente. Apăsați-l încă o dată pentru a ieși din teletext.
- 3 (subpagina): Afișează subpagina disponibilă.
- 4 (memorare): Memorează imaginile **Teletext**.
- 5 (index): Afișează pagina de index (conținut) în timpul vizualizării **Teletext**.
- 6 (dimensiune): Afișează teletextul în jumătatea superioară a ecranului, la dimensiune dublă. Apăsați-l din nou pentru a muta textul în jumătatea inferioară a ecranului. Pentru afișare normală, apăsați-l încă o dată.
- 7 (în așteptare): Menține afișarea la pagina curentă, în cazul în care există mai multe pagini secundare care urmează automat. Pentru a anula, apăsați din nou butonul.
- 8 (deplasare înainte cu o pagină): Afișează următoarea pagină **Teletext**.
- 9 (deplasare înapoi cu o pagină): Afișează pagina anterioară **Teletext**.
- 10 (afișare): Afișează textul ascuns (de exemplu, răspunsuri la jocuri concurs). Pentru afișarea ecranului normal, apăsați încă o dată.
- 11 (anulare): Reduce afișarea teletextului pentru a se suprapune cu transmisiunea curentă.
- 12 Butoanele colorate (roșu, verde, galben, albastru): Dacă sistemul FASTEXT este utilizat de compania de emisie, diferitele subiecte de pe o pagină de teletext sunt codate prin culori și pot fi selectate prin apăsarea butoanelor colorate. Apăsați butonul care are culoarea corespunzătoare subiectului dorit. Este afișată o nouă pagină codată prin culori. Elementele pot fi selectate în același mod. Pentru a afișa pagina anterioară sau următoare, apăsați butonul colorat corespunzător.

Paginile de teletext sunt organizate după șase categorii

Parte	Conținut
A	Numărul paginii selectate.
B	Identitatea canalului de emisie.
C	Numărul curent al paginii sau indicații de căutare.
D	Data și ora.
E	Text.
F	Informații de stare. Informații FASTEXT.

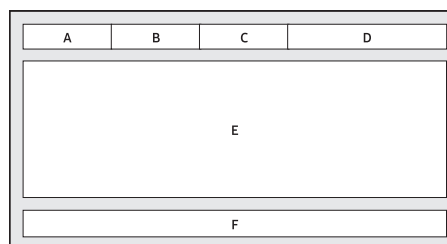

Sistemul de blocare antifurt Kensington

Dispozitivul de blocare Kensington nu este furnizat de Samsung. Este un dispozitiv care se utilizează pentru fixarea fizică a sistemului atunci când acesta este utilizat într-un spațiu public. Aspectul și metoda de blocare pot fi diferite față de ilustrație, în funcție de producător. Pentru informații suplimentare privind utilizarea corectă, consultați manualul furnizat împreună cu dispozitivul de blocare Kensington.

- Identificați pictograma pe partea din spate a televizorului. Lângă pictograma „” se află un slot Kensington.
- Poziția și culoarea pot varia în funcție de model.

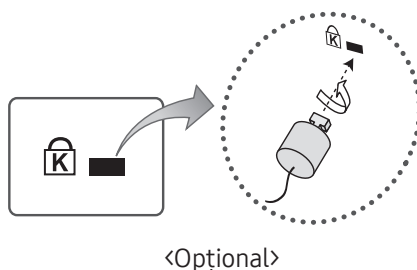

Pentru a bloca produsul, urmați acești pași:

1. Înfășurați cablul sistemului de blocare Kensington în jurul unui obiect staționar de dimensiuni mari, precum un birou sau un scaun.
2. Treceți capătul cablului cu dispozitivul de blocare atașat prin capătul cu buclă al cablului sistemului de blocare Kensington.
3. Introduceți dispozitivul de blocare în slotul Kensington al produsului.
4. Închideți dispozitivul de blocare.
 - Acestea constituie instrucțiuni generale. Pentru instrucțiuni exacte, consultați Manualul de utilizare furnizat cu dispozitivul de blocare.
 - Dispozitivul de blocare trebuie achiziționat separat.

Avertisment privind imaginile statice

Evitați afișarea pe ecran a imaginilor statice (cum sunt fișierele de imagine în format jpeg), a unor elemente de imagine statice (cum sunt logo-urile canalelor TV, barele cu informații bursiere sau cu știri din partea inferioară a ecranului etc.) sau a programelor în format panoramic sau 4:3. Dacă afișați constant imagini statice, acestea pot provoca crearea de imagini remanente pe ecranul cu LED și pot afecta calitatea imaginii. Pentru a reduce riscul de apariție a acestui efect negativ, vă rugăm să respectați recomandările de mai jos:

- Evitați afișarea aceluiași canal TV perioade de timp îndelungate.
- Încercați întotdeauna să afișați orice imagine pe întregul ecran. Utilizați meniul pentru formatul de imagine cel mai potrivit televizorului.
- Reduceți luminozitatea și contrastul, pentru a evita apariția de imagini remanente.
- Utilizați toate caracteristicile televizorului concepute pentru a reduce remanența imaginii și arderea ecranului. Consultați manualul e-Manual pentru detalii.

Întreținerea televizorului

- Dacă pe ecranul televizorului a fost lipită o etichetă, după îndepărtarea acesteia pot rămâne urme pe ecran. Îndepărtați aceste urme înainte de a utiliza televizorul.
- Suprafața exterioară și ecranul televizorului se pot zgâria în timpul curățării. Asigurați-vă că ștergeți suprafața exterioară și ecranul cu atenție, utilizând o lavetă moale, pentru a evita zgârieturile.
- Nu pulverizați apă sau alt lichid direct în interiorul televizorului. Un lichid care intră în produs poate cauza o defecțiune, un incendiu sau electrocutarea.
- Pentru curățarea ecranului, opriți televizorul, apoi îndepărtați cu grijă petele și amprente de pe ecran, cu ajutorul unei lavete cu microfibră. Curățați corpul sau panoul televizorului cu o lavetă din microfibră, înmuiată într-o cantitate redusă de apă. Apoi îndepărtați umiditatea cu ajutorul unei lavete uscate. În timpul curățării, nu apăsați cu putere pe ecran deoarece se poate deteriora. Nu utilizați niciodată lichide inflamabile (benzen, diluanți etc.) sau agenți de curățare. Pentru petele persistente, pulverizați o mică cantitate de lichid de curățare pe o lavetă cu microfibre, apoi ștergeți petele.

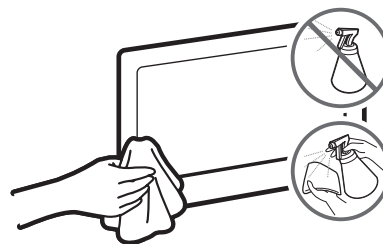

09 Specificații și alte informații

Specificații

Nume model	UE32M4002	UE32M5002
Rezoluție de afișare	1366 x 768	1920 x 1080
Dimensiune ecran (diagonală)	32 țoli (80 cm)	32 țoli (80 cm)
Sunet (ieșire)	10 W	10 W
Pivotarea stativului (stânga/dreapta)	0°	0°
Dimensiuni (L x Î x A)		
Corp	745,4 x 442,2 x 69,0 mm	741,0 x 436,2 x 69,0 mm
Cu stativ	745,4 x 466,4 x 150,5 mm	741,0 x 460,2 x 150,5 mm
Greutate		
Fără stativ	4,0 kg	3,9 kg
Cu stativ	4,1 kg	4,0 kg

Specificații legate de mediu

Temperatură de funcționare	10°C - 40°C (50°F - 104°F)
Umiditate de funcționare	10% - 80%, fără condens
Temperatură de depozitare	-20°C - 45°C (-4°F - 113°F)
Umiditate de depozitare	5% - 95%, fără condens

- Designul și specificațiile fac obiectul modificării fără notificare prealabilă.
- Pentru informații privind alimentarea cu energie electrică și pentru mai multe informații despre consumul de energie, consultați eticheta atașată pe produs.
- Consumul tipic de energie este măsurat conform IEC 62087.

Reducerea consumului de energie

La oprirea televizorului, acesta intră în modul Standby. În modul Standby, acesta continuă să consume o cantitate redusă de energie electrică. Pentru a reduce consumul de energie, deconectați cablul de alimentare atunci când nu intenționați să utilizați televizorul o perioadă mai îndelungată.

Formate video acceptate

Extensie fișier	Container	Codec video	Rezoluție	Rată de cadre (cps)	Rată de biți (Mb/s)	Codec audio	
*.avi	AVI	DivX 3.11 / 4 / 5 / 6	1920 x 1080	6 ~ 30	30	Dolby Digital LPCM ADPCM (IMA, MS) AAC HE-AAC WMA Dolby Digital Plus MPEG (MP3) DTS (Core) G.711 (A-Law, μ-Law)	
*.mkv		MPEG4 SP/ASP					
*.asf		H.264 BP/MP/HP					
*.wmv		HEVC (H.265 - Main, Main10 - L4, L4.1)	640 x 480		8		
*.mp4		Motion JPEG					
*.3gp		MKV	Windows Media Video v9		1920 x 1080		30
*.vro		ASF	MPEG2				
*.mpg		MP4	MPEG1				
*.mpeg		3GP					
*.ts		VRO					
*.tp	VOB						
*.trp	PS						
*.mov	TS						
*.flv							
*.vob							
*.svi							
*.divx							

Alte restricții

- Conținutul video nu poate fi redat sau nu este redat corect în cazul unei erori în conținut sau în container.
- Este posibil ca sunetul sau imaginea să nu funcționeze în cazul în care conținutul are o rată de biți/de cadre standard superioară ratelor de cadre/secundă compatibile enumerate în tabel.
- Dacă tabelul de indecși prezintă erori, funcția Căutare (Salt) nu este acceptată.
- Este posibil ca unele dispozitive USB/cu cameră digitală să nu fie compatibile cu playerul.
- Meniul poate fi afișat cu întârziere dacă videoclipul are peste 10 Mbps (rată de biți).
- Codecul HEVC este disponibil numai în containerele MKV/MP4/TS.

Decodor video

- Acceptă până la H.264, Nivelul 4.1 (FMO/ASO/RS nu sunt acceptate.)
- Acceptă până la H.265 - Main, Main10 - L4, L4.1
- rată de cadre:
 - Sub 1280 x 720: maximum 60 de cadre
 - Peste 1280 x 720: maximum 30 de cadre
- VC1 AP L4 nu este acceptat.
- GMC 2 sau variantă superioară nu este acceptată.

Decodor audio

- WMA 10 Pro acceptă până la 5.1 canale și profilul M2.
- Formatul audio fără pierderi WMA nu este acceptat.
- Vorbis acceptă până la 2 canale.
- Dolby Digital Plus acceptă până la 5.1 canale.

Formate de subtitrare compatibile

Extern

Nume	Extensie fișier
Text cronometrat MPEG-4	.ttxt
SAMI	.smi
SubRip	.srt
SubViewer	.sub
Micro DVD	.sub sau .txt
SubStation Alpha	.ssa
Advanced SubStation Alpha	.ass
Powerdivx	.psb

Intern

Nume	Container	Format
Xsub	AVI	Format imagine
SubStation Alpha	MKV	Format text
Advanced SubStation Alpha	MKV	Format text
SubRip	MKV	Format text
Text cronometrat MPEG-4	MP4	Format text

Pentru informații privind funcția **Descriere audio/Subtitrări**, consultați **e-Manual**.

Formate foto acceptate

Extensie fișier	Tip	Rezoluție
*.jpg / *.jpeg	JPEG	15360 x 8640
*.bmp	BMP	4096 x 4096
*.mpo	MPO	15360 x 8640

- Fișierul tip MPO nu acceptă funcțiile Mărire, Rotire și Efect de tranziție.

Formate de muzică acceptate

Extensie fișier	Tip	Codec	Observație
*.mp3	MPEG	MPEG1 Audio Layer 3	
*.m4a / *.mpa / *.aac	MPEG4	AAC	
*.flac	FLAC	FLAC	Acceptă până la 2 canale.
*.ogg	OGG	Vorbis	Acceptă până la 2 canale.
*.wma	WMA	WMA	WMA 10 Pro acceptă până la 5.1 canale și profilul M2. (Formatul audio fără pierderi WMA nu este acceptat.)
*.wav	wav	wav	
*.mid / *.midi	midi	midi	tipul 0 și tipul 1

Rezoluție maximă disponibilă

Rezoluția optimă este seria 4: 1366 x 768 la 60 Hz / seria 5: 1920 x 1080 la 60 Hz.

Pentru rezoluția maximă disponibilă, consultați pagina cu specificații.

Modul	Rezoluție	Frecvență orizontală (kHz)	Frecvență verticală (Hz)	Frecvență rată de eșantionare (MHz)	Polaritate sincronizare (H/V)	1366 x 768	1920 x 1080
IBM	720 x 400	31.469	70.087	28.322	-/+	✓	✓
MAC	640 x 480	35.000	66.667	30.240	-/-	✓	✓
	832 x 624	49.726	74.551	57.284	-/-	✓	✓
	1152 x 870	68.681	75.062	100.000	-/-		✓
VESA DMT	640 x 480	31.469	59.940	25.175	-/-	✓	✓
	640 x 480	37.861	72.809	31.500	-/-	✓	✓
	640 x 480	37.500	75.000	31.500	-/-	✓	✓
	800 x 600	37.879	60.317	40.000	+/+	✓	✓
	800 x 600	48.077	72.188	50.000	+/+	✓	✓
	800 x 600	46.875	75.000	49.500	+/+	✓	✓
	1024 x 768	48.363	60.004	65.000	-/-	✓	✓
	1024 x 768	56.476	70.069	75.000	-/-	✓	✓
	1024 x 768	60.023	75.029	78.750	+/+	✓	✓
	1152 x 864	67.500	75.000	108.000	+/+		✓
	1280 x 720	45.000	60.000	74.250	+/+	✓	✓
	1280 x 800	49.702	59.810	83.500	-/+		✓
	1280 x 1024	63.981	60.020	108.000	+/+		✓
	1280 x 1024	79.976	75.025	135.000	+/+		✓
	1366 x 768	47.712	59.790	85.500	+/+	✓	✓
	1440 x 900	55.935	59.887	106.500	-/+		✓
	1600 x 900RB	60.000	60.000	108.000	+/+		✓
	1680 x 1050	65.290	59.954	146.250	-/+		✓
1920 x 1080	67.500	60.000	148.500	+/+		✓	

- Modul interpolat nu este acceptat.
- Este posibil ca televizorul să funcționeze anormal dacă este selectat un format video non-standard.

Licențe



For DTS patents, see <http://patents.dts.com>. Manufactured under license from DTS, Inc.

DTS, the Symbol, DTS in combination with the Symbol, DTS Premium Sound|5.1, DTS Digital Surround, DTS Express, and DTS Neo2:5 are registered trademarks or trademarks of DTS, Inc. in the United States and/or other countries.

© DTS, Inc. All Rights Reserved.



This DivX Certified® device can play DivX® HD video files (including .avi, .divx). Download free software at www.divx.com to create, play and stream digital videos. To play purchased DivX movies, first register your device at vod.divx.com. Find your registration code in the DivX VOD section of your device setup menu.

This DivX Certified® device can play DivX® HD video (including .avi, .divx). DivX®, DivX Certified® and associated logos are trademarks of DivX, LLC and are used under license.

Covered by one or more of the following U.S. patents: 7,295,673; 7,460,668; 7,515,710; 8,656,183; 8,731,369; RE45,052.



The terms HDMI and HDMI High-Definition Multimedia Interface, and the HDMI Logo are trademarks or registered trademarks of HDMI Licensing LLC in the United States and other countries.



Manufactured under license from Dolby Laboratories. Dolby, Dolby Audio, Pro Logic, and the double-D symbol are trademarks of Dolby Laboratories.

Open Source License Notice

Open Source used in this product can be found on the following webpage.

(<http://opensource.samsung.com>) Open Source License Notice is written only English.

Recomandare - Numai pentru UE



Prin prezenta, Samsung Electronics declară că acest televizor respectă cerințele esențiale și alte prevederi relevante ale Directivei 1999/5/CE.

Declarația de conformitate oficială poate fi găsită la adresa <http://www.samsung.com>: accesați Suport > Căutați asistență pentru produs și introduceți numele modelului.

Acest echipament poate fi utilizat numai în interior.

Acest echipament poate fi utilizat în toate țările din UE.



Casarea corectă a acestui produs (deșeurii de echipamente electrice & electronice)

(Aplicabil în țările cu sisteme de colectare separată)

Acest marcaj aplicat pe produs sau accesorii sau inclus în documentație indică faptul că produsul și accesoriile sale electronice (de exemplu, încărcătorul, căștile, cablul USB) nu trebuie casate împreună cu alte deșeurii menajere la sfârșitul duratei de viață. Pentru a împiedica afectarea mediului înconjurător sau a sănătății umane din cauza eliminării necontrolate a deșeurilor, vă rugăm să separați aceste articole de alte tipuri de deșeurii și să le reciclați în mod responsabil pentru a promova reutilizarea durabilă a resurselor materiale.

Utilizatorii casnici trebuie să contacteze comerciantul de la care au achiziționat acest produs sau autoritatea guvernamentală locală pentru a afla detalii despre locul și modalitatea în care aceste articole pot fi reciclate ecologic în condiții de siguranță.

Utilizatorii industriali trebuie să contacteze furnizorul și să consulte termenii și condițiile contractului de achiziție. Acest produs și accesoriile sale electronice nu trebuie amestecate cu alte deșeurii comerciale pentru casare.



Eliminarea corectă a bateriilor din acest produs

(Aplicabil în țările cu sisteme de colectare separată)

Acest marcaj aplicat pe baterie, pe manual sau pe ambalaj indică faptul că bateriile din acest produs nu trebuie eliminate împreună cu alte deșeurii menajere la sfârșitul duratei de utilizare. Dacă sunt marcate, simbolurile chimice Hg, Cd sau Pb indică faptul că bateriile conțin mercur, cadmiu sau plumb peste nivelurile de referință stipulate prin Directiva CE 2006/66. Dacă bateriile nu sunt casate adecvat, aceste substanțe pot afecta sănătatea umană sau pot provoca daune mediului înconjurător.

Pentru a proteja resursele naturale și a promova reutilizarea materialelor, vă rugăm să separați bateriile de alte tipuri de deșeurii și să le reciclați prin intermediul sistemului local gratuit de colectare a bateriilor.



Pentru informații cu privire la angajamentele privind mediul ale Samsung și obligațiile de reglementare specifice ale produsului, ca de ex. REACH, WEEE, Baterii, vizitați http://www.samsung.com/uk/aboutsamsung/samungelectronics/corporatecitizenship/data_corner.html

AVERTISMENT - PENTRU A PREVENI RĂSPÂNDIREA FOCULUI, NU ȚINEȚI NICIODATĂ LUMÂNĂRI SAU ALTE OBIECTE CU FLACĂRĂ DESCHISĂ ÎN APROPIEREA PRODUSULUI.



Română

Adaptor information

  Utilizați următorul adaptor pentru a evita pericolele

Manufacturer: Samsung Electro-Mechanics Co., Ltd.

Manufacturer: SOLUM Co Ltd

Adaptor Model: A5919_FSM

Manufacturer: Samsung Electro-Mechanics Co., Ltd.

Manufacturer: SOLUM Co Ltd

Adaptor Model: A6619_FSM

Manufacturer: Dongyang E&P Inc

Adaptor Model: A4819_FDY

To reduce the risk of fire or electric shock, do not expose this apparatus to rain or moisture.

Apparatus shall not be exposed to dripping or splashing and no objects filled with liquids, such as vases, shall not be placed on the apparatus.

For power cord use, see user manual.

WARNING: FOR INDOOR USE ONLY

This page is intentionally
left blank.

Pre čitanja ovog korisničkog priručnika

Televizor se isporučuje sa ovim korisničkim priručnikom i ugrađenim e-priručnikom.



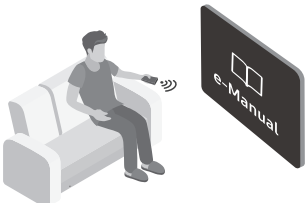



Pre čitanja ovog korisničkog priručnika, pregledajte sledeće:

	Korisnički priručnik	Pročitajte ovaj korisnički priručnik da biste se upoznali sa informacijama o bezbednosti proizvoda, instalaciji, dodatnoj opremi, početnom podešavanju i specifikacijama proizvoda.
	e-Manual	Više informacija o ovom televizoru potražite u e-priručniku koji je ugrađen u proizvod. <ul style="list-style-type: none">• Da biste otvorili e-priručnik, izaberite MENU → Podrška → e-Manual → ENTER

Na Veb lokaciji možete da preuzmete korisnički priručnik i da pregledate njegov sadržaj na računaru ili mobilnom uređaju.

Upozorenje! Važna bezbednosna uputstva

Pre korišćenja televizora pročitajte bezbednosna uputstva.

OPREZ			Proizvod klase II: Ovaj simbol označava da povezivanje na zaštitno električno uzemljenje nije neophodno.
RIZIK OD STRUJNOG UDARA. NE OTVARAJTE.			
OPREZ: DA BISTE SMANJILI RIZIK OD STRUJNOG UDARA, NEMOJTE SKIDATI POKLOPAC (NITI POLEĐINU). U UNUTRAŠNJOSTI UREĐAJA NEMA DELOVA KOJE SAMI MOŽETE DA SERVISIRATE. SVE VRSTE SERVISIRANJA PREPUSTITE KVALIFIKOVANIM SERVISERIMA.			Naizmjenična struja: Nominalni napon označen ovim simbolom je napon naizmjenične struje.
	Ovaj simbol ukazuje na to da je unutar uređaja prisutan visoki napon. Svaka vrsta kontakta sa unutrašnjim komponentama ovog uređaja predstavlja opasnost.		Jednosmerna struja: Nominalni napon označen ovim simbolom je napon jednosmerne struje.
	Ovaj simbol ukazuje na to da se uz proizvod isporučuje važna dokumentacija koja se odnosi na rukovanje i održavanje.		Oprez. Pogledajte uputstva za upotrebu: Ovaj simbol upućuje korisnika da u korisničkom priručniku pročita dodatne informacije u vezi sa bezbednošću.

- Prorezi i otvori na kućištu (na poleđini i sa donje strane) služe za ventilaciju. Da biste obezbedili pouzdan rad ovog uređaja i da biste ga zaštitili od pregrevanja, ti prorezi i otvori ni u kom slučaju ne bi smeli da budu blokirani niti pokriveni.
 - Nemojte da postavljate ovaj uređaj na skućena mesta, kao što su police za knjige i ugradni ormari, ako niste obezbedili odgovarajuću ventilaciju.
 - Nemojte postavljati ovaj uređaj na radiator ili neki drugi izvor toplote niti blizu njega, kao ni na mesta na kojima bi bio izložen direktnoj sunčevoj svetlosti.
 - Nemojte da stavljate posude (vaze itd.) sa vodom na ovaj uređaj, jer može doći do požara ili strujnog udara.
- Nemojte izlagati ovaj uređaj kiši niti ga postavljati blizu vode (kade, lavabo, sudopere, posude za pranje veša, u vlažan podrum, blizu bazena itd.). Ako se ovaj uređaj slučajno pokvasi, odmah isključite napajanje i obratite se ovlašćenom prodavcu.
- Ovaj uređaj koristi baterije. U vašoj lokalnoj zajednici možda postoje ekološki propisi koji nalažu da se baterije odlože na odgovarajući način. Informacije o odlaganju i recikliranju zatražite od nadležnih lokalnih institucija.
- Nemojte da preopterećujete zidne utičnice, produžne kablove niti adaptere jer može doći do požara ili strujnog udara.
- Kablovi za napajanje treba da se sprovedu tako da se ne gazi po njima i da ne budu priklješteni predmetima postavljenim preko ili pored njih. Posebnu pažnju treba obratiti na utikače, zidne utičnice i na mesta gde kablovi izlaze iz uređaja.

- Isključite uređaj iz zidne utičnice i izvucite antenski kabl da biste zaštitili uređaj od udara groma, kao i u slučaju da će duže vreme biti bez nadzora ili da se neće koristiti. Tako ćete sprečiti oštećenje uređaja izazvano udarom groma ili promenama napona u mreži.
- Pre nego što priključite kabl za napajanje naizmeničnom strujom u utičnicu za adapter za jednosmernu struju, proverite da li nominalni napon adaptera odgovara naponu lokalne električne mreže.
- Nemojte ubacivati metalne predmete u otvore na uređaju. Može doći do strujnog udara.
- Da ne bi došlo do strujnog udara, nipošto ne dodirujte unutrašnje komponente ovog uređaja. Otvaranje ovog uređaja trebalo bi da obavlja isključivo kvalifikovani serviser.
- Kabl za napajanje priključite tako da utikač pravilno uđe u utičnicu. Kada isključujete kabl za napajanje iz utičnice, vucite ga držeći utikač. Nemojte vući kabl pri isključivanju kabla. Ne dodirujte kabl za napajanje mokrim rukama.
- Ako uređaj ne radi pravilno – na primer, ako iz njega dopiru neobični zvukovi ili miris – odmah ga isključite iz zidne utičnice i obratite se ovlašćenom prodavcu ili servisnom centru.
- Obavezno isključite televizor iz zidne utičnice ako ne nameravate da ga koristite ili ako ćete biti odsutni duži vremenski period (posebno ako će deca, starije osobe ili osobe sa invaliditetom boraviti same u kući).
 - Nagomilavanje prašine može dovesti do strujnog udara, curenja struje ili požara zbog varničenja ili pregrevanja kabla za napajanje ili zbog propadanja izolacije.
- Obavezno se obratite ovlašćenom Samsung servisnom centru kada televizor postavljate na mesto sa mnogo prašine, visokim ili niskim temperaturama, visokim stepenom vlažnosti, hemijskim supstancama i na mesta gde će neprestano raditi, kao što su aerodrom, železnička stanica itd. U suprotnom, televizor može biti ozbiljno oštećen.
- Koristite samo ispravno uzemljen utikač i utičnicu.
 - Neispravno uzemljenje može da dovede do strujnog udara ili oštećenja opreme. (Samo za opremu klase I.)
- Isključite uređaj iz zidne utičnice da biste ga potpuno isključili. Da biste ovaj uređaj mogli lako da isključite kada bude potrebno, postarajte se da zidna utičnica i utikač budu pristupačni.
- Dodatnu opremu (baterije itd.) držite van domašaja dece.
- Ne dozvolite da proizvod padne i nemojte da ga udarate. Ako se uređaj ošteti, isključite kabl za napajanje i obratite se Samsung servisnom centru.
- Da biste očistili proizvod, isključite kabl za napajanje iz zidne utičnice i obrišite ga mekom, suvom krpom. Nemojte koristiti hemijska sredstva kao što su vosak, benzen, alkohol, razređivači, insekticidi, osveživači vazduha, lubrikanti i deterdženti. Ta sredstva mogu da promene izgled proizvoda i izbrisu natpis na njemu.
- Uređaj se ne sme izlagati vodi koja kaplje ili prska.
- Ne bacajte baterije u vatru.
- Vodite računa da ne izazovete kratak spoj na baterijama i nemojte ih rastavljati i pregrevati.
- Postoji opasnost od eksplozije ako baterije u daljinskom upravljaču zamenite pogrešnim tipom baterije. Baterije zamenite isključivo novim baterijama istog tipa.

* Slike i ilustracije u ovom korisničkom priručniku služe samo kao referenca i mogu da se razlikuju od stvarnog izgleda uređaja. Dizajn uređaja i specifikacije mogu da se promene bez najave.

Jezici Zajednice nezavisnih država (ruski, ukrajinski i kazahstanski) nisu dostupni za ovaj proizvod pošto je proizveden za korisnike u regionu EU.

Sadržaj

Pre čitanja ovog korisničkog priručnika	2
Upozorenje! Važna bezbednosna uputstva	3
01 Šta se nalazi u kutiji?	
02 Postavljanje televizora	
Montiranje televizora na zid	8
Obezbeđivanje odgovarajuće ventilacije za televizor	9
Montiranje televizora na postolje	10
Mera opreza: Pričvršćivanje televizora na zid kako bi se sprečio pad	10
03 Daljinski upravljač	
Stavljanje baterija u daljinski upravljač (Veličina baterije: AAA)	12
04 Početno podešavanje	
Ako želite da resetujete ovu funkciju...	13
Korišćenje dugmeta TV kontroler	13
05 Promena izvora signala Spoljni izvor	
Spoljni izvor	14
Kako koristiti opciju Promeni ime	14
Informacije	14
06 Povezivanje na otvor UOBIČAJENOG INTERFEJSA (otvor za karticu za gledanje televizije)	
Korišćenje „CI ili CI+ KARTICE“	15

07	Kako se koristi E-priručnik	
	Izgled ekrana	16
	Kako se prelazi sa teme u E-priručniku na odgovarajući meni na ekranu i obrnuto	17
	Kako se traži tema na stranici sa indeksom	17
08	Rešavanje problema i održavanje	
	Rešavanje problema	18
	Teletekst funkcije	23
	Stranice teleteksta su svrstane u šest kategorija	24
	Kensington Lock za sprečavanje krađe	24
	Upozorenje o statičnoj slici	25
	Održavanje televizora	25
09	Specifikacije i druge informacije	
	Specifikacije	26
	Uticaj na životnu sredinu	26
	Smanjivanje potrošnje električne energije	26
	Licence	30
	Adaptor information	32

01 Šta se nalazi u kutiji?

Proverite da li su sledeće stavke isporučene sa televizorom. Ako nešto nedostaje, obratite se prodavcu.

- Daljinski upravljač i baterije (AAA x 2)
- Korisnički priručnik
- Garatni list/vodič za propise (nije dostupan na nekim lokacijama)
- Kabl za napajanje televizora (U zavisnosti od zemlje i modela)

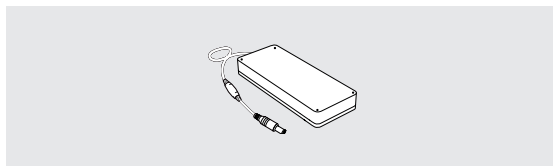

Adapter

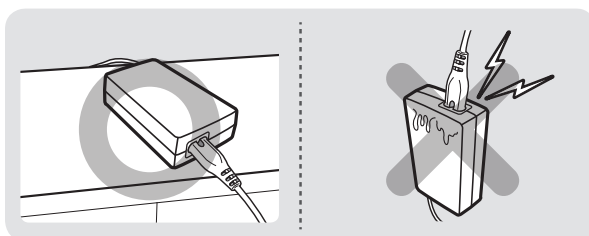

- Boja i oblik predmeta mogu da se razlikuju u zavisnosti od modela.
- Kablovi koji se ne isporučuju uz proizvod mogu zasebno da se kupe.
- Otvorite kutiju i proverite da li su neki dodaci zaostali ispod ili unutar ambalaže.

Administrativna nadoknada možda će biti naplaćena ako:

- pozovete tehničara koji ne otkrije nikakav kvar na uređaju (tj. u slučaju da niste pročitali ovaj korisnički priručnik);
- odnesete uređaj u servis i tamo se ne otkrije nikakav kvar (tj. u slučaju da niste pročitali ovaj korisnički priručnik).

Pre dolaska tehničara bićete obavešteni o iznosu administrativne nadoknade.



Upozorenje: Ekran se može oštetiti direktnim pritiskanjem prilikom nepravilnog rukovanja. Preporučujemo da televizor podižete držeći ga za ivice, kao što je prikazano na slici.



02 Postavljanje televizora

Montiranje televizora na zid



Ako ovaj televizor montirate na zid, tačno se pridržavajte uputstava koja je definisao proizvođač. U slučaju nepravilne montaže, televizor može da sklizne ili padne i dovede do teških povreda dece i odraslih, kao i ozbiljnog oštećenja televizora.

Ako imate model sa adapterom za zidni nosač, montirajte ga na način prikazan na slici ispod pre nego što montirate komplet za montažu na zid.

- Pogledajte priručnik za montažu koji ste dobili uz Samsung komplet za montažu na zid.

Televizor možete da postavite na zid pomoću kompleta za montažu na zid (prodaje se zasebno).

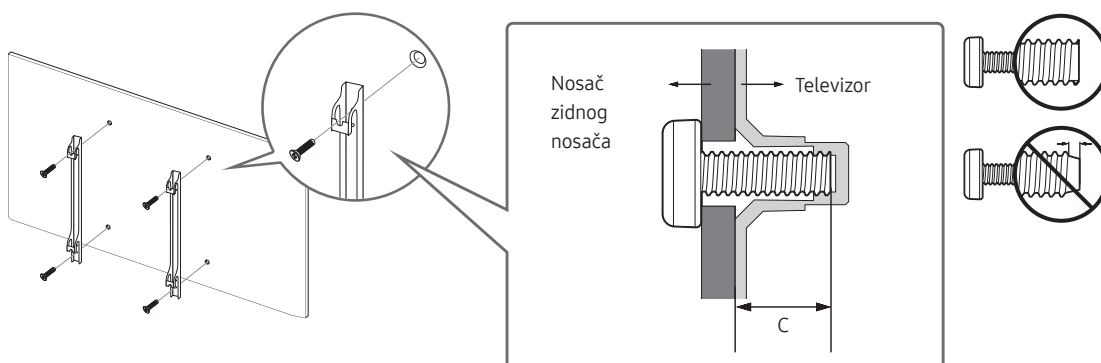

- Kompanija Samsung Electronics ne odgovara za eventualno oštećenje proizvoda niti za povrede koje nanese sebi ili drugima ako odlučite da sami postavite televizor na zid.
- Zidni nosač postavite na čvrst zid koji je pod pravim uglom u odnosu na pod. Pre montiranja zidnog nosača na površine koje nemaju rigips ploče potražite dodatne informacije od najbližeg prodavca. Ako televizor montirate na plafon ili kosi zid, imajte na umu da može da padne i nekoga ozbiljno povredi.
- Standardne dimenzije kompleta za montažu na zid prikazane su u tabeli na sledećoj stranici.
- Ako postavljate zidni nosač drugog proizvođača, imajte u vidu da je dužina zavrtnja koje možete koristiti za pričvršćivanje televizora na zidni nosač prikazana u koloni C, u tabeli na sledećoj stranici.
- Preporučujemo da pričvrstite sve zavrtnje prema VESA standardu prilikom postavljanja kompleta za montažu na zid.
- Ako želite da postavite zidni nosač koji se montira na zid samo pomoću dva gornja zavrtnja, obavezno koristite komplet za montažu na zid kompanije Samsung koji podržava ovu vrstu montaže. (Možda nećete moći da kupite ovaj tip kompleta za montažu na zid u zavisnosti od regiona.)

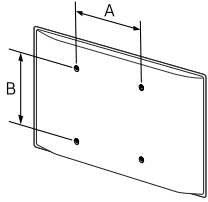
Dijagonala televizora u inčima	Specifikacije otvora za zavrtnje prema VESA standardu (A * B) u milimetrima	C (mm)	Standardni zavrtnaj	Količina	
32	100 x 100	20.9 ~ 21.9	M4	4	



Komplet za montažu na zid nemojte da montirate dok je televizor uključen. U suprotnom, izlažete se opasnosti od strujnog udara.

- Nemojte da koristite zavrtnje koji su duži od standardnih dimenzija niti one koji nisu usklađeni sa standardnom VESA specifikacijom za zavrtnje. Predugački zavrtnji mogu da izazovu oštećenja u unutrašnjosti televizora.
- Kod kompleta za montažu na zid koji nisu u skladu sa specifikacijom za zavrtnje prema VESA standardu, dužina zavrtnja može da se razlikuje u zavisnosti od specifikacija zidnog nosača.
- Zavrtnje nemojte prejako da zatežete. U suprotnom, proizvod se može oštetiti ili pasti i nekoga povrediti. Kompanija Samsung ne odgovara za ovakve nesrećne slučajeve.
- Kompanija Samsung ne odgovara za oštećenja uređaja niti za telesne povrede nastale usled korišćenja kompleta za montažu na zid koji nije u skladu sa VESA standardima ili potiče od nepoznatog proizvođača, odnosno ako se korisnik ne pridržava uputstava za instalaciju uređaja.
- Nemojte da montirate televizor pod nagibom većim od 15 stepeni.
- Za montiranje televizora na zid potrebne su dve osobe.

Obezbeđivanje odgovarajuće ventilacije za televizor

Pri postavljanju televizora, vodite računa da rastojanje između televizora i drugih predmeta (zidova, stranica ormara itd.) ne bude manje od 10 cm da televizor imao odgovarajuću ventilaciju. U suprotnom, može da dođe do požara ili problema sa proizvodom usled povećanja njegove unutrašnje temperature.

Ako koristite postolje ili zidni nosač, preporučujemo da koristite isključivo onaj koji je proizvela kompanija Samsung Electronics. Ako budete koristili delove drugih proizvođača, može doći do problema sa proizvodom ili povreda usled pada proizvoda.

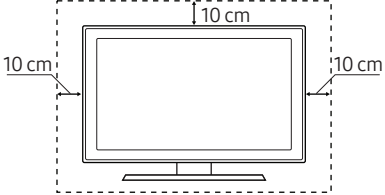
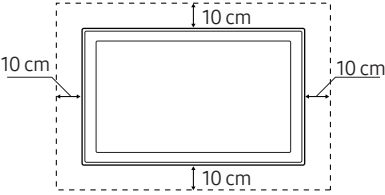
Montaža sa postoljem	Montaža sa zidnim nosačem
	

Montiranje televizora na postolje

Proverite da li imate sav prikazani dodatni pribor i sklopite postolje prema priloženim uputstvima.

Mera opreza: Pričvršćivanje televizora na zid kako bi se sprečio pad



Oprez: Vučenje, guranje ili penjanje na televizor može da dovede do pada televizora. Posebno vodite računa da se deca ne kače za televizor i da ga ne pomeraju. U suprotnom, televizor može da se prevrne i nanese ozbiljne povrede, čak i sa smrtnim ishodom. Pratite sve mere opreza navedene u brošuri sa bezbednosnim uputstvima koju ste dobili sa televizorom. Radi dodatne stabilnosti i bezbednosti, možete da kupite i instalirate uređaj protiv pada na sledeći način.



UPOZORENJE: Nipošto ne stavljajte televizor na nestabilan predmet. Televizor može da padne što za posledicu može imati teške telesne povrede ili smrtni ishod. Mnoge povrede, naročito dece, mogu da se izbegnu primenom jednostavnih mera opreza, na primer

- Koristite ormar ili postolje koje preporučuje proizvođač televizora.
- Koristite samo nameštaj koji može da izdrži težinu televizora.
- Vodite računa da televizor ne štrči preko ivice komada nameštaja na kom stoji.
- Ne stavljajte televizor na visok komad nameštaja (npr. na kredenac ili stalažu za knjige) ako niste pričvrstili i nameštaj i televizor za odgovarajuću fiksnu tačku.
- Ispod televizora koji se nalazi na nekom komadu nameštaja ne stavljajte stolnjake ni druge slične materijale.
- Podučite decu o opasnostima penjanja na nameštaj kako bi se dohvatio televizor ili njegove komande.

Ako zadržavate i premeštate televizor koji zamenjujete ovim novim televizorom, iste mere opreza treba da preduzmete u pogledu starog televizora.

Sprečavanje pada televizora

1. Dobro pričvrstite komplet nosača na zid pomoću odgovarajućih zavrtnja. Proverite da li su zavrtnji čvrsto pričvršćeni na zid.
 - U zavisnosti od tipa zida, možda će vam biti potreban dodatni materijal, kao što su tiplovi.
2. Dobro pričvrstite komplet nosača za televizor pomoću zavrtnja odgovarajuće veličine.
 - Informacije o specifikacijama zavrtnja potražite u odeljku o standardnom zavrtnju u poglavlju „Montiranje televizora na zid.“
3. Jakom žicom povežite nosače koji su pričvršćeni za televizor i nosače koji su montirani na zid, a zatim čvrsto vežite žicu.
 - Postavite televizor blizu zida, tako da ne može da padne unazad.
 - Povežite žicu tako da nosači montirani na zid budu u istoj visini kao nosači pričvršćeni za televizor ili niži.

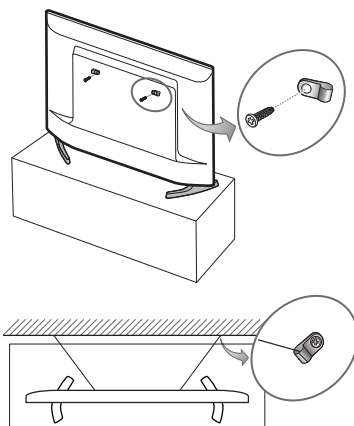

03 Daljinski upravljač

- U zavisnosti od zemlje i modela.

Saznajte gde se na vašem daljinskom upravljaču nalazi funkcijska dugmad, kao što su: **SOURCE**, **TTX/MIX**, **PRE-CH**, **CH LIST**, **^ CH v**, **MENU**, **TOOLS**, **[]**, **INFO**, **RETURN** i **EXIT**.

- Ovo je specijalni daljinski upravljač za osobe sa oštećenim vidom i ima oznake na Brajevom pismu na dugmetu za uključivanje/isključivanje, dugmadima za menjanje kanala, dugmadima za jačinu zvuka i na dugmetu za potvrđivanje.

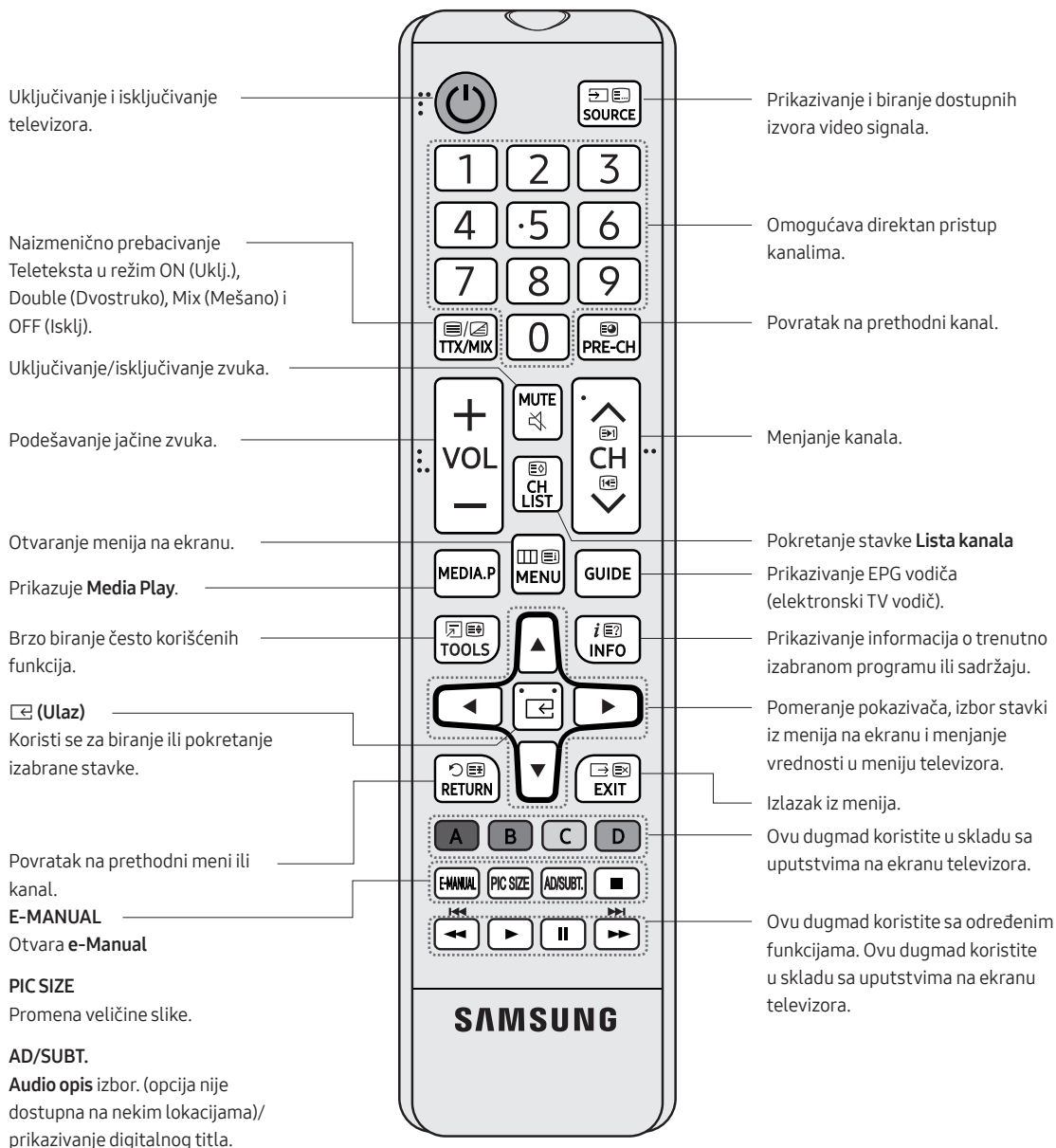

■
Zaustavljanje reprodukcije sadržaja.

- Nazivi dugmadi prikazani iznad mogu se razlikovati od onih kod vašeg modela.

Stavljanje baterija u daljinski upravljač (Veličina baterije: AAA)

Postavite baterije tako da se oznake polova na njima poklapaju sa oznakama u odeljku za baterije.

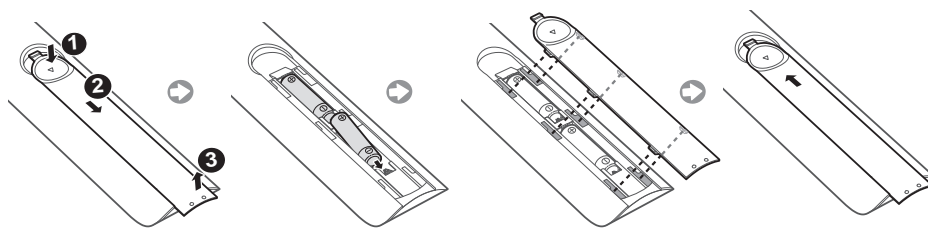

- Daljinski upravljač koristite na udaljenosti do 7 m od televizora.
- Jako svetlo može da utiče na rad daljinskog upravljača. Nemojte da koristite daljinski upravljač u blizini jakih fluorescentnih lampi i neonskih znakova.
- Boja i oblik daljinskog upravljača mogu da se razlikuju u zavisnosti od modela.

04 Početno podešavanje

Kada prvi put uključite televizor, pojaviće se dijalog za početno podešavanje. Pratite uputstva na ekranu da biste obavili početno podešavanje. Ovaj proces možete i kasnije da obavite ručno u meniju **MENU** → **Sistem** → **Podešavanje**.

- Ako pre početka instalacije povežete neki uređaj na HDMI1 priključak, Vrsta kanala biće automatski promenjen u „Digitalni prijemnik“.
- Ako ne želite da izaberete Digitalni prijemnik, izaberite **Antena**.

Ako želite da resetujete ovu funkciju...

Izaberite **Sistem** → **Podešavanje** (početno podešavanje). Unesite četvorocifreni PIN kôd. Podrazumevani PIN kôd je „0-0-0-0“.

Ako želite da promenite PIN, upotrebite funkciju **Promena PIN-a**.

Podešavanje (MENU → Sistem) bi trebalo da obavite ponovo kod kuće iako ste to već obavili u prodavnici.

- Ako zaboravite PIN kôd, pritisajte dugmad na daljinskom upravljaču sledećim redosledom, dok je televizor u režimu mirovanja, da biste resetovali PIN na „0-0-0-0“: **MUTE** → 8 → 2 → 4 → **POWER** (uključivanje)

Korišćenje dugmeta TV kontroler

Uključite televizor pomoću dugmeta **TV kontroler** sa donje strane televizora, a zatim koristite **Kontrolni meni**.

Kontrolni meni se otvara kada pritisnete kontroler televizora dok je televizor uključen. Više informacija o njegovoj upotrebi pronaći ćete na slici ispod.

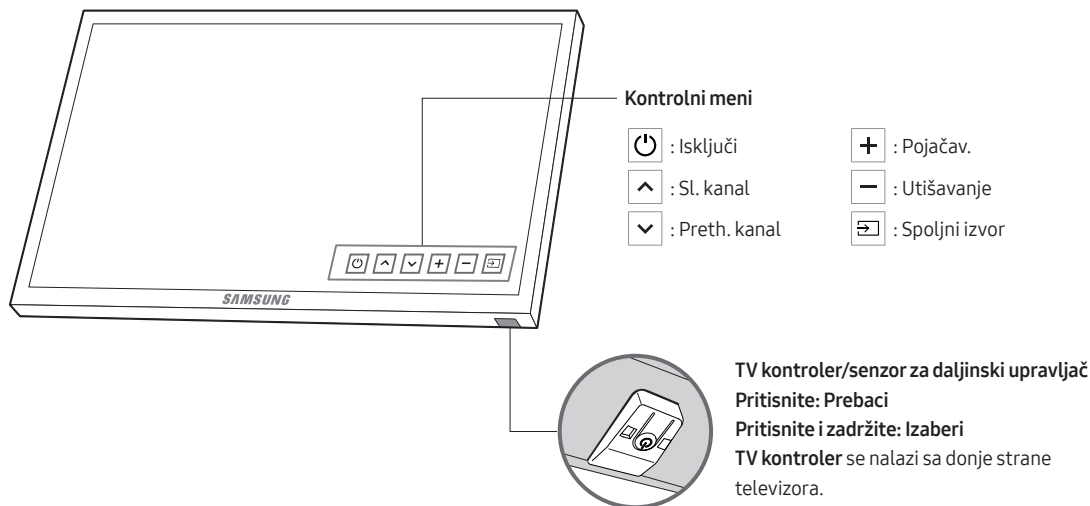

05 Promena izvora signala Spoljni izvor

Spoljni izvor

Koristi se za biranje televizora ili drugog izvora signala kao što je DVD/Blu-ray plejer/kablovski uređaj/STB satelitski risiver povezan sa televizorom.

1. Pritisnite dugme **SOURCE** na daljinskom upravljaču.
2. Izaberite željeni spoljni izvor signala.

Kako koristiti opciju Promeni ime

U opciji **Spoljni izvor**, pritisnite dugme **TOOLS**, a zatim možete da podesite nazive spoljnih izvora signala koje želite.

Informacije

Možete da vidite detaljne informacije o povezanom spoljnom uređaju.

06 Povezivanje na otvor UOBIČAJENOG INTERFEJSA (otvor za karticu za gledanje televizije)

- U zavisnosti od zemlje i modela.
- Isključite televizor pre ubacivanja ili uklanjanja CI kartice.

Korišćenje „CI ili CI+ KARTICE“

Da biste gledali kanale čije se gledanje naplaćuje, morate umetnuti „CI ili CI+ KARTICU“.

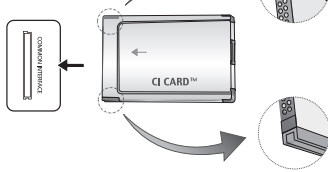
- Ukoliko niste umetnuli „CI ili CI+ KARTICU“, na nekim kanalima biće prikazana poruka „Šifrovan signal“.
 - Informacije o povezivanju, što podrazumeva broj telefona, ID „CI ili CI+ KARTICE“, ID korisnika i ostale informacije, biće prikazane za približno 2–3 minuta. Ako se pojavi poruka o grešci, obratite se dobavljaču usluge.
 - Po završetku podešavanja informacija o kanalima, prikazaće se poruka „Ažuriranje je obavljeno“ koja označava da je lista kanala ažurirana.
- 
- Slika može da se razlikuje u zavisnosti od modela.
- **NAPOMENA**
 - „CI ili CI+ KARTICU“ kupujete od lokalnog dobavljača usluga kablovske televizije.
 - Prilikom uklanjanja „CI ili CI+ KARTICE“ pažljivo je izvucite rukom, jer bi eventualni pad mogao da je ošteti.
 - Ubacite „CI ili CI+ KARTICU“ u smeru koji je označen na njoj.
 - Položaj slota COMMON INTERFACE (zajednički interfejs) može da se razlikuje u zavisnosti od modela.
 - Upotreba „CI ili CI+ KARTICE“ nije podržana u nekim zemljama i regionima; proverite kod ovlašćenog prodavca.
 - U slučaju bilo kakvih problema, obratite se dobavljaču usluge.
 - Umetnite „CI ili CI+ KARTICU“ koja podržava trenutne postavke antene. Slika na ekranu će biti izobličena ili se uopšte neće videti.

07 Kako se koristi E-priručnik



Uputstva za funkcije televizora se nalaze u priručniku **e-Manual** na televizoru. Da biste mu pristupili, pritisnite dugme **E-MANUAL** na daljinskom upravljaču. Pomeranjem pokazivača nagore/nadole/ulevo/udesno označite željenu kategoriju, zatim temu, pa pritisnite dugme **ENTER**.

e-Manual će otvoriti stranicu koju želite da pogledate.

Možete da mu pristupite i preko sledećeg menija:

MENU → **Podrška** → **e-Manual** → **ENTER**

- Da biste se vratili u glavni meni priručnika **e-Manual**, pritisnite dugme **E-MANUAL** na daljinskom upravljaču.

Izgled ekrana

Video, TV program itd. koji se trenutno prikazuje.

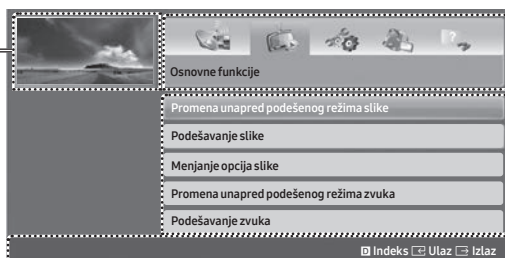

Lista kategorija. Pritisnite dugme ◀ ili ▶ da biste izabrali željenu kategoriju.

Prikazivanje liste sa opcijama podmenija. Pritisnite dugmad sa strelicama na daljinskom upravljaču da biste pomerili pokazivač. Pritisnite dugme **ENTER** da biste izabrali željeni podmeni.

Kontrolna dugmad

Indeks: Prikazuje ekran sa indeksom.

- **Indeks** je dostupan u zavisnosti od jezika.

Ulaz: biranje kategorije ili podmenija.

Izlaz: Izađite iz aplikacije **e-Manual**.

◀Kako da otvorite sadržaj>

Prob. sad: prikaz menija na ekranu koji odgovara temi. Da biste se vratili u ekran **e-Manual**, pritisnite dugme **E-MANUAL**.

Početna: Prelazak na početnu stranicu ekrana **e-Manual**.

◀▶ **Stranica**: prelazak na prethodnu ili sledeću stranicu.

Zum: Uvećava sadržaj ekrana.

Pritisnite dugme **Zum** da biste uvećali sadržaj ekrana. Preko uvećanog ekrana možete da se krećete pomoću dugmadi ▲ ili ▼. Da biste vratili ekran na izvornu veličinu, pritisnite dugme **RETURN**.

Kako se prelazi sa teme u E-priručniku na odgovarajući meni na ekranu i obrnuto

- Ova funkcija nije dostupna u svim menijima.
- Funkciju **Prob. sad** ne možete da koristite ako dati meni nije aktivan.

Metod 1	Metod 2
<ol style="list-style-type: none"> 1. Ako želite da koristite meni koji odgovara temi u priručniku e-Manual, pritisnite crveno dugme da biste izabrali funkciju Prob. sad. 2. Da biste se vratili u ekran e-Manual, pritisnite dugme E-MANUAL. 	<ol style="list-style-type: none"> 1. Pritisnite dugme ENTER kada se prikaže tema. Pojaviće se upit „Želite li da izvršite ovo?“. Pritisnite dugme Da, pa dugme ENTER. Prikazaće se meni na ekranu. 2. Da biste se vratili u ekran e-Manual, pritisnite dugme E-MANUAL.

Kako se traži tema na stranici sa indeksom

- Ova funkcija možda neće biti podržana u zavisnosti od jezika.
1. Ako želite da potražite neku ključnu reč, pritisnite plavo dugme da biste izabrali **Indeks**.
 2. Pritiskom na dugme ◀ ili ▶ izaberite redosled znakova koji želite.
 3. Pritisnite dugme ▲ ili ▼ da biste izabrali ključnu reč koju želite da vidite, pa pritisnite dugme **ENTER**.
 4. **e-Manual** će otvoriti odgovarajući ekran sa uputstvima.
 - Da biste zatvorili ekran **Indeks**, pritisnite dugme **RETURN**.

08 Rešavanje problema i održavanje

Rešavanje problema

Ako imate problema sa televizorom, najpre pročitajte ovu listu potencijalnih problema i njihovih rešenja. Ako ne uspete da rešite problem pomoću navedenih saveta, posetite veb-lokaciju www.samsung.com, pa kliknite na stavku Podrška ili pozovite Samsung servisni centar.

Kvalitet slike

- Za početak, obavite **Test slike**, tj. proverite da li televizor pravilno prikazuje test sliku. (idite na **MENU - Podrška - Sam. dijagnost. - Test slike**) Ako se test slika pravilno prikazuje, uzrok loše slike na kanalu je možda u izvoru ili u signalu.

Slika na televizoru ne izgleda tako dobro kao u prodavnici.

- Ako koristite analogni kablovski/set-top uređaj, pređite na digitalni set-top box uređaj. Koristite HDMI ili komponentne kablove da biste dobili HD kvalitet slike (High Density – visoka rezolucija).
- Kablovska/satelitska pretplata: Probajte neku digitalnu stanicu sa liste kanala.
- Antenska veza: Probajte neki HD kanal nakon pokretanja funkcije Automatsko traženje.
- Mnogi HD kanali emituju SD sadržaj (standardne rezolucije) sa povećanom rezolucijom.
- Podesite izlaznu rezoluciju na kablovskom/satelitskom uređaju na 1080i ili 720p.
- Proverite da li se nalazite na minimalnoj preporučenoj udaljenosti od televizora, u skladu sa veličinom ekrana i rezolucijom signala.

Slika je izobličena: makroblok, mali blok, tačke, greška pikselizacije.

- Komprimovanje video sadržaja može da izazove izobličenje slike, posebno u brzim scenama poput onih u sportskom prenosu i akcionim filmovima.
- Slab signal ili loš kvalitet signala mogu da izazovu izobličenje slike. U tim slučajevima problem nije u televizoru.
- Kada se mobilni telefon koristi blizu televizora (na udaljenosti od najviše 1 m), može doći do pojave šuma na analognim i digitalnim kanalima.

Boje su neadekvatne ili neke nedostaju.

- Ako koristite komponentni kabl, proverite da li je uključen u odgovarajuće priključke. Usled nepravilnog povezivanja može doći do problema sa bojama ili prikazivanja praznog ekrana.

Boje ili osvetljenje nisu dobri.

- Podesite opcije **Slika** u meniju televizora. (idite na **Režim slike / Boja / Osvetljenje / Oštrina**)
- Podesite opciju **Šted. energije** u meniju televizora. (idite na **MENU - Sistem - Eko rešenje - Šted. energije**)
- Probajte da resetujete sliku da biste videli podrazumevane postavke slike. (idite na **MENU - Slika - Resetovanje slike**)

Na ivici ekrana pojavljuje se isprekidana linija.

- Ako je veličina slike podešena na **Screen Fit**, promenite je na **16:9**.
- Promenite rezoluciju kablovskog/satelitskog uređaja.

Slika je crno-bela.

- Ako koristite kompozitni AV ulaz, priključite video kabl (žuti) u zeleni komponentni priključak 1 na televizoru.

Prilikom menjanja kanala slika se zamrzne ili dolazi do izobličenja/kašnjenja.

- Ako je televizor povezan sa kablovskim uređajem, pokušajte da ga resetujete. Isključite pa ponovo priključite kabl za napajanje i sačekajte da se kablovski uređaj ponovo pokrene. To može da potraje do 20 minuta.
- Podesite izlaznu rezoluciju kablovskog uređaja na 1080i ili 720p.

Kvalitet zvuka

- Za početak, obavite **Test zvuka**, tj. proverite da li televizor pravilno reprodukuje zvuk. (idite na **MENU - Podrška - Sam. dijagnost. - Test zvuka**)
- Ako se zvuk pravilno reprodukuje, uzrok problema može da bude izvor ili signal.

Nema zvuka ili je jačina zvuka preslaba na najvećoj vrednosti.

- Proverite jačinu zvuka na uređaju (kablovski/satelitski uređaj, DVD, Blu-ray itd.) koji je priključen u televizor.

Kvalitet slike je dobar, ali nema zvuka.

- Podesite opciju **Izaberite zvučnik** na **Zvučnik TV-a** u meniju za zvuk.
- Ako koristite spoljni uređaj, proverite da li su audio kablovi uključeni u odgovarajuće audio priključke na televizoru.
- Ako koristite spoljni uređaj, proverite opcije audio izlaza na uređaju (npr. možda bude potrebno da opciju za zvuk na kablovskom uređaju podesite na HDMI ako je sa televizorom povezan putem HDMI kabla).
- Ako koristite DVI-HDMI kabl, potreban je zaseban kabl za zvuk.
- Resetujte povezani uređaj tako što ćete isključiti njegov kabl za napajanje i ponovo ga priključiti.

Iz zvučnika dopiru neobični zvuci.

- Proverite kako su povezani kablovi. Proverite da video kabl nije priključen u priključak za zvuk.
- Proverite jačinu signala ako koristite antensku/kablovsku vezu. Slab signal može da izazove izobličenje zvuka.

Nema slike, nema video signala

Televizor neće da se uključi.

- Proverite da li je kabl za napajanje pravilno priključen u zidnu utičnicu i televizor.
- Proverite da li je zidna utičnica ispravna.
- Pritisnite dugme **POWER** na televizoru da biste proverili da li je problem u daljinskom upravljaču. Ako se televizor uključi, pogledajte odeljak „Daljinski upravljač ne radi“ u nastavku.

Televizor se automatski isključuje.

- Podesite opciju **Prog. isključ.** na **Isklj.** u meniju **Vreme**.
- Ako je u televizor priključen računar, proverite postavke napajanja na računaru.
- Proverite da li je kabl za napajanje pravilno uključen u zidnu utičnicu i televizor.
- **Isklj. bez signala** služi za isključivanje televizora ako tokom određenog vremenskog perioda ne primi nikakav signal. **Aut. uk. isk.** služi za isključivanje televizora u slučaju da tokom četiri sata nema nijedne korisničke radnje.

Ne prikazuje se slika.

- Proverite da li su kablovi pravilno priključeni (isključite pa ponovo priključite sve kablove povezane sa televizorom i spoljnim uređajima).
- Povežite video izlaze spoljnih uređaja (kablovski/satelitski prijemnik, DVD plejer, Blu-ray plejer itd.) sa odgovarajućim ulazima na televizoru. Na primer, ako spoljni uređaj ima HDMI izlaz, trebalo bi da ga povežete sa HDMI ulazom na televizoru.
- Proverite da li su povezani uređaji uključeni.
- Izaberite odgovarajući izvor na televizoru tako što ćete da pritisnete dugme **SOURCE** na daljinskom upravljaču.
- Resetujte povezani uređaj tako što ćete isključiti njegov kabl za napajanje i ponovo ga priključiti.

Prostorna (Vazдушna/Kablovska) veza (Kablovska: u zavisnosti od zemlje)

Televizor ne prima signal za sve kanale.

- Proverite da li je antenski kabl pravilno priključen.
- Pokrenite **Podešavanje** (Početno podešavanje) da biste dodali sve dostupne kanale na listu kanala. Idite na **MENU - Sistem - Podešavanje** (Početno podešavanje) i sačekajte da se memorišu svi dostupni kanali.
- Proverite da li je antena pravilno postavljena.

Slika je izobličena: makroblok, mali blok, tačke, greška pikselizacije.

- Komprimovanje video sadržaja može da izazove izobličenje slike, posebno u brzim scenama poput onih u sportskom prenosu i akcionim filmovima.
- Slab signal može da izazove izobličenje slike. U tim slučajevima problem nije u televizoru.

Ostalo

Slika se ne prikazuje preko celog ekrana.

- Na HD kanalima koji emituju SD sadržaj (4:3) povećane rezolucije prikazivaće se bočne crne trake.
- Crne trake na vrhu i dnu ekrana pojavljuju se pri reprodukciji filmova čiji se odnos širine/visine razlikuje od odnosa širine/visine na televizoru.
- Podesite veličinu slike na spoljnom uređaju ili na televizoru tako da pokriva ceo ekran.

Daljinski upravljač ne radi.

- Proverite da li su polovi baterija u daljinskom upravljaču pravilno okrenuti (+/-).
- Očistite okno senzora na daljinskom upravljaču.
- Usmerite daljinski upravljač direktno ka televizoru sa udaljenosti od 1,5–1,8 m.

Pomoću daljinskog upravljača za kablovski/set-top box uređaj nije moguće uključiti/isključiti televizor niti podesiti jačinu zvuka.

- Programirajte daljinski upravljač kablovskog/set-top box uređaja za rad sa televizorom. Potražite kôd za SAMSUNG televizor u korisničkom priručniku za kablovski/set-top box uređaj.

Pojavljuje se poruka „Režim nije podržan“.

- Proverite rezoluciju koju podržava televizor, pa u skladu sa tim podesite izlaznu rezoluciju spoljnog uređaja.

Iz televizora izlazi miris plastike.

- Taj miris je normalna pojava i nestaje vremenom.

Informacije o signalu televizora nisu dostupne u meniju za testiranje Sam. dijagnost..

- Ova funkcija je dostupna samo na digitalnim kanalima sa antenskog/RF/koaksijalnog kabla.

TV je nagnut na jednu stranu.

- Skinite postolje televizora i ponovo ga montirajte.

Javljuju se problemi prilikom montiranja postolja.

- Proverite da li je površina na kojoj televizor stoji ravna. Ako ne možete da skinete zavrtnje sa televizora, uzmite odvijač sa magnetnim vrhom.

Meni Emitovanje je zatamnjen (nedostupan).

- Meni **Emitovanje** dostupan je samo ako je izabran izvor signala za televizor.

Postavke se brišu nakon 5 minuta i prilikom svakog isključivanja televizora.

- Ako je televizor u režimu **Prodavnica**, resetovaće zvuk i sliku na svakih 5 minuta. Ako želite da sa režima **Prodavnica** pređete na režim **Kućna up.**, pritisnite dugme **SOURCE** da biste izabrali **TV** režim, pa idite na **MENU - Podrška - Režim korišćenja**.

Povremeno dolazi do gubitka zvuka ili slike.

- Proverite kako su povezani kablovi i ponovo ih priključite.
- Do gubitka zvuka ili slike može da dođe usled korišćenja previše krutih ili debelih kablova. Uverite se da su kablovi dovoljno fleksibilni za dugotrajnu upotrebu. Ako televizor montirate na zid, preporučuje se korišćenje kablova sa konektorom pod uglom od 90 stepeni.

Vide se tačkice kada izbliza dobro zagledate ivicu okvira televizora.

- U pitanju je deo dizajna uređaja, a ne defekt.

Meni PIP nije dostupan.

- Funkcija **PIP** dostupna je samo kada se koristi HDMI ili komponentni izvor signala.

Televizor ste isključili pre 45 minuta, a on se ponovo uključio.

- To je normalno. Televizor samostalno aktivira funkciju OTA („preko antene“, eng. Over The Aerial) da bi nadogradio firmver preuzet tokom gledanja televizije.

Ponavljaju se isti problemi sa slikom/zvukom.

- Proverite i promenite signal/izvor.

Gumeni jastučići na postolju ostavljaju trag na nameštaju.

- Da do ovoga ne bi došlo, podmetnite filcane jastučice na mesto na nameštaju koje ima direktan kontakt sa televizorom.

Pojaviće se poruka „This file may not be playable properly“ (Ova datoteka se možda neće pravilno reprodukovati).

- Do toga može da dođe ako sadržaj ima veliku brzinu reprodukcije. Sadržaj će se, u većini slučajeva, reprodukovati, s tim što može da dođe do nekih problema.

Da bi televizor uvek imao optimalan radni kapacitet, nadogradite firmver na aktuelnu verziju (www.samsung.com → Podrška) sa USB uređaja.

TFT LED ekran sadrži panel sa potpikselima za čiju se proizvodnju koristi napredna tehnologija. Međutim, na ekranu može da se pojavi nekoliko svetlih ili tamnih piksela. Ti pikseli ne utiču na performanse televizora.

Neke od funkcija i slika navedenih u ovom priručniku dostupne su samo na određenim modelima.

Teletekst funkcije

Na početnoj stranici teletekst usluge **Teletekst** nalaze se informacije o načinu korišćenja te usluge. Za ispravan prikaz **Teletekst** informacija, prijem kanala mora biti stabilan. U suprotnom, informacije će možda nedostajati, a neke stranice se možda neće prikazati.

- Stranice teleteksta možete da menjate pomoću numeričke dugmadi na daljinskom upravljaču.

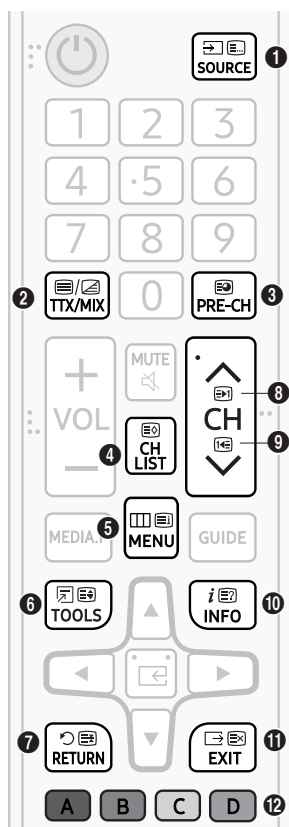

- 1 (režim): Bira **Teletekst** režim (LISTA/FLOF). Ako ovo dugme pritisnete u režimu LISTA, aktiviraće se režim čuvanja liste. U režimu čuvanja liste možete da sačuvate **Teletekst** stranicu pomoću dugmeta 8(memorisanje).
- 2 (Ceo TTX/dupli TTX/mešano/isključen): Aktivira režim **Teletekst** za trenutni kanal. Pritisnite dugme dvaput ako želite da se režim **Teletekst** prikazuje preko ekrana na kojem se emituje program. Pritisnite ga još jednom da biste isključili prikaz teleteksta.
- 3 (podstranica): prikazivanje dostupne podstranice.
- 4 (memoriši): Memoriše **Teletekst** stranice.
- 5 (indeks): Koristi se za prikazivanje stranice indeksa (sadržaja) u bilo kom trenutku tokom pregledanja **Teletekst**.
- 6 (veličina): Pritisnite ovo dugme da biste u gornjoj polovini ekrana videli teletekst dvostruke veličine. Pritisnite ga ponovo da biste tekst premestili u donju polovinu ekrana. Pritisnite ga još jednom da biste se vratili na normalan prikaz.
- 7 (zadrži): Koristi se za zadržavanje prikaza na trenutnoj stranici, u slučaju da postoji više podstranica koje se otvaraju automatski. Da biste opozvali ovu radnju, ponovo pritisnite dugme.
- 8 (sledeća stranica): Prikazuje sledeću **Teletekst** stranicu.
- 9 (prethodna stranica): Prikazuje prethodnu **Teletekst** stranicu.
- 10 (otkrij): prikazivanje skrivenog teksta (npr. odgovora na pitanja iz kviza). Da bi se prikazao normalni ekran, pritisnite dugme još jednom.
- 11 (otkaži): umanjanje prikaza teleteksta tako da se preklapa sa slikom programa koji se emituje.
- 12 Dugmad u boji (crveno, zeleno, žuto, plavo): Ako dobavljač programa koristi sistem FASTEXT, teme na stranicama teleteksta obeležene su bojama i možete da ih izaberete pomoću dugmadi u boji. Pritisnite dugme u boji koje odgovara željenoj temi. Prikazaće se nova stranica obeležena bojom. Na isti način možete da birate i stavke. Da biste prikazali prethodnu ili sledeću stranicu, pritisnite odgovarajuće dugme u boji.

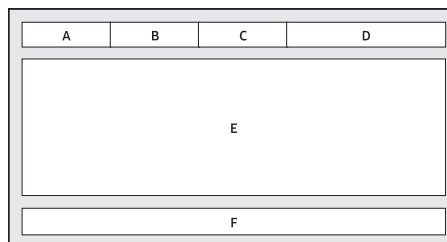

Stranice teleteksta su svrstane u šest kategorija

Deo	Sadržaj
A	Broj izabrane strane.
B	Oznaka emitovanog kanala.
C	Broj otvorene stranice ili indikatori za pretraživanje.
D	Datum i vreme.
E	Tekst.
F	Statusne informacije. FASTEXT informacije.



Kensington Lock za sprečavanje krađe

Kompanija Samsung ne proizvodi Kensington Lock uređaj. U pitanju je naprava kojom se uređaj fizički pričvršćuje kada se koristi na javnom mestu. Izgled i način zaključavanja mogu da se razlikuju od ilustracije u zavisnosti od proizvođača. Dodatne informacije o pravilnoj upotrebi uređaja Kensington Lock potražite u priručniku koji ste dobili uz njega.

- Pronađite ikonu „“ koja se nalazi na zadnjoj strani televizora. Kensington otvor se nalazi pored ikone „“.
- Položaj i boja priključka mogu da se razlikuju u zavisnosti od modela.

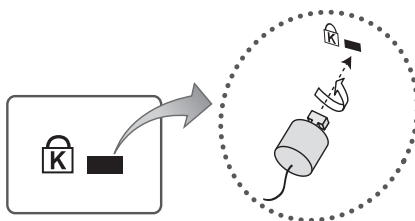

<Opcionalno>

Pratite sledeće korake da biste zaključali proizvod:

1. Kensington Lock kabl obmotajte oko velikog, fiksiranog predmeta, kao što je sto ili stolica.
2. Provučite kraj kabla na kojem se nalazi brava kroz kraj Kensington Lock kabla sa omčom.
3. Ubacite uređaj za zaključavanje u Kensington otvor na proizvodu.
4. Zaključajte bravu.
 - Ovo su opšta uputstva. Detaljna uputstva potražite u korisničkom priručniku koji ste dobili uz uređaj za zaključavanje.
 - Uređaj za zaključavanje se kupuje odvojeno.

Upozorenje o statičnoj slici

Izbegavajte prikazivanje statičnih slika (kao što su .jpeg slike), elemenata statičnih slika (npr. logotipi TV kanala, tikeri sa vestima sa berze/tikeri sa vestima na dnu ekrana itd.) i slike u formatu panorame ili 4:3. Neprekidno prikazivanje statične slike može da dovede do „sagorevanja“ slike na LED ekranu i narušavanja kvaliteta slike. Da biste smanjili taj rizik, pridržavajte se sledećih preporuka:

- Nemojte da gledate isti TV kanal duži vremenski period.
- Uvek se trudite da slika bude prikazana preko celog ekrana. U meniju za podešavanje formata slike na televizoru izaberite najprikladniju opciju.
- Smanjite osvetljenost i kontrast kako bi se sprečilo zadržavanje slike.
- Koristite sve funkcije televizora namenjene za smanjivanje zadržavanja slike na ekranu i „sagorevanja“ ekrana. Detaljnije informacije potražite u e-priručniku.

Održavanje televizora

- Ako se na ekranu televizora nalazi nalepnica, nakon njenog uklanjanja mogu da ostanu tragovi. Očistite ove tragove pre gledanja programa na televizoru.
- Spoljašnjost i ekran televizora mogu da se ogrebu tokom čišćenja. Spoljašnjost i ekran pažljivo obrišite mekanom krpom kako biste sprečili grebanje.
- Nemojte prskati vodu ili drugu tečnost direktno na televizor. Ako tečnost dospe u unutrašnjost proizvoda, može da dođe do kvara, požara ili strujnog udara.
- Da biste očistili ekran, isključite televizor, pa nežno krpom od mikrovlakana obrišite mrlje i otiske prstiju sa panela. Kućište ili panel televizora očistite krpom od mikrofibera koju ste pokvasili sa malo vode. Nakon toga, suvom krpom osušite površinu. Nemojte jako da pritiskate površinu panela tokom čišćenja jer na taj način možete da ga oštetite. Nikada nemojte koristiti zapaljive tečnosti (npr. apotekarski benzin, razređivač itd.) niti sredstva za čišćenje. Ako mrlje ne možete lako da očistite, naprskajte na krpom od mikrovlakana malu količinu sredstva za čišćenje ekrana, pa krpom obrišite mrlje.

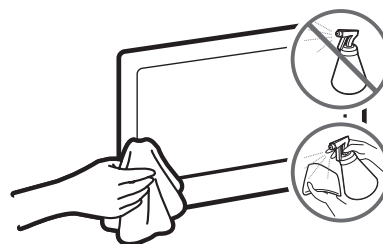

09 Specifikacije i druge informacije

Specifikacije

Naziv modela	UE32M4002	UE32M5002
Rezolucija ekrana	1366 x 768	1920 x 1080
Veličina ekrana (dijagonala)	32 inča (80 cm)	32 inča (80 cm)
Zvuk (izlaz)	10 W	10 W
Obrtno postolje (levo/desno)	0°	0°
Dimenzije (Š x V x D) Kućiče	745.4 x 442.2 x 69.0 mm	741.0 x 436.2 x 69.0 mm
Sa postoljem	745.4 x 466.4 x 150.5 mm	741.0 x 460.2 x 150.5 mm
Težina Bez postolja	4.0 kg	3.9 kg
Sa postoljem	4.1 kg	4.0 kg

Uticaj na životnu sredinu

Radna temperatura	Od 10°C do 40°C (Od 50°F do 104°F)
Vlažnost vazduha pri radu	Od 10% do 80%, bez kondenzacije
Temperatura pri skladištenju	Od -20°C do 45°C (Od -4°F do 113°F)
Vlažnost pri skladištenju	Od 5% do 95%, bez kondenzacije

- Dizajn i specifikacije mogu se promeniti bez najave.
- Informacije o napajanju i dodatne informacije o potrošnji energije potražite na nalepnici sa oznakama na proizvodu.
- Uobičajena potrošnja struje izmerena je u skladu sa standardom IEC 62087.

Smanjivanje potrošnje električne energije

Kada isključite televizor, on prelazi u režim mirovanja. U tom režimu televizor troši malu količinu električne energije. Da biste smanjili potrošnju električne energije, isključite kabl za napajanje iz utičnice ako televizor ne nameravate da koristite duže vreme.

Podržani formati video datoteka

Oznaka tipa datoteke	Kontejner	Video kodek	Rezolucija	Broj kadrova u sekundi (fps)	Brzina reprodukcije (Mb/s)	Audio kodek	
*.avi	AVI MKV ASF MP4 3GP VRO VOB PS TS	Divx 3.11/4/5/6	1920 x 1080	6 ~ 30	30	Dolby Digital LPCM ADPCM (IMA, MS) AAC HE-AAC WMA Dolby Digital Plus MPEG (MP3) DTS (Core) G.711 (A-Law, μ -Law)	
*.mkv		MPEG4 SP/ASP					
*.asf		H.264 BP/MP/HP					
*.wmv			HEVC (H.265 - Main, Main10 - L4, L4.1)		640 x 480		
*.mp4			Motion JPEG				
*.3gp			Windows Media Video v9		1920 x 1080		8
*.vro			MPEG2				
*.mpg							
*.mpeg							30
*.ts							
*.tp							
*.trp							
*.mov							
*.flv							
*.vob							
*.svi							
*.divx							

Ostala ograničenja

- Ako postoji greška u sadržaju ili u kontejneru, video sadržaj neće biti reprodukovani ili se neće ispravno reprodukovati.
- Zvuk ili slika možda neće raditi ako sadržaj ima brzinu reprodukcije/broj kadrova u sekundi koji je veći od vrednosti navedenih u tabeli.
- Ako postoji greška sa indeksom, funkcija pretraživanja (preskakanja) neće biti podržana.
- Neki USB uređaji/digitalni fotoaparati možda nisu kompatibilni sa plejerom.
- Meni će se možda prikazati sa kašnjenjem ako je brzina reprodukcije video zapisa veća od 10 Mb/s.
- Kodek HEVC je dostupan samo u kontejnerima MKV, MP4 i TS.

Video dekođer

- Ima podršku za H.264, nivo 4.1 (ne podržava FMO/ASO/RS).
- Ima podršku za H.265 – Main, Main10 – L4, L4.1
- broj kadrova u sekundi:
 - Manje od 1280 x 720: Maks. 60 kadrova
 - Više od 1280 x 720: Maks. 30 kadrova
- Nije podržan VC1 AP L4.
- GMC 2 ili noviji nije podržan.

Audio dekođer

- WMA 10 Pro podržava konfiguracije do 5.1-kanalnog zvuka i profila M2.
- WMA zvuk bez gubitka kvaliteta nije podržan.
- Dostupna je podrška za Vorbis (do 2 kanala).
- Dolby Digital Plus podržava konfiguracije do 5.1-kanalnog zvuka.

Podržani formati titlova

Spoljni

Naziv	Oznaka tipa datoteke
MPEG-4 timed text	.txt
SAMI	.smi
SubRip	.srt
SubViewer	.sub
Micro DVD	.sub ili .txt
SubStation Alpha	.ssa
Advanced SubStation Alpha	.ass
Powerdivx	.psb

Interni

Naziv	Kontejner	Format
Xsub	AVI	Format slike
SubStation Alpha	MKV	Format teksta
Advanced SubStation Alpha	MKV	Format teksta
SubRip	MKV	Format teksta
MPEG-4 Timed text	MP4	Format teksta

U vezi sa **Audio opis/titlovi** funkcijom, pogledajte **e-Manual**.

Podržani formati fotografija

Oznaka tipa datoteke	Tip	Rezolucija
*.jpg / *.jpeg	JPEG	15360 x 8640
*.bmp	BMP	4096 x 4096
*.mpo	MPO	15360 x 8640

- Datoteke formata MPO ne podržavaju funkcije Zum, Okreni i Prikaz prezentacije.

Podržani muzički formati

Oznaka tipa datoteke	Tip	Kodek	Napomena
*.mp3	MPEG	MPEG1 Audio Layer 3	
*.m4a / *.mpa / *.aac	MPEG4	AAC	
*.flac	FLAC	FLAC	Dostupna je podrška za do 2 kanala.
*.ogg	OGG	Vorbis	Dostupna je podrška za do 2 kanala.
*.wma	WMA	WMA	WMA 10 Pro podržava konfiguracije do 5.1-kanalnog zvuka i profila M2. (WMA zvuk bez gubitka kvaliteta nije podržan.)
*.wav	wav	wav	
*.mid / *.midi	midi	midi	tip 0 i tip 1

Sve dostupne rezolucije

Optimalna rezolucija za seriju 4: 1366 x 768 pri 60 Hz/za seriju 5: 1920 x 1080 pri 60 Hz.

Na stranici sa specifikacijama pogledajte sve dostupne rezolucije.

Režim	Rezolucija	Horizontalna frekvencija (KHz)	Vertikalna frekvencija (Hz)	Učestalost osvežavanja piksela (MHz)	Polaritet sinhronizacije (H/V)	1366 x 768	1920 x 1080
IBM	720 x 400	31.469	70.087	28.322	-/+	✓	✓
MAC	640 x 480	35.000	66.667	30.240	-/-	✓	✓
	832 x 624	49.726	74.551	57.284	-/-	✓	✓
	1152 x 870	68.681	75.062	100.000	-/-		✓
VESA DMT	640 x 480	31.469	59.940	25.175	-/-	✓	✓
	640 x 480	37.861	72.809	31.500	-/-	✓	✓
	640 x 480	37.500	75.000	31.500	-/-	✓	✓
	800 x 600	37.879	60.317	40.000	+/+	✓	✓
	800 x 600	48.077	72.188	50.000	+/+	✓	✓
	800 x 600	46.875	75.000	49.500	+/+	✓	✓
	1024 x 768	48.363	60.004	65.000	-/-	✓	✓
	1024 x 768	56.476	70.069	75.000	-/-	✓	✓
	1024 x 768	60.023	75.029	78.750	+/+	✓	✓
	1152 x 864	67.500	75.000	108.000	+/+		✓
	1280 x 720	45.000	60.000	74.250	+/+	✓	✓
	1280 x 800	49.702	59.810	83.500	-/+		✓
	1280 x 1024	63.981	60.020	108.000	+/+		✓
	1280 x 1024	79.976	75.025	135.000	+/+		✓
	1366 x 768	47.712	59.790	85.500	+/+	✓	✓
	1440 x 900	55.935	59.887	106.500	-/+		✓
	1600 x 900RB	60.000	60.000	108.000	+/+		✓
1680 x 1050	65.290	59.954	146.250	-/+		✓	
1920 x 1080	67.500	60.000	148.500	+/+		✓	

- Prepleteni režim nije podržan.
- Televizor može da radi nepravilno ako izaberete nestandardni video format.

Licence



For DTS patents, see <http://patents.dts.com>. Manufactured under license from DTS, Inc.

DTS, the Symbol, DTS in combination with the Symbol, DTS Premium Sound|5.1, DTS Digital Surround, DTS Express, and DTS Neo2:5 are registered trademarks or trademarks of DTS, Inc. in the United States and/or other countries.

© DTS, Inc. All Rights Reserved.



This DivX Certified® device can play DivX® HD video files (including .avi, .divx). Download free software at www.divx.com to create, play and stream digital videos. To play purchased DivX movies, first register your device at vod.divx.com. Find your registration code in the DivX VOD section of your device setup menu.

This DivX Certified® device can play DivX® HD video (including .avi, .divx). DivX®, DivX Certified® and associated logos are trademarks of DivX, LLC and are used under license.

Covered by one or more of the following U.S. patents: 7,295,673; 7,460,668; 7,515,710; 8,656,183; 8,731,369; RE45,052.



The terms HDMI and HDMI High-Definition Multimedia Interface, and the HDMI Logo are trademarks or registered trademarks of HDMI Licensing LLC in the United States and other countries.



Manufactured under license from Dolby Laboratories. Dolby, Dolby Audio, Pro Logic, and the double-D symbol are trademarks of Dolby Laboratories.

Open Source License Notice

Open Source used in this product can be found on the following webpage.

(<http://opensource.samsung.com>) Open Source License Notice is written only English.

Preporuka – samo za EU



Ovim putem kompanija Samsung Electronics izjavljuje da je ovaj televizor usklađen sa osnovnim uslovima i drugim primenljivim odredbama Direktive 1999/5/EC.

Zvaničnu izjavu o usklađenosti možete da pronađete na Veb lokaciji <http://www.samsung.com>, tako što ćete izabrati „Podrška > Pretraži podršku za proizvod“ i uneti naziv modela.

Ova oprema je predviđena za korišćenje isključivo u zatvorenom prostoru.

Ova oprema može da se koristi u svim zemljama EU.



Pravilno odlaganje ovog proizvoda (otpadna električna i elektronska oprema)

(Primenjuje se u zemljama sa odvojenim sistemima za prikupljanje)

Ova oznaka na proizvodu, priboru ili priloženoj literaturi ukazuje na to da se ovaj proizvod i njegov elektronski dodatni pribor (npr. punjač, slušalice, USB kabl) ne smeju odlagati sa običnim otpadom iz domaćinstva nakon isteka radnog veka. Da biste sprečili moguće štetne posledice po životnu sredinu ili ljudsko zdravlje usled nekontrolisanog odlaganja otpada, odvojte ovaj proizvod od drugih vrsta otpada i reciklirajte ga da biste potpomogli održivo korišćenje materijalnih resursa.

Korisnici koji proizvod koriste kod kuće trebalo bi da se obrate prodavcu kod kojeg su kupili proizvod ili lokalnoj upravi kako bi dobili detaljne informacije o tome gde mogu da recikliraju proizvod na način koji je bezbedan po životnu sredinu.

Komercijalni korisnici treba da kontaktiraju svog dobavljača i da provere uslove i odredbe kupoprodajnog uovora. Ovaj proizvod i njegov elektronski dodatni pribor ne treba da se odlaže sa ostalim komercijalnim otpadom.



Pravilno odlaganje baterija iz ovog proizvoda

(Primenjuje se u zemljama sa odvojenim sistemima za prikupljanje)

Ova oznaka na bateriji, u priručniku ili na pakovanju označava da se baterije iz ovog uređaja ne smeju odlagati sa ostalim otpadom iz domaćinstva nakon isteka njihovog radnog veka. Ukoliko postoji oznaka hemijskih simbola Hg, Cd ili Pb, to znači da baterija sadrži količinu žive, kadmijuma ili olova koja prekoračuje referentni nivo iz Direktive 2006/66 Evropske komisije. Ako se baterije ne odlože na propisan način, ove supstance mogu da ugroze zdravlje ljudi ili životnu sredinu.



Radi zaštite prirodnih resursa i potpomaganja recikliranja materijala, odvojte baterije od drugih vrsta otpada i predajte ih na reciklažu putem lokalnog, besplatnog sistema za prikupljanje baterija.

Informacije o zalaganjima kompanije Samsung za očuvanje životne sredine i regulatornim obavezama u vezi sa proizvodom, npr. REACH, WEEE, baterije, potražite na adresi http://www.samsung.com/uk/aboutsamsung/samungelectronics/corporatecitizenship/data_corner.html

UPOZORENJE – DA NE BI DOŠLO DO POŽARA, U BLIZINI PROIZVODA NE SME BITI IZVORA OTVORENOG PLAMENA, KAO ŠTO SU SVEĆE.



Adaptor information

  Da se ne biste dovodili u opasnost, koristite sledeći adapter

Manufacturer: Samsung Electro-Mechanics Co., Ltd.

Manufacturer: SOLUM Co Ltd

Adaptor Model: A5919_FSM

Manufacturer: Samsung Electro-Mechanics Co., Ltd.

Manufacturer: SOLUM Co Ltd

Adaptor Model: A6619_FSM

Manufacturer: Dongyang E&P Inc

Adaptor Model: A4819_FDY

To reduce the risk of fire or electric shock, do not expose this apparatus to rain or moisture.

Apparatus shall not be exposed to dripping or splashing and no objects filled with liquids, such as vases, shall not be placed on the apparatus.

For power cord use, see user manual.

WARNING: FOR INDOOR USE ONLY

This page is intentionally
left blank.

Përpara se të lexoni këtë manual përdorimi

Televizori vjen bashkë me këtë manual përdorimi dhe një manual elektronik të integruar.



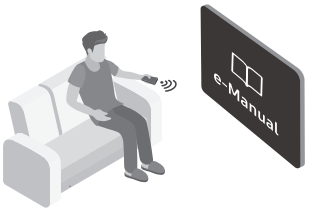



Përpara se të lexoni manualin e përdorimit, shqyrtoni si më poshtë:

	Manuali i përdorimit	Lexoni manualin e ofruar të përdorimit për të parë informacione rreth sigurisë, instalimit, aksesorëve, konfigurimit fillestar dhe specifikimeve të produktit.
	e-Manual	Për më tepër informacion rreth televizorit, lexoni manualin elektronik të integruar në produkt. <ul style="list-style-type: none">• Për të hapur manualin elektronik, MENU → Mbështet → e-Manual → ENTER

Në faqen e internetit mund të shkarkoni manualin e përdorimit dhe të shikoni përmbajtjet e tij në kompjuter ose në pajisje portative.

Paralajmërim! Udhëzime të rëndësishme të sigurisë

Lexoni udhëzimet e sigurisë përpara se të përdorni televizorin.

KUJDES			Produkt i kategorisë II: Ky simbol tregon se nuk nevojitet lidhje sigurie me tokëzimin elektrik (tokëzimi).
RREZIK GODITJEJE ELEKTRIKE. MOS E HAPNI.			
KUJDES: PËR TË ULUR RREZIKUN E GODITJEVE ELEKTRIKE, MOS E HIQNI KAPAKUN (OSE PJESËN E PASME). BRENDA NUK KA PJESË TË RIPARUESHME NGA PËRDORUESI. DREJTOJUNI PERSONELIT TË KUALIFIKUAR PËR SHËRBIME RIPARIMI.			Tensioni AC: Tensioni nominal i shënuar me këtë simbol është tensioni AC.
	Ky simbol tregon që brenda ka tension të lartë. Është e rrezikshme të prekni pjesët e brendshme të produktit.		Tensioni DC: Tensioni nominal i shënuar me këtë simbol është tensioni DC.
	Ky simbol tregon se produkti përfshin dokumentacion të rëndësishëm në lidhje me përdorimin dhe mirëmbajtjen.		Kujdes. Drejtojuni udhëzimeve për përdorimin: Ky simbol udhëzon përdoruesin që t'i drejtohet manualit të përdorimit për informacion të mëtejshëm në lidhje me sigurinë.

- Foletë dhe hapësirat brenda kasës dhe në pjesën e pasme dhe të poshtme hapen për ajrosjen e nevojshme. Për të garantuar funksionim të qëndrueshëm të kësaj pajisjeje dhe për ta mbrojtur nga mbinxehja, këto foletë dhe hapësira nuk duhet të bllokohen apo mbulohen kurrë.
 - Mos e vendosni këtë pajisje në hapësirë të izoluar, si p.sh. në raft ose në dollap inkaso, nëse nuk kanë ajrimin e duhur.
 - Mos e vendosni asnjëherë pajisjen pranë kaloriferit ose mbi të, ose mbi kanale ajrimi, ose në vende ku mund të ekspozohet ndaj rrezeve të diellit.
 - Mos vendosni enë me ujë (vazo etj.) mbi pajisje, pasi mund të shkaktohet zjarr ose goditje elektrike.
- Mos e ekspozoni pajisjen ndaj shiut dhe mos e vendosni pranë ujit (pranë vaskës, legenit me ujë, lavamanit në kuzhinë ose makinës larëse, në sipërfaqe me lagështirë ose pranë pishinës etj.). Nëse pajisja laget pa dashje, hiqeni nga priza dhe kontaktoni menjëherë shitësin e autorizuar.
- Kjo pajisje përdor bateri. Në komunitetin ku ndodheni mund të ketë rregullore mjedisore që kërkojnë t'i hidhni bateritë sipas masave të caktuara. Kontaktoni autoritetet lokale për informacion mbi hedhjen ose riciklimin.
- Mos i mbingarkoni prizat, kordonët zgjatues ose përshtatësit përtej kapacitetit të tyre, pasi mund të shkaktohet zjarr ose goditje elektrike.
- Kordonët elektrikë duhet të vendosen në mënyrë që të mos shkelen apo kapen nga objekte që vendosen mbi to. Kushtojuni vëmendje të posaçme skajeve të kordonëve, në priza dhe në pjesët ku dalin nga pajisja.

- Për ta mbrojtur pajisjen nga rrufetë ose kur lihet e pambikëqyrrur dhe pa u përdorur për kohë të gjatë, hiqeni nga priza dhe shkëputeni nga antena ose sistemi kabllor. Kjo do të parandalojë dëmtimin e pajisjes nga rrufetë ose nga luhatjet e linjës elektrike.
 - Para se të lidhni kordonin elektrik (AC) me folenë e ushqyesit (DC), sigurohuni që tensioni i përcaktuar i ushqyesit (DC) të korrespondojë me linjën lokale elektrike.
 - Mos futni asgjë metalike në hapësirat e pajisjes. Kjo mund të shkaktojë rrezik goditjeje elektrike.
 - Për të shmangur goditjet elektrike, mos prekni asnjëherë pjesët e brendshme të pajisjes. Pajisja duhet të hapet vetëm nga tekniku i kualifikuar.
 - Sigurohuni ta shtyni spinën në prizë derisa të puthitet mirë. Kur ta hiqni kordonin elektrik nga priza, tërhiqeni gjithnjë nga spina. Mos e hiqni kurrë duke e tërhequr nga kordoni. Mos e prekni kordonin elektrik me duar të lagura.
 - Nëse pajisja nuk funksionon normalisht - sidomos nëse lëshon zhurmë ose aromë të pazakontë - hiqeni menjëherë nga priza dhe kontaktoni shitësin ose qendrën e autorizuar të shërbimit.
 - Sigurohuni ta hiqni spinën nga priza nëse nuk do ta përdorni televizorin ose nëse do të largoheni nga shtëpia për kohë të gjatë (sidomos kur në shtëpi do të qëndrojnë vetëm fëmijë, të moshuar ose persona me aftësi të kufizuara).
 - Grumbullimi i pluhurit mund të shkaktojë goditje elektrike, shkarkim elektrik ose zjarr duke bërë që kordoni të lëshojë shkëndija dhe nxehësi, ose t'i prishet veshja izoluese.
 - Sigurohuni të kontaktoni qendrën e autorizuar të informacionit "Samsung" kur synoni ta instaloni televizorin në vend me shumë pluhur, me temperatura të larta ose të ulëta, me shumë lagështi, me substanca kimike, ose kur do të punojë 24 orë rresht, si p.sh. në aeroporte, stacione treni etj. Përndryshe, televizori mund të dëmtohet rëndë.
 - Përdorni vetëm spina dhe priza të tokëzuara siç duhet.
 - Tokëzimi i papërshtatshëm mund të shkaktojë goditje elektrike ose dëmtim të pajisjes. (Vetëm pajisje të kategorisë I.)
 - Për ta fikur tërësisht këtë pajisje, shkëputeni nga priza. Për t'u siguruar se mund ta shkëputni shpejt aparaturën nëse e shikoni të nevojshme, sigurohuni që spina dhe priza të jenë në pozicion praktik.
 - Ruajini aksesoret (bateritë etj.) në një vend të sigurt ku nuk mund t'i gjejnë fëmijët.
 - Mos e rrëzoni dhe mos e godisni produktin. Nëse produkti dëmtohet, hiqeni kordonin elektrik dhe kontaktoni qendrën e shërbimit të "Samsung".
 - Për ta pastruar pajisjen, hiqeni nga priza dhe fshijeni produktin me një leckë të butë dhe të thatë. Mos përdorni kimikate si dylli, benzeni, alkooli, holluesit, insekticidet, aromatizuesit, lubrifikuesit ose detergjentët. Këto kimikate mund të dëmtojnë pamjen e jashtme të televizorit ose të fshijnë printimet mbi produkt.
 - Mos e ekspozoni pajisjen ndaj pikimit ose spërkatjes.
 - Mos i hidhni bateritë në zjarr.
 - Mos krijoni lidhje të shkurtër, çmontoni apo mbinxehni bateritë.
 - Ka rrezik shpërthimi nëse i zëvendësoni me tipin e gabuar bateritë e përdorura në telekomandë. Zëvendësojini me bateri lloji të ngjashëm apo ekuivalent.
- * Shifrat dhe ilustrimet në këtë manual përdorimi jepen vetëm për referencë dhe mund të ndryshojnë nga pamja e produktit aktual. Modeli i produktit dhe specifikimet mund të ndryshohen pa njoftuar.
- Gjuhët e Federatës së Shteteve të Pavarura (CIS) (rusisht, ukrainisht, kazakisht) nuk disponohen për këtë produkt, sepse ky është prodhuar për klientët në rajonin e BE-së.

Materialet

Përpara se të lexoni këtë manual përdorimi	2
Paralajmërim! Udhëzime të rëndësishme të sigurisë	3

01 Çfarë përmban kutia?

02 Instalimi i televizorit

Montimi i televizorit në mur	8
Sigurimi i ajrimit të duhur për televizorin	9
Montimi i televizorit te mbajtësja	10
Masa paraprake të sigurisë: Sigurimi i televizorit në mur për të parandaluar rënien e tij	10

03 Telekomanda

Vendosja e baterive në telekomandë (Madhësia e baterisë: AAA)	12
--	----

04 Konfigurimi fillestar

Nëse dëshironi ta rivendosni këtë funksion...	13
Përdorimi i Pulti i televizorit	13

05 Ndryshimi i Burimi të hyrjes

Burimi	14
Përdorimi i Shto Emrin	14
Informacion	14

06 Lidhja në folenë e NDËRFAQES SË PËRBASHKËT (foleja e kartës së shikimit të televizorit)

Përdorimi i kartës "CI ose CI+"	15
---------------------------------	----

07	Përdorimi i manualit elektronik	
	Ekрани	16
	Si të ndërroni midis subjektit të manualit elektronik dhe menyve përkatëse OSD.	17
	Kërkimi për subjekte në faqen e treguesit	17
08	Zgjidhja e problemeve dhe mirëmbajtja	
	Zgjidhja e problemeve	18
	Funksionet e Teletekst	23
	Faqet e teletekstit janë të organizuara sipas gjashtë kategorive	24
	Përdorimi i siguresës Kensington kundër vjedhjes	24
	Paralajmërim për figurat fikse	25
	Kujdesi për televizorin	25
09	Specifikimet dhe informacione të tjera	
	Specifikimet	26
	Faktorët mjedisorë	26
	Ulja e konsumit të energjisë	26
	Licencat	30
	Adaptor information	32

01 Çfarë përmban kutia?

Sigurohuni që artikujt e mëposhtëm vijnë me televizorin. Nëse mungon ndonjë artikull, kontaktoni shitësin.

- Telekomanda dhe bateritë (AAA x 2)
- Manuali i përdorimit
- Fletëgarancia / Udhëzuesi rregullator (nuk jepet në disa vende)
- Kabloja elektrike e televizorit (Në varësi të shtetit dhe të modelit)

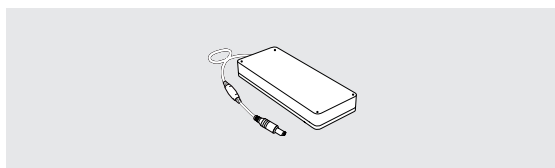

Ushqyesi

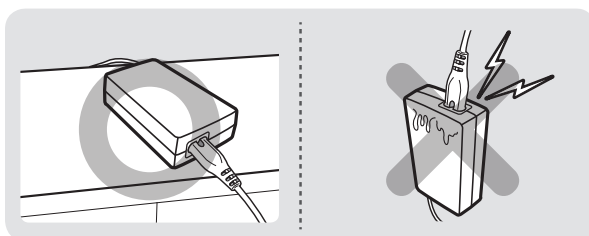

- Ngjyrat dhe format e artikujve ndryshojnë sipas modelit.
- Kabllot që nuk ofrohen me këtë produkt mund të blihen veçmas.
- Hapni kutinë dhe kontrolloni për aksesorë të fshehur pas ose brenda materialeve të paketimit.

Në situatat e mëposhtme mund të ketë tarifë administrimi:

(a) Thirret inxhinier pas kërkesës suaj, por produkti nuk ka defekt (pra, në rastin kur nuk e keni lexuar manualin e përdorimit).

(b) E sillni njësinë në pikën e riparimit, por produkti nuk paraqet ndonjë defekt (pra, në rastin kur nuk e keni lexuar manualin e përdorimit).

Do të informoheni për tarifën e administrimit përpara kontrollit nga tekniku.



Paralajmërim: Ekranet mund të dëmtohen në rast shtypjeje të drejtpërdrejtë, nëse nuk kapen siç duhet. Rekomandojmë që televizori të mbahet nga anët, siç tregohet.



02 Instalimi i televizorit

Montimi i televizorit në mur



Nëse e montoni televizorin në mur, ndiqni udhëzimet me përpikëri sipas rekomandimit nga prodhuesi. Në rast se nuk montohet siç duhet, televizori mund të rrëshqasë ose të rrëzohet, duke shkaktuar lëndime të rënda te fëmijët apo të rriturit dhe dëmtim të rëndë të televizorit.

Për modele që nuk vijnë me përshtatës të bazamentit për mur, instalojini sipas figurës më poshtë përpara se të instaloni bazamentin për mur.

- Shihni manualin e instalimit që vjen me mbajtësen e murit të Samsung-ut.

Televizorin mund ta montoni në mur me mbajtëse muri (shitet veçmas).

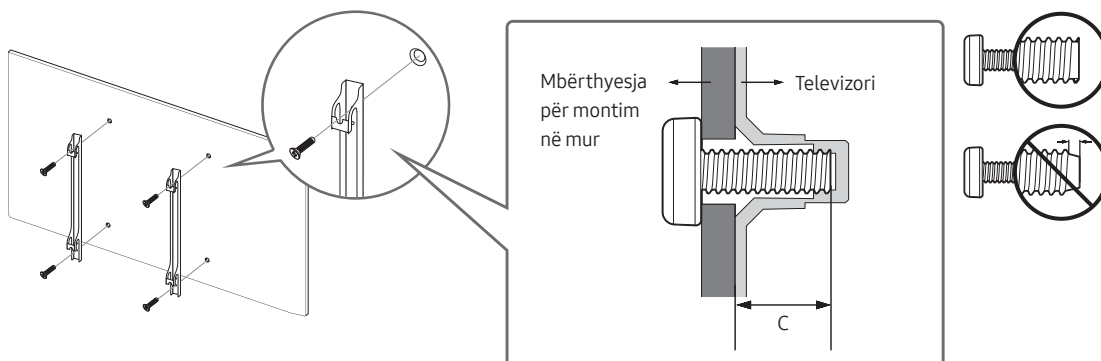

- Samsung Electronics nuk mban përgjegjësi për ndonjë dëmtim të produktit ose lëndimin tuaj apo të personave të tjerë nëse zgjidhni ta montoni vetë bazamentin për mur.
- Bazamentin për mur mund ta instaloni në një mur të fortë pingul dyshemesë. Përpara se ta montoni bazamentin për mur në sipërfaqe të ndryshme nga kartonxhesi, kontaktoni me shitësin tuaj më të afërt për informacione të mëtejshme. Nëse e instaloni televizorin në tavan ose në mur të pjerrët, mund të bjerë dhe të lëndojë rëndë njerëzit përreth.
- Përmasat standarde të bazamentit për mur tregohen në tabelën në faqen vijuese.
- Nëse po instaloni bazament për mur të palës së tretë, kini parasysh se gjatësia e vidave që mund të përdorni për montimin e televizorit në bazamentin për mur tregohet në kolonën "C" në tabelën në faqen vijuese.
- Kur instaloni bazament për mur, ju rekomandojmë të shtrëngoni të katër vidat "VESA".
- Nëse dëshironi të instaloni një bazament për mur që montohet në mur duke përdorur vetëm dy vidat e sipërme; sigurohuni që të përdorni bazament për mur të "Samsung" që mbështet këtë lloj instalimi. (Mund të mos keni mundësi të blini këtë lloj bazamenti për mur, në varësi të rajonit gjeografik.)

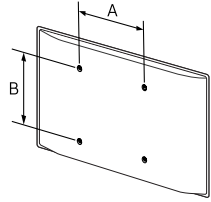
Madhësia e televizorit në inçë	Specifikimet e vrimave të vidave "VESA" (A * B) në milimetra	C (mm)	Vidë standarde	Sasia	
32	100 x 100	20.9 ~ 21.9	M4	4	



Mos e instaloni bazamentin për mur kur televizori është nderzur. Mund të lëndoheni nga goditja elektrike.

- Mos përdorni vida më të gjata se përmasat standarde ose që nuk përputhen me specifikimet për vidat standarde VESA. Vidat më të gjata mund të shkaktojnë dëmtim në brendësi të televizorit.
- Për bazamentet për mur që nuk përputhen me specifikimet e vidave standarde VESA, gjatësia e vidave mund të ndryshojë në varësi të specifikimeve të tyre.
- Mos i shtrëngoni shumë fort vidat. Përndryshe mund të dëmtoni produktin ose të shkaktoni rënien e tij, duke lënduar njerëzit përreth. Samsung nuk mban përgjegjësi për këto lloj aksidentesh.
- "Samsung" nuk mban përgjegjësi për dëmtimin e produktit ose lëndimet personale kur përdoret bazament për mur i paspecifikuar ose jo-"VESA" ose nëse konsumatori nuk ndjek udhëzimet e instalimit të produktit.
- Mos e montoni televizorin me pjerrësi më të madhe se 15 gradë.
- Vini gjithnjë dy persona për ta montuar televizorin në mur.

Sigurimi i ajrimit të duhur për televizorin

Gjatë instalimit të televizorit ruani një distancë prej së paku 10 cm midis televizorit dhe objekteve të tjera (mureve, anëve të bufesë etj.) për të siguruar ajrosjen e duhur. Mosajrimi i duhur mund të rezultojë në zjarr ose në problem me produktin, të shkaktohet nga rritja e temperaturës së brendshme.

Kur ta instaloni televizorin me mbajtëse ose bazament për mur, rekomandojmë përdorimin vetëm të pjesëve të ofruara nga Samsung Electronics. Përdorimi i pjesëve të ofruara nga prodhues të tjerë mund të shkaktojë vështirësi me produktin ose lëndime të mundshme nga rrëzimi i tij.

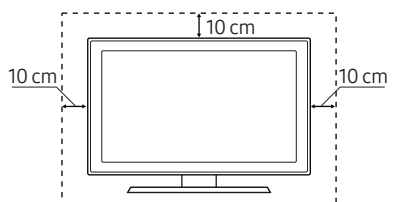
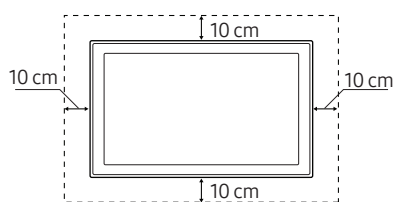
Instalimi me mbajtëse	Instalimi me bazament për mur
	

Montimi i televizorit te mbajtësja

Sigurohuni t'i keni të gjithë aksesorët e treguar dhe ta montoni mbajtësen duke ndjekur udhëzimet e dhëna për montimin.

Masa paraprake të sigurisë: Sigurimi i televizorit në mur për të parandaluar rënien e tij



Kujdes: Tërheqja, shtyrja ose ngjitja mbi televizor mund të bëjë që televizori të rrëzohet. Në veçanti, sigurohuni që fëmijët të mos varen apo të mos ta destabilizojnë televizorin. Ky veprim mund të shkaktojë rrëzimin e televizorit, duke shkaktuar lëndime të rënda ose vdekje. Ndiqni të gjitha masat e sigurisë të përmendura në broshurën e sigurisë që vjen me televizorin. Për të rritur qëndrueshmërinë dhe sigurinë, mund të blini dhe të instaloni pajisjen kundër rënies, siç përshkruhet më poshtë.



PARALAJMËRIM: Mos e vendosni kurrë televizorin në një vend të paqëndrueshëm. Televizori mund të bjerë, duke shkaktuar lëndim të rëndë personal ose vdekje. Shumë lëndime, veçanërisht ndaj fëmijëve, mund të shmangen duke marrë masa të thjeshta paraprake si

- Përdorimi i mobilieve ose mbështetëseve të rekomanduara nga prodhuesi i televizorit.
- Përdorimi vetëm i mobilieve që mund ta mbështesin televizorin në mënyrë të sigurt.
- Sigurimi që televizori nuk i tejkalon anët e mobilies mbështetëse.
- Mosvendosja e televizorit mbi pjesë pajisjesh të gjata (për shembull, bufe ose rafte librash) pa e fiksuar, si mobilien ashtu dhe televizorin në një mbështetëse të përshtatshme.
- Mosvendosja e televizorit mbi rroba ose materiale të tjera që mund të gjenden midis televizorit dhe mobilies mbështetëse.
- Edukimi i fëmijëve për rreziqet që vijnë nga hipja mbi mobilie për të arritur televizorin ose kontrollet e tij.

Nëse ruani dhe zhvendosni televizorin që po zëvendësoni me televizorin e ri, duhet të merrni të njëjtat masa paraprake si për televizorin e vjetër.

Parandalimi i rrëzimit të televizorit

1. Shtërngoni fort një grup kapësesh në mur duke përdorur vidat e duhura. Sigurohuni që vidat të jenë montuar mirë në mur.
 - Mund të keni nevojë për materiale shtesë, si p.sh. pajisje mbërthyesë, në varësi të llojit të murit.
2. Shtërngoni fort një grup kapësesh në mur duke përdorur vinda të madhësisë së duhur.
 - Për specifikat e vidave, shih pjesën e vidave standarde në tabelën të "Montimi i televizorit në mur".
3. Lidhni kapëset e fiksuara në televizor dhe kapëset e fiksuara në mur me një kavo rezistente e të fortë dhe më pas shtërngoheni mirë.
 - Instalojeni televizorin pranë murit në mënyrë që të mos bjerë mbrapsht.
 - Lidhni kavon në mënyrë të atillë që kapëset e fiksuara në mur të jenë në të njëjtën lartësi ose më poshtë se kapëset e fiksuara në televizor.

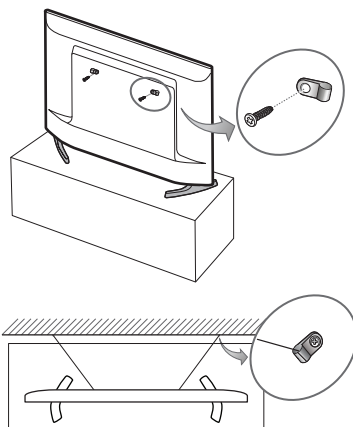

03 Telekomanda

- Në varësi të shtetit dhe të modelit.

Mësoni vendndodhjen e butonave të funksioneve në telekomandë, si p.sh.: **SOURCE**, **TTX/MIX**, **PRE-CH**, **CH LIST**, **^** **CH** **v**, **MENU**, **TOOLS**, **[Fut]**, **INFO**, **RETURN** dhe **EXIT**.

- Kjo telekomandë ka pika "Braille" te butonat e ndezjes, kanaleve, volumit dhe "Enter" dhe mund të përdoret nga personat me vështirësi shikimi.

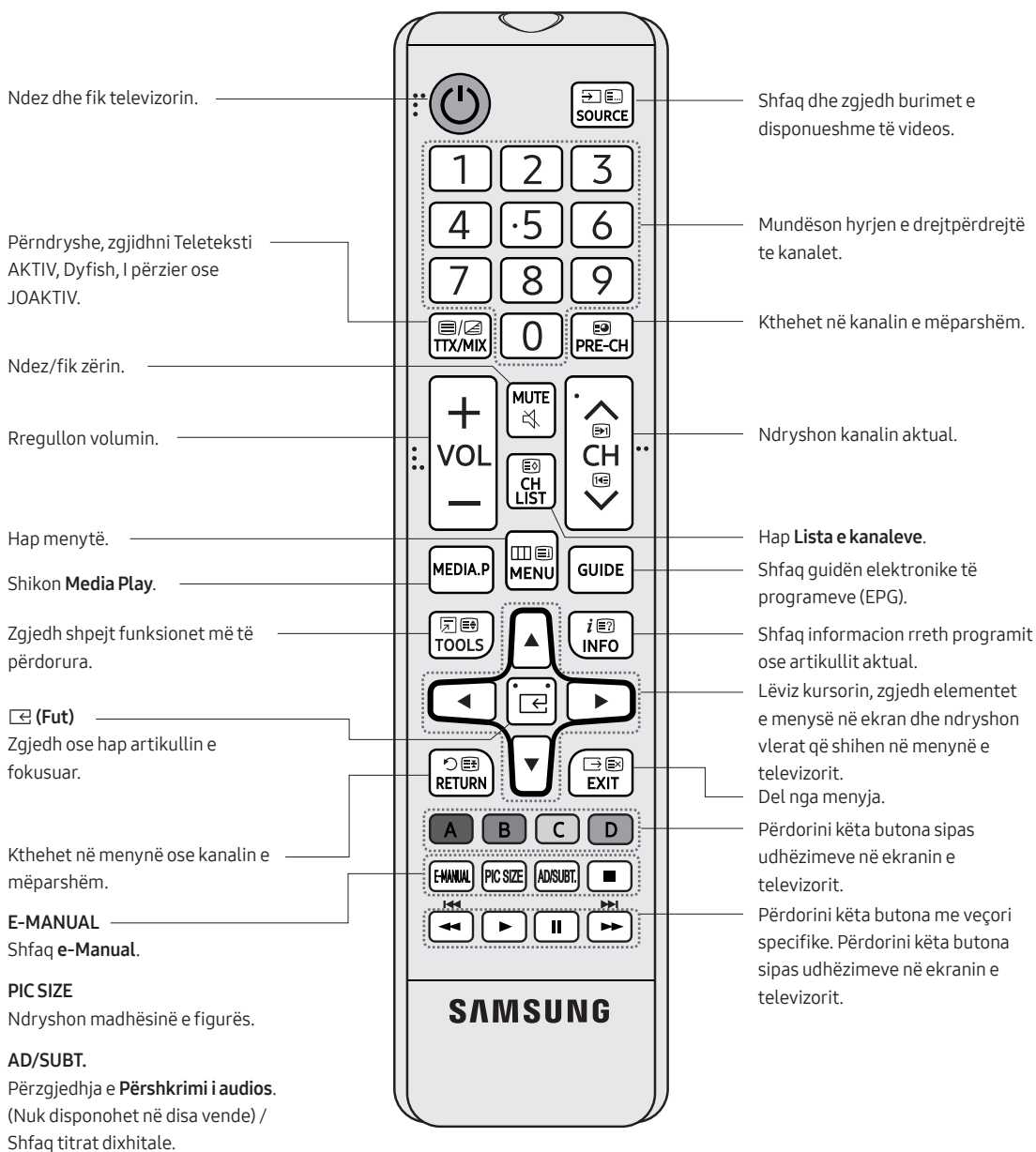

■
Ndalon luajtjen e materialit.

- Emrat e butonave më lart mund të ndryshojnë nga emrat konkretë.

Vendosja e baterive në telekomandë (Madhësia e baterisë: AAA)

Përputhni polet e baterive me simbolet në folenë e baterive.

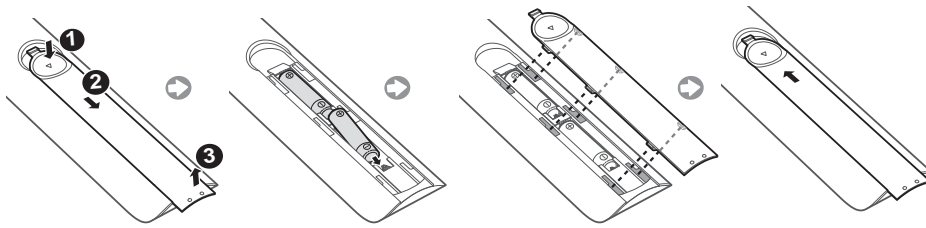

- Përdoreni telekomandën brenda distancës 7 metra nga televizori.
- Ndriçimi i fortë mund të ndikojë në performancën e telekomandës. Shmangni përdorimin pranë dritave të ndritshme fluoreshente ose tabelave të neonit.
- Ngjyra dhe forma e telekomandës mund të ndryshojnë në varësi të modelit.

04 Konfigurimi fillestar

Dritarja e konfigurimit fillestar shfaqet kur televizori aktivizohet për herë të parë. Ndiqni udhëzimet në ekran për përfundimin e procesit të konfigurimit fillestar. Mund ta kryeni këtë proces manualisht më vonë në menunë **MENU** → **Sistemi** → **Konfig.**.

- Nëse lidhni ndonjë pajisje me HDMI1 përpara se të filloni instalimin, Burimi i kanalit do të ndryshohet automatikisht në dekodues.
- Nëse nuk dëshironi të zgjidhni Marrësi, zgjidhni **Antena**.

Nëse dëshironi ta rivendosni këtë funksion...

Zgjidhni **Sistemi** → **Konfig.** (konfigurimi fillestar). Jepni numrin 4-shifror PIN. Numri i paracaktuar "PIN" është "0-0-0-0".

Nëse dëshironi të ndryshoni numrin PIN, përdorni funksionin **Ndrysho PIN**.

Duhet të bëni sërish **Konfig.** (**MENU** → **Sistemi**) në shtëpi, edhe sikur ta keni bërë më parë në dyqan.

- Nëse harroni kodin PIN, shtypni butonat në rendin vijues në modalitet pritjeje, çka e rivendos PIN-in në "0-0-0-0": **MUTE** → 8 → 2 → 4 → **POWER** (aktiv)

Përdorimi i Pulti i televizorit

Mund ta ndizni televizorin me butonin **Pulti i televizorit** poshtë televizorit dhe më pas përdorni **Menyja e komandimit**. **Menyja e komandimit** shfaqet kur pulti shtypet ndërsa televizori është ndezur. Për më shumë informacion rreth përdorimit të saj, shihni figurën më poshtë.

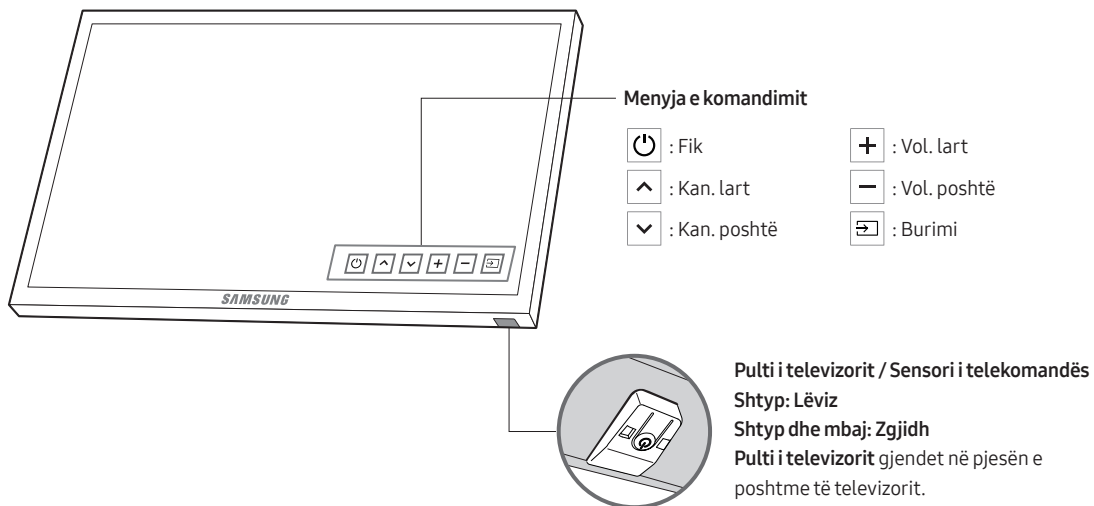

05 Ndryshimi i Burimi të hyrjes

Burimi

Përdoreni për të zgjedhur TV ose burime të tjera hyrjesh të jashtme si p.sh. luajtës për DVD, për Blu-ray / marrës kabllorë / dekodues / marrës satelitorë të lidhur me televizorin.

1. Shtypni butonin **SOURCE** në telekomandë.
2. Zgjidhni burimin e dëshiruar të jashtëm.

Përdorimi i Shto Emrin

Te **Burimi**, shtypni butonin **TOOLS** dhe më pas mund të caktoni një emër burimi të jashtë sipas dëshirës.

Informacion

Mund të shikoni informacion të hollësishëm rreth pajisjes së jashtme të lidhur.

06 Lidhja në folenë e NDËRFAQES SË PËRBASHKËT (foleja e kartës së shikimit të televizorit)

- Në varësi të shtetit dhe të modelit.
- Fikni televizorin për të lidhur ose shkëputur kartën CI.

Përdorimi i kartës "CI ose CI+"

Për të parë kanalet me pagesë, duhet të futet karta "CI ose CI+".

- Nëse nuk futni kartën "CI ose CI+", disa kanale do të shfaqin mesazhin "Sinjal i koduar".
- Informacioni i çiftimit që përmban një numër telefoni, ID-ja e kartës "CI ose CI+", ID-ja e pritësit dhe informacione të tjera do të shfaqen brenda 2-3 minutave. Nëse shfaqet mesazh gabimi, kontaktoni ofruesin tuaj të shërbimit.
- Kur përfundon konfigurimi i informacionit të kanaleve, shfaqet mesazhi "Përditësimi u krye", duke treguar se lista e kanaleve tashmë është përditësuar.

• SHËNIM

- Duhet të merrni një kartë "CI ose CI+" nga një ofrues lokal i shërbimit kabllor.
- Kartën "CI ose CI+" hiqeni duke e tërhequr me kujdes me duar, pasi rrëzimi mund ta dëmtojë.
- Futeni kartën "CI ose CI+" në drejtimin që tregohet në kartë.
- Vendndodhja e folesë "COMMON INTERFACE" mund të ndryshojë në varësi të modelit.
- Karta "CI ose CI+" nuk mbështetet në disa shtete dhe rajone; konsultohuni me shitësin tuaj të autorizuar.
- Nëse keni ndonjë problem, kontaktoni një ofrues shërbimi.
- Futni kartën "CI ose CI+" që mbështet cilësimet aktuale të antenës. Figura do të shformohet ose nuk do të mund të shihet.

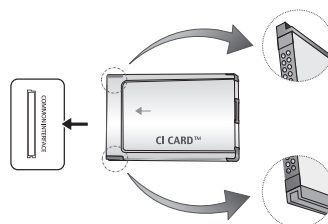

- Figura mund të ndryshojë në varësi të modelit.

07 Përdorimi i manualit elektronik



Udhëzimet rreth funksioneve të televizorit mund t'i gjeni në **e-Manual** në televizor. Për ta përdorur, shtypni butonin **E-MANUAL** në telekomandë. Lëvizni kursorin me anë të butonave lart/poshtë/djathtas/majtas për të vënë në dukje një kategori, më pas një subjekt dhe më pas shtypni butonin **ENTER**. **e-Manual** shfaq faqen që dëshironi të shikoni.

Mund dhe ta hapni nëpërmjet menysë:

MENU → **Mbështet** → **e-Manual** → **ENTER**

- Për t'u kthyer në menyë kryesore të **e-Manual**, shtypni butonin **E-MANUAL** në telekomandë.

Ekran

Videoja, programi televiziv etj. i shfaqur aktualisht.

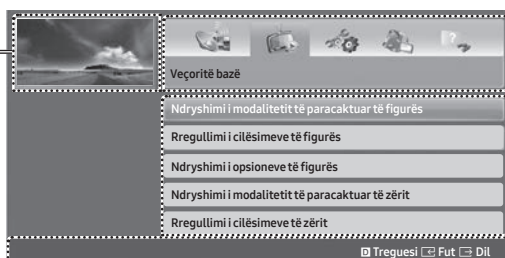

Lista e kategorive. Shtypni butonin ◀ ose ▶ për të zgjedhur kategorinë që dëshironi.

Shfaq listën e nënmenyve. Përdorni butonat me shigjetë në telekomandë për të lëvizur kursorin. Shtypni butonin **ENTER** për të zgjedhur nënmenyën që dëshironi.

Butonat e veprimeve

Treguesi: Shfaq ekranin e treguesit.

- **Treguesi** ofrohet në varësi të gjuhës.

Fut: Zgjedh një kategori ose nënmeny.

Dil: Dilni nga **e-Manual**.

<Shikimi i materialeve>

Provo tani: Shfaq menyë OSD që i përkon subjektit. Për t'u kthyer në ekranin e **e-Manual**, shtypni butonin **E-MANUAL**.

Baza: Kalon në ekranin kryesor të **e-Manual**.

Faqja: Kaloni në faqen e mëparshme ose vijuese.

Zmadh: Zmadhon ekranin.

Shtypni butonin **Zmadh** për të zmadhuar ekranin. Mund të lëvizni nëpërmjet ekranit të zmadhuar me anë të butonave ▲ ose ▼. Për ta kthyer ekranin në madhësi normale, shtypni butonin **RETURN**.

Si të ndërroni midis subjektit të manualit elektronik dhe menyve përkatëse OSD.

- Ky funksion nuk është aktiv në disa meny.
- Funksionin **Provo tani** nuk mund ta përdorni nëse menya nuk aktivizohet.

Mënyra 1	Mënyra 2
<ol style="list-style-type: none">1. Nëse dëshironi të përdorni menyën që i korrespondon një subjekti e-Manual, shtypni butonin e kuq për të zgjedhur Provo tani.2. Për t'u kthyer në ekranin e e-Manual, shtypni butonin E-MANUAL.	<ol style="list-style-type: none">1. Shtypni butonin ENTER kur shfaqet një subjekt. Shfaqet "Do ta ekzekutosh këtë?". Zgjidhni Po dhe më pas shtypni butonin ENTER. Shfaqet dritarja OSD.2. Për t'u kthyer në ekranin e e-Manual, shtypni butonin E-MANUAL.

Shqip

Kërkimi për subjekte në faqen e treguesit

- Ky funksion mund të mos mbështetet në varësi të gjuhës.
1. Nëse dëshironi të kërkoni për term, shtypni butonin blu për të zgjedhur **Treguesi**.
 2. Shtypni butonin ◀ ose ▶ për të zgjedhur renditjen e germave sipas dëshirës.
 3. Shtypni butonin ▲ ose ▼ për të zgjedhur termin që dëshironi të shikoni dhe më pas shtypni butonin **ENTER**.
 4. Mund të shikoni ekranin përkatës të udhëzimeve të **e-Manual**.
 - Për të mbyllur ekranin **Treguesi**, shtypni butonin **RETURN**.

08 Zgjidhja e problemeve dhe mirëmbajtja

Zgjidhja e problemeve

Nëse televizori shfaq ndonjë problem, provoni fillimisht këtë listë problemesh dhe zgjidhesh të mundshme. Nëse asnjëra nga këshillat e sugjeruara nuk e zgjidh problemin, vizitoni "www.samsung.com" dhe shtypni "Mbështetja" ose telefononi qendrën e shërbimit për klientin të Samsung-ut.

Cilësia e figurës

- Fillimisht kryeni **Testi i figurës** dhe konfirmoni që televizori e shfaq siç duhet figurën e testit. (shkoni te **MENU - Mbështet - Vetë-diagnostikim - Testi i figurës**) Nëse figura e testit shfaqet siç duhet, figura e dobët mund të jetë shkaktuar nga burimi ose sinjali.

Figura e televizorit nuk duket aq mirë sa dukej në dyqan.

- Nëse keni marrës kabllor/dekodues analog, merrni një dekodues dixhital. Përdorni kablllo "HDMI" ose "Component" për të nxjerrë cilësi figure "HD" (rezolucion i lartë).
- Pajtimtarë në kabllor/satelitor: Provoni kanalet dixhitale nga renditja e kanaleve.
- Lidhja me antenë: Provoni kanalet HD pasi të kryeni sintonizimin automatik.
- Shumë kanale HD janë të përshkallëzuara nga materiale SD (rezolucion standard).
- Rregulloni rezolucionin e daljes së figurës së kabllorit/dekoduesit në 1080i ose 720p.
- Sigurohuni që po shikoni televizor në largësinë minimale të rekomanduar sipas madhësisë dhe rezolucionit të sinjalit.

Figura është e deformuar: gabim makroblloku, kuadrate të vogla, njolla, gabim pikëzimi.

- Ngjeshja e materialeve video mund të shkaktojë shformime të figurës, sidomos të figurave që lëvizin shpejt, si sportet dhe filmat aksion.
- Sinjali i dobët ose cilësia e dobët mund të shkaktojë shformim të figurës. Ky nuk është problem i televizorit.
- Celularët që përdoren pranë televizorit (deri brenda 1 m) mund të shkaktojnë zhurmë të figurës në kanalet analoge dhe dixhitale të televizorit.

Ngjyra është e gabuar ose mungon.

- Nëse përdorni lidhje Component, sigurohuni që kabllot Component janë lidhur në foletë e duhura. Lidhjet e pasakta ose të lirshme mund të shkaktojnë probleme me ngjyrat ose ekran pa figurë.

Ngjyra ose ndriçimi është i dobët.

- Rregulloni opsionet **Figurë** në menynë e televizorit. (shkoni te **Regjim figure / Ngjyra / Ndriçimi / Mprehtësia**)
- Rregulloni opsionin **Kursim energjie** në menynë e televizorit. (shkoni te **MENU - Sistemi - Zgjidhja eko - Kursim energjie**)
- Provoni të rivendosni figurën për të shfaqur cilësimet bazë të figurës. (shkoni te **MENU - Figurë - Rivendos figurën**)

Në skaj të ekranit ka një kontur me pika.

- Nëse madhësia e figurës është caktuar në **Përsht. Ekr.**, ndryshojeni në **16:9**.
- Ndryshoni rezolucionin e marrësit kabllor/satelitor.

Figura është bardhezi.

- Nëse po përdorni hyrje Composite AV, lidhni kabllon e videos (e verdhë) me folenë e gjelbër të hyrjes Component 1 në televizor.

Gjatë ndërrimit të kanaleve figura ngrin, shformohet ose vonohet.

- Nëse është e lidhur me marrësin kabllor, përpikuni të rivendosni marrësin kabllor. Rilidhni kordonin AC dhe prisni derisa marrësi kabllor të rindizet. Kjo mund të zgjasë deri në 20 minuta.
- Caktojini rezolucionin e daljes së marrësit kabllor në 1080i ose 720p.

Cilësia e zërit

- Fillimisht kryeni **Test i ting.** për të konfirmuar që zëri i televizorit funksionon siç duhet. (shkoni te **MENU - Mbështet - Vetë-diagnostikim - Test i ting.**)
- Nëse zëri është në rregull, problemi i zërit mund të shkaktohet nga burimi ose sinjali.

Nuk ka zë ose zëri është shumë i ulët në maksimumin e volumnit.

- Kontrolloni volumnin e pajisjes (marrës kabllor/satelitor, DVD, Blu-ray etj.) së lidhur me televizorin.

Figura është në rregull, por nuk ka zë.

- Caktoni opsionin **Zgjedhje altopar.** në **Altopar. TV** në menynë e zërit.
- Nëse përdorni pajisje të jashtme, sigurohuni që kabllot e zërit të jenë lidhur me foletë e dhura të hyrjes së zërit në televizor.
- Nëse përdorni pajisje të jashtme, kontrolloni opsionin e daljes së zërit të pajisjes (p.sh. mund t'ju nevojitet ta ndryshoni opsionin e zërit të marrësit kabllor në HDMI kur keni kabllon HDMI të lidhur në televizor).
- Nëse përdorni kabllon DVI në HDMI, kërkohet një kabllon e veçantë zëri.
- Rindizeni pajisjen e lidhur duke e rivendosur në prizë.

Altoparantët lëshojnë një zhurmë të çuditshme.

- Kontrolloni lidhjet e kabllave. Sigurohuni që në hyrjen e zërit nuk është lidhur kabllloja e figurës.
- Për lidhjet me antenë ose kablllore, kontrolloni fuqinë e sinjalit. Niveli i ulët i sinjalit mund të shkaktojë prishje të zërit.

Nuk ka figurë, nuk ka video

Televizori nuk ndizet.

- Sigurohuni që kordoni elektrik AC të jetë futur mirë në prizë dhe në televizor.
- Sigurohuni që priza funksionon.
- Provoni të shtypni butonin **POWER** në televizor për t'u siguruar që problemi nuk vjen nga telekomanda. Nëse televizori ndizet, drejtohuni tek "Telekomanda nuk punon" më poshtë.

Televizori fiket automatikisht.

- Sigurohuni që **Kohëm. i fik.** është caktuar në **Fikur** në menynë **Ora**.
- Nëse kompjuteri është i lidhur me televizorin, kontrolloni cilësimet e energjisë së kompjuterit.
- Sigurohuni që kordoni elektrik AC të jetë futur mirë në prizë dhe në televizor.
- **Nuk ka sinjal energjie** fik televizorin nëse nuk ka marrë sinjal nga ai për një periudhë të caktuar kohe. **Fikja automat.** fik televizorin nëse nuk ka pasur komanda nga përdoruesi për katër orë.

Nuk ka figurë/video.

- Kontrolloni lidhjet e kabllave (hiqni dhe rilidhni të gjitha kabllot e lidhura me televizorin dhe me pajisjet e jashtme).
- Caktojini daljet e figurës së pajisjes së jashtme (marrësi kabllor/dekoduesi, DVD, Blu-ray etj.) që t'u përshtaten lidhjeve në hyrjen e televizorit. Për shembull, nëse dalja e pajisjes së jashtme është HDMI, ajo duhet të lidhet me një hyrje HDMI në televizor.
- Sigurohuni që pajisjet e lidhura të jenë të ndezura.
- Sigurohuni të zgjidhni burimin e duhur të televizorit duke shtypur butonin **SOURCE** në telekomandë.
- Rindizeni pajisjen e lidhur duke e rivendosur në prizë.

Lidhja me antenë (antenë/kabllor) (Kabllaja: në varësi të shtetit)

Televizori nuk i merr të gjitha kanalet.

- Sigurohuni që kabllaja e antenës të jetë lidhur mirë.
- Provoni **Konfig.** (Konfigurimi fillestar) për të shtuar kanalet e disponueshme në listën e kanaleve. Shkoni te **MENU - Sistemi - Konfig.** (konfigurimi fillestar) dhe prisni që të ruhen të gjitha kanalet e disponueshme.
- Verifikoni që antena është pozicionuar siç duhet.

Figura është e deformuar: gabim makroblloku, kuadrate të vogla, njolla, gabim pikëzimi.

- Ngjeshja e materialeve video mund të shkaktojë shformime të figurës, sidomos të figurave që lëvizin shpejt si sportet dhe filmat aksion.
- Sinjali i dobët mund të shkaktojë shformim të figurës. Ky nuk është problem i televizorit.

Të tjera

Figura nuk shfaqet në ekran të plotë.

- Kanalet HD do të kenë shirita të zinj në secilën anë të ekranit kur shfaqen materiale të përshkallëzuara SD (4:3).
- Në pjesën e sipërme dhe të poshtme do të shfaqen shirita të zinj gjatë filmave me raport pamjeje të ndryshëm nga televizori.
- Rregullojini opsionet e madhësisë së figurës së pajisjes së jashtme ose të televizorit në ekran të plotë.

Telekomanda nuk punon.

- Ndërroni bateritë e telekomandës me polet (+/-) në drejtimin e duhur.
- Pastroni dritaren e transmetimit të sensorit në telekomandë.
- Përpiquuni ta drejtoni telekomandën nga televizori, në largësi 1,5-1,8 m.

Telekomanda e kabllorit/dekoduesit nuk e ndez apo fik televizorin ose nuk e rregullon volumnin.

- Programojeni telekomandën e kabllorit/dekoduesit që të komandojë televizorin. Drejtojuni manualit të përdorimit të kabllorit/dekoduesit për kodin e televizorit SAMSUNG.

Shfaqet mesazhi "Regjimi nuk pranohet".

- Kontrolloni rezolucionin e mbështetur të televizorit dhe rregulloni përkatësisht rezolucionin e daljes së pajisjes së jashtme.

Televizori lëshon një aromë plastike.

- Aroma është normale dhe do të largohet me kalimin e kohës.

Informacioni i sinjalit i televizorit nuk disponohet në menynë e testit Vetë-diagnostikim.

- Ky funksion disponohet vetëm me kanalet dixhitale, nga lidhja me antenë/RF/koaksiale.

Televizori anohet djathtas ose majtas.

- Hiqni mbajtësen nga televizori dhe rimontojeni.

Ka vështirësi në montimin e mbajtëses.

- Sigurohuni që televizori është vendosur mbi një sipërfaqe të sheshtë. Nëse nuk mund t'i hiqni vidat nga televizori, përdorni kaçavidën e magnetizuar.

Menyja Transmetimi shfaqet në ngjyrë të zbehtë (e padisponueshme).

- Menyja **Transmetimi** disponohet vetëm kur është zgjedhur burimi i televizorit.

Cilësimet humbasin pas 5 minutash ose sa herë që fiket televizori.

- Nëse televizori është në modalitet **Ruaj demo**, ai do t'i rivendosë cilësimet e zërit dhe të figurës çdo 5 minuta. Nëse dëshironi të ndryshoni cilësimet nga modaliteti **Ruaj demo** në **Në shtëpi**, shtypni butonin **SOURCE** për të zgjedhur modalitetin **TV** dhe shkoni te **MENU - Mbështet - Regj. i përdor.**

Ka humbje sporadike të zërit ose të figurës.

- Kontrolloni lidhjet e kabllave dhe rilidhini.
- Humbja e zërit ose e figurës mund të shkaktohet nga përdorimi i kabllave shumë të forta ose të trasha. Sigurohuni që kabllojt janë elastike sa duhet për përdorim afatgjatë. Nëse e montoni televizorin në mur, rekomandojmë përdorimin e kabllave me bashkues në kënd 90 gradë.

Vëreni grimca të vogla kur shikoni nga afër skajet e ekranit të televizorit.

- Kjo është pjesë e modelit të produktit dhe nuk përbën defekt.

Menyja FNF nuk disponohet.

- Funkzioni **FNF** disponohet vetëm kur përdorni burim HDMI ose Component.

E fikët televizorin para 45 minutash dhe ai u rindez.

- Kjo gjë është normale. Televizori e kryen vetë funksionin OTA (me antenë) për të përmirësuar firmuerin e shkarkuar gjatë shikimit të televizorit.

Ka probleme të përsëritura me figurën/zërin.

- Kontrolloni dhe ndryshoni sinjalin/burimin.

Mund të ketë fërkim midis gominave të mbajtëses dhe sipërfaqes së mobilieve.

- Për ta parandaluar këtë, përdorni tapa shajaku mbi çdo sipërfaqe të televizorit që prek drejtpërdrejt mobilien.

Shfaqet mesazhi "This file may not be playable properly." (Ky skedar mund të mos luhet siç duhet.).

- Kjo mund të ndodhë për shkak të shpejtësisë së lartë të bitëve të materialit. Në përgjithësi, materiali do të luhet, por mund të ketë probleme gjatë luajtjes.

Mund ta mbani televizorin në gjendje optimale funksionimi duke e përmirësuar në firmuerin më të fundit (www.samsung.com → Support) me "USB".

Ky panel TFT LED përdor një panel të përbërë nga nënpikëza që kërkojnë teknologji të sofistikuar për t'u prodhuar. Megjithatë, në ekran mund të ketë disa pikëza me shkëlqim ose të errëta. Këto pikëza nuk do të kenë asnjë ndikim në funksionimin e produktit.

Disa nga funksionet dhe figurat e shfaqura në këtë manual disponohen vetëm për modele të caktuara.

Funksionet e Teletekst

Faqja e treguesit e shërbimit të **Teletekst** ofron informacion në lidhje me përdorimin e shërbimit. Që informacioni i **Teletekst** të shfaqet siç duhet, marrja e sinjalit të kanalit duhet të jetë e qëndrueshme. Përndryshe, informacioni mund të mungojë ose disa faqe mund të mos shfaqen.

- Faqet e teletekstit mund t'i ndryshoni duke shtypur butonat e numrave në telekomandë.

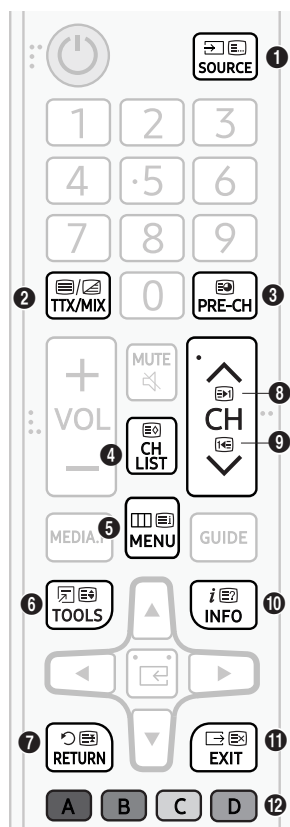

- 1** (modaliteti): Zgjedh modalitetin **Teletekst** (LIST/FLOF). Nëse shtypet gjatë modalitetit LIST, kalon në modalitetin e ruajtjes së listës. Në modalitetin e ruajtjes së listës, mund të ruani faqen e **Teletekst** në një listë duke përdorur butonin 8 (ruaj).
- 2** (TTX i plotë/TTX dyfish/i përzier/joaktiv): Aktivizon modalitetin **Teletekst** për kanal aktual. Shtypni butonin dy herë për të mbivendosur modalitetin **Teletekst** me ekranin aktual të transmetimit. Shtypni edhe një herë për të dalë nga teleteksti.
- 3** (nënfaqja): Shfaq nënfaqen e disponueshme.
- 4** (ruaj): Ruan faqet e **Teletekst** teletekst.
- 5** (treguesi): Shfaq faqen e treguesit (materialet) në çdo kohë gjatë shikimit të **Teletekst**.
- 6** (madhësia): Shfaq teletekstin në gjysmën e sipërme të ekranit në madhësi të dyfishuar. Shtypni përsëri për ta lëvizur tekstin në gjysmën e poshtme të ekranit. Shtypni një herë për ta shfaqur normalisht.
- 7** (mbaj): Mban shfaqjen e faqes aktuale kur ka disa faqe të tjera dytësore që pasojnë automatikisht. Për ta zhbërë, shtypni sërish.
- 8** (faqe lart): Shfaq faqen tjetër të **Teletekst**.
- 9** (faqe poshtë): Shfaq faqen e mëparshme të **Teletekst**.
- 10** (zbuli): Shfaq tekstin e fshehur (për shembull, përgjigjet për gjëzat). Shtypni sërish për të shfaqur ekranin normal.
- 11** (anulo): Zvogëlon dritaren e teletekstit për t'ia mbivendosur transmetimit aktual.
- 12** Butonat me ngjyrë (të kuqe, të gjelbër, të verdhë, blu): Nëse kompania e transmetimit përdor sistemin FASTEXT, temat e ndryshme në një faqe teleteksti janë të renditura sipas ngjyrave dhe mund të zgjidhen duke shtypur butonat me ngjyra. Shtypni butonin me ngjyrën përkatëse sipas subjektit që dëshironi. Shfaqet një faqe e re me renditje sipas ngjyrave. Artikujt mund të zgjidhen në të njëjtën mënyrë. Për të shfaqur faqen e mëparshme ose faqen tjetër, shtypni butonin me ngjyrën përkatëse.

Faqet e teletekstit janë të organizuara sipas gjashtë kategorive

Pjesët	Materialet
A	Numri i faqes së zgjedhur.
B	Identiteti i kanalit të transmetimit.
C	Numri i faqes aktuale ose treguesit e kërkimit.
D	Data dhe ora.
E	Teksti.
F	Informacioni mbi gjendjen. Informacion FASTEXT.

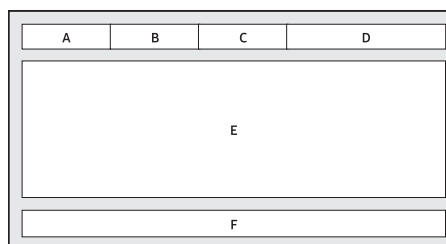

Përdorimi i siguresës Kensington kundër vjedhjes

Siguresa Kensington nuk ofrohet nga Samsung. Ajo është një pajisje që përdoret për fiksimin fizik të sistemit kur ky përdoret në ambient publik. Pamja dhe mënyra e kyçjes mund të ndryshojnë nga figura, në varësi të prodhuesit. Për informacione të mëtejshme mbi përdorimin e duhur, drejtojeni manualit që vjen me siguresën Kensington.

- Gjeni ikonën "K" në pjesën e pasme të televizorit. Foleja "Kensington" ndodhet pranë ikonës "K".
- Pozicioni dhe ngjyra mund të ndryshojnë në varësi të modelit.

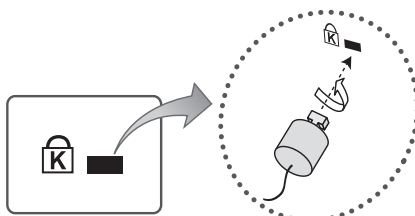

<Opsionale>

Për ta kyçur produktin, ndiqni këta hapa:

1. Silleni kabllon e siguresës Kensington rreth një objekti të madh të palëvizshëm, si p.sh. tryezë ose karrige.
2. Futeni skajin me siguresë nëpër skajin me lak të kablllos së siguresës Kensington.
3. Futeni pajisjen e kyçjes në folenë Kensington në produkt.
4. Kyçeni siguresën.
 - Këto janë udhëzime të përgjithshme. Për udhëzime të sakta, shihni manualin e përdorimit që vjen me pajisjen e kyçjes.
 - Pajisja e kyçjes duhet të blihet veçmas.

Paralajmërim për figurat fikse

Shmangni shfaqjen e figurave fikse (si p.sh. skedarët e figurave jpeg), të elementeve të figurave fikse (si p.sh. stemat e kanaleve televizive, shiritat e bursës ose të lajmeve në fund të ekranit etj.) ose të programeve në pamje panoramike apo format figure 4:3 në ekran. Nëse shfaqni vazhdueshëm figura fikse, mund të ndodhë djegie e figurës në ekranin LED duke ndikuar në cilësinë e figurës. Për të ulur rrezikun e këtij efekti negativ, ndiqni rekomandimet më poshtë:

- Shmangni shfaqjen e të njëjtit kanal televiziv për një kohë të gjatë.
- Mundohuni t'i shfaqni gjithmonë figurat në ekran të plotë. Përdorni menyne e formatit të figurës së televizorit për një përshtatje sa më të mirë.
- Ulni ndriçimin dhe kontrastin për të shmangur mbetjen e figurave në ekran.
- Përdorini të gjitha veçoritë e televizorit për të ulur mbetjen e figurave dhe djegien e figurës në ekran. Për hollësi, drejtojeni manualit elektronik.

Kujdesi për televizorin

- Nëse televizori ka pasur ngjitëse në ekran, pas heqjes së saj mund të mbeten disa papastërti. Pastroni papastërtitë përpara se të shihni televizor.
- Pjesa e jashtme dhe ekranin e televizorit mund të gërvishen gjatë pastrimit. Për të evituar gërvishtjet, sigurohuni ta pastroni me kujdes pjesën e jashtme dhe ekranin me një copë të butë.
- Mos spërkatni ujë ose lëngje drejtpërdrejt mbi televizor. Çdo lloj lëngu që hyn në produkt mund të shkaktojë avari, flakë ose goditje elektrike.
- Për të pastruar ekranin, fikni televizorin, fshini me kujdes njollat dhe shenjat e gishtave në panel me një leckë me mikrofibra. Pastrojeni trupin ose panelin e televizorit me një leckë me mikrofibra të njomur me pak ujë. Pas kësaj, thani lagështirën me një leckë të thatë. Kur pastroni, mos ushtroni shumë forcë mbi sipërfaqen e panelit sepse mund ta dëmtoni atë. Mos përdorni asnjëherë lëngje të djegshme (benzen, hollues etj.) ose solucion pastrimi. Për njolla të vështira, spërkatni në një leckë me mikrofibra pak lëng pastrimi për ekran dhe më pas përdoreni atë për të fshirë njollat.

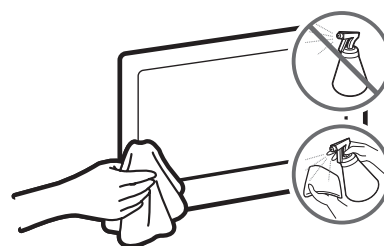

09 Specifikimet dhe informacione të tjera

Specifikimet

Emri i modelit	UE32M4002	UE32M5002
Rezolucioni i ekranit	1366 x 768	1920 x 1080
Madhësia e ekranit (diagonale)	32 inç (80 cm)	32 inç (80 cm)
Zëri (dalja)	10 W	10 W
Rrotulluesi i mbajtëses (majtas/djathtas)	0°	0°
Përmasat (gjer. x lart. x thell.)		
Trupi	745,4 x 442,2 x 69,0 mm	741,0 x 436,2 x 69,0 mm
Me mbajtëse	745,4 x 466,4 x 150,5 mm	741,0 x 460,2 x 150,5 mm
Pesha		
Pa mbajtëse	4,0 kg	3,9 kg
Me mbajtëse	4,1 kg	4,0 kg

Faktorët mjedisorë

Temperatura e përdorimit	10°C deri në 40°C (50°F deri në 104°F)
Lagështia e përdorimit	10%-80%, jokondensuese
Temperatura e ruajtjes	-20°C deri në 45°C (-4°F deri në 113°F)
Lagështia e ruajtjes	5%-95%, jokondensuese

- Disenjimi dhe specifikimet mund të ndryshohen pa njoftim paraprak.
- Për informacion rreth furnizimit me energji dhe për më shumë informacione rreth konsumit të energjisë, drejtojeni etiketës së klasifikimit të ngjitur te produkti.
- Konsumi i zakonshëm i energjisë matet sipas IEC 62087.

Ulja e konsumit të energjisë

Kur të fikni televizorin, do të hyjë në modalitet pritjeje. Në modalitetin e pritjes, ai vijon të tërheqë një sasi të vogël energjie. Për të ulur konsumin e energjisë, hiqeni televizorin nga priza kur nuk synoni ta përdorni për një kohë të gjatë.

Formatet e mbështetura të figurës

Prapashtesa e skedarit	Kontejneri	Kodeku i figurës	Rezolucioni	Shpejtësia e kuadrove (k/s)	Shpejtësia e bitëve (Mbps)	Kodeku i zërit
*.avi	AVI MKV ASF MP4 3GP VRO VOB PS TS	Divx 3.11 / 4 / 5 / 6	1920 x 1080	6 ~ 30	30	Dolby Digital LPCM ADPCM (IMA, MS) AAC HE-AAC WMA Dolby Digital Plus MPEG (MP3) DTS (Core) G.711 (A-Law, μ-Law)
*.mkv		MPEG4 SP/ASP				
*.asf		H.264 BP/MP/HP				
*.wmv		HEVC (H.265 - Main, Main10 - L4, L4.1)	640 x 480		8	
*.mp4		Motion JPEG				
*.3gp		Window Media Video v9	1920 x 1080		30	
*.vro		MPEG2				
*.mpg		MPEG1				
*.mpeg						
*.ts						
*.tp						
*.trp						
*.mov						
*.flv						
*.vob						
*.svi						
*.divx						

Shqip

Kufizime të tjera

- Materialet video nuk luhen fare ose nuk luhen saktë nëse ka gabim në material ose në kontejner.
- Zëri ose figura mund të mos funksionojnë nëse materialet kanë shpejtësi standarde të bitëve/kuadrove mbi klasifikimet shpejtësive të mbështetura sipas tabelës.
- Nëse tabela e treguesit ka ndonjë gabim, funksioni Seek (Jump) (Kërko (Kërce)) nuk mbështetet.
- Disa pajisje USB/aparate dixhitale fotografike mund të mos përputhen me lexuesin.
- Nëse videoja ka shpejtësi mbi 10 Mbps (shpejtësia e bitëve), menyja mund të shfaqet vonë.
- Kodeku "HEVC" disponohet vetëm në kontejnerët "MKV/MP4/TS".

Dekoduesi i figurës

- Mbështet deri në H.264, Level 4.1 (nuk mbështet FMO/ASO/RS)
- Mbështet deri në "H.265 - Main, Main10 - L4, L4.1"
- shpejtësia e kuadrove:
 - Nën 1280 x 720: 60 kuadro maks.
 - Mbi 1280 x 720: 30 kuadro maksimumi
- VC1 AP L4 nuk mbështetet.
- GMC 2 e lart nuk mbështetet.

Dekoduesi i zërit

- WMA 10 Pro mbështet deri në 5.1 kanale dhe deri në profilin M2.
- Zëri WMA pa humbje cilësie nuk mbështetet.
- Vorbis mbështet deri në 2 kanale.
- Dolby Digital Plus mbështet deri në 5.1 kanale.

Formatet e mbështetura të titrave

Të jashtme

Emri	Prapashtesa e skedarit
Tekst i kohëzuar për MPEG-4	.ttxt
SAMI	.smi
SubRip	.srt
SubViewer	.sub
Micro DVD	.sub ose.txt
SubStation Alpha	.ssa
Advanced SubStation Alpha	.ass
Powerdivx	.psb

Të brendshme

Emri	Kontejneri	Formati
Xsub	AVI	Formati i figurës
SubStation Alpha	MKV	Formati i tekstit
Advanced SubStation Alpha	MKV	Formati i tekstit
SubRip	MKV	Formati i tekstit
Tekst i me kohë për MPEG-4	MP4	Formati i tekstit

Për funksionin **Përshkrimi i zërit/titrat**, kontrolloni **e-Manual**.

Formatet e mbështetura të fotove

Prapashtesa e skedarit	Lloji	Rezolucioni
*.jpg / *.jpeg	JPEG	15360 x 8640
*.bmp	BMP	4096 x 4096
*.mpo	MPO	15360 x 8640

- Skedari i llojit "MPO" nuk mbështet funksionet Zmadh, Rrotullo dhe Efekt me diapozitivë.

Formatet e mbështetura të muzikës

Prapashtesa e skedarit	Lloji	Kodeku	Shënim
*.mp3	MPEG	MPEG1 Audio Layer 3	
*.m4a / *.mpa / *.aac	MPEG4	AAC	
*.flac	FLAC	FLAC	Mbështet deri në 2 kanale.
*.ogg	OGG	Vorbis	Mbështet deri në 2 kanale.
*.wma	WMA	WMA	WMA 10 Pro mbështet deri në 5.1 kanale dhe deri në profilin M2. (Zëri WMA pa humbje cilësie nuk mbështetet.)
*.wav	wav	wav	
*.mid / *.midi	midi	midi	lloji 0 dhe lloji 1

Rezolucioni i plotë i disponueshëm

Rezolucioni optimal në modelet e serisë 4 është: 1366 x 768 në 60 Hz / në modelet e serisë 5: 1920 x 1080 në 60 Hz.

Shikoni faqen e specifikimeve për rezolucionin e plotë që ofrohet.

Modaliteti	Rezolucioni	Frekuenca horizontale (KHz)	Frekuenca vertikale (Hz)	Frekuenca e pikëzave (MHz)	Polariteti i sinkronizimit (H / V)	1366 x 768	1920 x 1080
IBM	720 x 400	31.469	70.087	28.322	-/+	✓	✓
MAC	640 x 480	35.000	66.667	30.240	-/-	✓	✓
	832 x 624	49.726	74.551	57.284	-/-	✓	✓
	1152 x 870	68.681	75.062	100.000	-/-		✓
VESA DMT	640 x 480	31.469	59.940	25.175	-/-	✓	✓
	640 x 480	37.861	72.809	31.500	-/-	✓	✓
	640 x 480	37.500	75.000	31.500	-/-	✓	✓
	800 x 600	37.879	60.317	40.000	+/+	✓	✓
	800 x 600	48.077	72.188	50.000	+/+	✓	✓
	800 x 600	46.875	75.000	49.500	+/+	✓	✓
	1024 x 768	48.363	60.004	65.000	-/-	✓	✓
	1024 x 768	56.476	70.069	75.000	-/-	✓	✓
	1024 x 768	60.023	75.029	78.750	+/+	✓	✓
	1152 x 864	67.500	75.000	108.000	+/+		✓
	1280 x 720	45.000	60.000	74.250	+/+	✓	✓
	1280 x 800	49.702	59.810	83.500	-/+		✓
	1280 x 1024	63.981	60.020	108.000	+/+		✓
	1280 x 1024	79.976	75.025	135.000	+/+		✓
	1366 x 768	47.712	59.790	85.500	+/+	✓	✓
	1440 x 900	55.935	59.887	106.500	-/+		✓
	1600 x 900RB	60.000	60.000	108.000	+/+		✓
1680 x 1050	65.290	59.954	146.250	-/+		✓	
1920 x 1080	67.500	60.000	148.500	+/+		✓	

- Modaliteti Interlace (me alternim) nuk mbështetet.
- Pajisja mund të mos funksionojë mirë nëse zgjidhni format jostandard figure.

Licencat



For DTS patents, see <http://patents.dts.com>. Manufactured under license from DTS, Inc.

DTS, the Symbol, DTS in combination with the Symbol, DTS Premium Sound|5.1, DTS Digital Surround, DTS Express, and DTS Neo2:5 are registered trademarks or trademarks of DTS, Inc. in the United States and/or other countries.

© DTS, Inc. All Rights Reserved.



This DivX Certified® device can play DivX® HD video files (including .avi, .divx). Download free software at www.divx.com to create, play and stream digital videos. To play purchased DivX movies, first register your device at vod.divx.com. Find your registration code in the DivX VOD section of your device setup menu.

This DivX Certified® device can play DivX® HD video (including .avi, .divx). DivX®, DivX Certified® and associated logos are trademarks of DivX, LLC and are used under license.

Covered by one or more of the following U.S. patents: 7,295,673; 7,460,668; 7,515,710; 8,656,183; 8,731,369; RE45,052.



The terms HDMI and HDMI High-Definition Multimedia Interface, and the HDMI Logo are trademarks or registered trademarks of HDMI Licensing LLC in the United States and other countries.



Manufactured under license from Dolby Laboratories. Dolby, Dolby Audio, Pro Logic, and the double-D symbol are trademarks of Dolby Laboratories.

Open Source License Notice

Open Source used in this product can be found on the following webpage.

(<http://opensource.samsung.com>) Open Source License Notice is written only English.

Rekomandim - vetëm për BE-në



Samsung Electronics deklaron se ky televizor është në përputhje me kërkesat bazë dhe dispozita të tjera përkatëse të Direktivës 1999/5/KE.

Deklarata zyrtare e pajtueshmërisë mund të gjendet në <http://www.samsung.com>, shkoni te "Mbështetja" > "Kërko mbështetje për produktin" dhe jepni emrin e modelit.

Kjo pajisje mund të përdoret vetëm në mjedise të brendshme.

Kjo pajisje mund të përdoret në të gjitha shtetet e BE-së.



Hedhja e duhur e produktit (mbetjet e pajisjeve elektrike dhe elektronike)

(Vlen për shtete me sisteme grumbullimi të diferencuar)

Kjo shenjë mbi produkt, aksesorë ose dokumentacionin shoqëruar tregon se produkti dhe aksesorët e tij elektronikë (p.sh. ngarkuesi, kufjet, kabloja USB), pasi të kenë mbaruar funksionin e tyre, nuk duhen hedhur bashkë me mbeturinat e tjera të shtëpisë. Për të parandaluar dëmtimet e mundshme të mjedisit ose të shëndetit njerëzor nga hedhja e pakontrolluar e mbeturinave, ndajini këta artikuj nga llojet e tjera të mbeturinave dhe riciklojini në mënyrë të përgjegjshme për të nxitur ripërdorimin e qëndrueshëm të burimeve materiale.

Për hollësi se ku dhe si mund t'i dërgojnë këto pajisje për riciklim të sigurt mjedisor, përdoruesit shtëpiakë duhet të kontaktojnë me shitësin e pakicës ku kanë blerë produktin ose me autoritetin vendor.

Përdoruesit e kompanive duhet të kontaktojnë furnizuesin e tyre dhe të kontrollojnë kushtet e kontratës së blerjes. Ky produkt dhe aksesorët e tij elektronikë nuk duhet të përzihen me mbeturina të tjera tregtare gjatë hedhjes.



Hedhja e duhur e baterive të produktit

(Vlen për shtete me sisteme grumbullimi të diferencuar)

Ky shënim mbi bateri, manual ose paketim tregon që bateritë në këtë produkt, pasi kanë mbaruar funksionin e tyre, nuk duhet të hidhen bashkë me mbeturinat e tjera të shtëpisë. Aty ku shënohen, simbolet kimike Hg, Cd ose Pb tregojnë se bateria përmban merkur, kadmium ose plumb mbi nivelet e referencës në Direktivën 2006/66 të KE-së. Nëse bateritë nuk hidhen siç duhet, këto substanca mund të dëmtojnë shëndetin e njeriut ose mjedisin.

Për të mbrojtur burimet natyrore dhe për të nxitur ripërdorimin e materialeve, ndajini bateritë nga llojet e tjera të mbeturinave dhe riciklojini nëpërmjet sistemit vendas dhe falas të kthimit të baterive.

Për informacione rreth zotimeve mjedisore të "Samsung" dhe të detyrimeve rregullatore për produktet përkatëse, p.sh. "REACH", "WEEE", bateritë, vizitoni http://www.samsung.com/uk/aboutsamsung/samsungelectronics/corporatecitizenship/data_corner.html

PARALAJMËRIM - PËR TË PARANDALUAR PËRHAPJEN E ZJARRIT, MBAJINI QIRINJTË OSE ARTIKUJT E TJERË ME FLAKË TË EKSPOZUARA LARG PRODUKTIT GJATË GJITHË KOHËS.



Adaptor information

  Përdorni ushqyesin e mëposhtëm për të evituar rreziqet

Manufacturer: Samsung Electro-Mechanics Co., Ltd.

Manufacturer: SOLUM Co Ltd

Adaptor Model: A5919_FSM

Manufacturer: Samsung Electro-Mechanics Co., Ltd.

Manufacturer: SOLUM Co Ltd

Adaptor Model: A6619_FSM

Manufacturer: Dongyang E&P Inc

Adaptor Model: A4819_FDY

To reduce the risk of fire or electric shock, do not expose this apparatus to rain or moisture.

Apparatus shall not be exposed to dripping or splashing and no objects filled with liquids, such as vases, shall not be placed on the apparatus.

For power cord use, see user manual.

WARNING: FOR INDOOR USE ONLY

This page is intentionally
left blank.

Пред да го прочитате прирачникот за користење

Телевизорот се испорачува со овој прирачник за користење и вграден е-Manual.



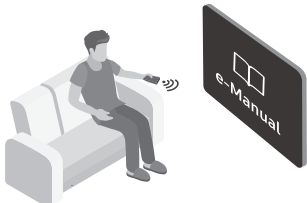



Пред да започнете да го читате овој прирачник за користење, разгледајте го следното:

	Прирачник за користење	Прочитајте го овој прирачник за користење за да дознаете информации за безбедноста, инсталацијата, галантеријата, почетното конфигурирање и спецификациите на производот.
	е-Manual	За повеќе информации за овој телевизор, прочитајте го е-Manual што е вграден во производот. <ul style="list-style-type: none">• За да ја отворите функцијата е-Manual, MENU → Поддршка → е-Manual → ENTER

Од веб-страницата може да го преземете прирачникот за користење и да ја разгледате неговата содржина на компјутер или мобилен уред.

Предупредување! Важни безбедносни инструкции

Ве молиме прочитајте ги безбедносните инструкции пред да започнете да го користите вашиот телевизор.

ВНИМАНИЕ			
РИЗИК ОД ЕЛЕКТРИЧЕН УДАР. НЕ ОТВОРАЈТЕ.			Производ од класа II: Овој симбол означува дека не е потребно безбедносно заземјување.
ВНИМАНИЕ: ЗА ДА ГО НАМАЛИТЕ РИЗИКОТ ОД ЕЛЕКТРИЧЕН УДАР, НЕ ОТСТРАНУВАЈТЕ ГО КАПАКОТ (НИТУ ЗАДНАТА СТРАНА). ВО ВНАТРЕШНОСТА НЕМА ДЕЛОВИ КОИ МОЖЕ ДА СЕ ПОПРАВАТ ОД СТРАНА НА КОРИСНИКОТ. ПРЕПУШТАТЕ ГО СЕРВИСИРАЊЕТО НА КВАЛИФИКУВАН ПЕРСОНАЛ.			АС напон: Номиналниот напон означен со ваков симбол е наизменичен (АС) напон.
	Овој симбол посочува дека во внатрешноста има висок напон. Опасно е да доаѓате во каков било контакт со внатрешните делови на овој производ.		DC напон: Номиналниот напон означен со ваков симбол е еднонасочен (DC) напон.
	Овој симбол означува дека со овој производ се испорачува важна литература во врска со неговото функционирање и одржување.		Внимание. Погледнете во инструкциите за користење: Овој симбол му наложува на корисникот да погледне во прирачникот за користење за дополнителни информации поврзани со безбедноста.

- Приклучните места и отворите на ормарот и на задната или на долната страна се наменети за вентилација. За да се обезбеди сигурно функционирање на овој уред, но и да се заштити од прегревање, овие приклучни места и отвори никогаш не треба да бидат блокирани или покриени.
 - Не го поставувајте овој уред во затворен простор, како што се полици за книги или вградени ормари, освен ако не овозможите соодветна вентилација.
 - Не го поставувајте овој уред во близина или над радијатор или грејни тела или, пак, на места каде што ќе биде изложен на директна сончева светлина.
 - Не поставувајте садови (вазни итн.) кои содржат вода врз овој уред, бидејќи тоа може да предизвика пожар или електричен удар.
- Не го изложувајте овој уред на дожд и не го поставувајте во близина на вода (во близина на када, лавабо, кујнско лавабо или корито за алишта, во влажен подрум или во близина на базен итн.). Доколку овој уред случајно се навлажни, исклучете го кабелот и веднаш обратете се кај овластениот дилер.
- Овој уред користи батерии. Во вашата заедница можеби постојат еколошки регулативи според кои треба правилно да ги отстраните овие батерии. Ве молиме обратете се кај вашите локални власти за да добиете информации за отстранување или рециклирање.
- Не ги оптоварувајте сидните приклучоци за струја, продолжителните кабли или адаптерите со надминување на нивниот капацитет, бидејќи тоа може да предизвика пожар или електричен удар.
- Каблите за напојување треба да се постават на начин со кој ќе се избегне нивното газење или приклучување со предмети кои се поставени врз или до нив. Обрнете посебно внимание на приклучоците на краевите од кабелот, сидните приклучоци за струја и местата на кои излегуваат од уредот.

- За да го заштитите овој уред од удар од гром или да го заштитите кога долг временски период не се користи или надгледува, извадете го кабелот од ѕидниот приклучок за струја и исклучете ја антената или кабелскиот систем. На тој начин ќе спречите оштетувања на уредот предизвикани од удар од гром и промени во напонските водови.
 - Пред да го поврзете кабелот за АС напојување со приклучокот на DC адаптерот, проверете дали ознаката за напон на DC адаптерот одговара со локалното електрично напојување.
 - Никогаш не вметнувајте метални предмети во отворените делови на овој уред. Тоа претставува опасност од електричен удар.
 - За да избегнете електричен удар, никогаш не допирајте ја внатрешноста на овој уред. Само квалификуван техничар смее да го отвори овој уред.
 - Приклучете го кабелот за напојување дури откако ќе го прицврстите уредот. Кога го исклучувате кабелот за напојување од ѕиден приклучок за струја, секогаш влечете за приклучокот на кабелот за напојување. Никогаш не исклучувајте го со влечење на самиот кабел. Не допирајте го кабелот за напојување со влажни раце.
 - Ако овој уред не работи нормално – поточно, ако од него се слушаат невообичаени звуци или излегува некоја миризба – веднаш исклучете го од напојување и обратете се кај овластениот дилер или сервисен центар.
 - Не заборавајте да го извлечете кабелот за напојување од приклучокот за струја ако телевизорот нема да се користи или ако излезете од домот на подолг временски период (особено кога деца, постари луѓе или луѓе со посебни потреби ќе останат сами во домот).
 - Насобраниот прав може да предизвика електричен удар, истекување на струја или пожар, бидејќи поради правта кабелот за напојување може да создаде искри и топлина или изолацијата може да ги изгуби своите својства.
 - Обратете се во овластен сервисен центар на Samsung за да добиете повеќе информации доколку планирате да го инсталирате телевизорот на место со многу прав, високи или ниски температури, голема влажност, хемиски супстанции или на места каде што ќе се користи во период од 24 часа како на аеродроми, железнички станици итн. Во спротивно може да предизвикате сериозни оштетувања на телевизорот.
 - Користете само соодветно заземјени приклучоци и штекери.
 - Неправилното заземјување може да предизвика електричен удар или оштетување на опремата. (само опрема од класа I.)
 - За да го исклучите целосно овој уред, извадете го неговиот кабел од ѕидниот штекер. За да можете брзо да го исклучите кабелот за напојување на уредот доколку има таква потреба, овозможете лесен пристап до ѕидниот штекер и приклучокот за напојување.
 - Галантеријата (батерии итн.) треба да се складира на безбедно место кое не е на дофат на децата.
 - Не го испуштајте или удирајте производот. Ако производот е оштетен, исклучете го кабелот за напојување и обратете се во сервисен центар на Samsung.
 - За да го исчистите уредот, исклучете го кабелот за напојување од ѕидниот штекер и избришете го производот со мека и сува крпа. Не користете никакви хемикалии како восок, бензен, алкохол, разредувачи, инсектициди, освежувачи на воздух, лубриканти или детергенти. Овие хемикалии можат да го оштетат надворешниот изглед на телевизорот или да ги избришат испечатените ознаки на производот.
 - Не изложувајте го уредот на капки или прскање.
 - Не фрлајте ги батериите во оган.
 - Не ги расклопувајте, прегревајте, или правете краток спој на батериите.
 - Постои опасност од експлозија доколку батериите што сте ги користеле во далечинскиот управувач ги замените со батерии од погрешен вид. Заменете ги само со ист или еквивалентен вид.
- * Броевите и сликите од овој прирачник за користење служат само како референца и може да се разликуваат од вистинскиот приказ на производот. Дизајнот и спецификациите на производот може да се променат без претходно известување.

Јазичите од Заедницата на независни држави (руски, украински, казакстански) не се достапни за овој производ, бидејќи тој е произведен за корисници во регионот на ЕУ.

Содржина

Пред да го прочитате прирачникот за користење	2
Предупредување! Важни безбедносни инструкции	3
01 Што има во пакетот?	
02 Инсталација на телевизорот	
Монтирање на телевизорот на сид	8
Обезбедување на соодветна вентилација за вашиот телевизор	9
Прикачување на телевизорот со држачот	10
Мерки за безбедност: Прицврстување на телевизорот за сид за да спречите паѓање на телевизорот	10
03 Далечински управувач	
Поставување батерии во далечинскиот управувач (Големина на батериите: AAA)	12
04 Почетно поставување	
Ако сакате да ја ресетирате оваа одлика...	13
Користење на ТВ-контролор	13
05 Менување на изворот на влезниот сигнал Извор	
Извор	14
Како да ја користите функцијата Уреди име	14
Информации	14
06 Поврзување со отворот COMMON INTERFACE (отвор за картичка за гледање кај вашиот телевизор)	
Користење на “CI или CI+ картичка”	15

07	Како да се користи е-Manual	
	Приказ на екранот	16
	Како да се префрлувате од теми од е-Manual во соодветните менија на екранот и обратно.	17
	Како да пребарувате тема на индексната страница	17
08	Решавање на проблеми и одржување	
	Решавање на проблеми	18
	Функција Телетекст	23
	Страниците на телетекстот се организирани според шест категории	24
	Kensington брава против кражба	24
	Предупредување за неподвижна слика	25
	Грижа за телевизорот	25
09	Спецификации и други информации	
	Спецификации	26
	Услови за заштита од опкружувањето	26
	Намалување на потрошувачката на енергија	26
	Лиценци	30
	Adaptor information	32

01 Што има во пакетот?

Проверете дали следните елементи се испорачани со вашиот телевизор. Доколку некои елементи недостасуваат, обратете се до вашиот продавач.

- Далечински управувач и батерии (AAA x 2)
- Прирачник за користење
- Картичка за гаранција / водич со регулативи (не е достапен во некои локации)
- Кабел за напојување на телевизорот (Во зависност од земјата и моделот)

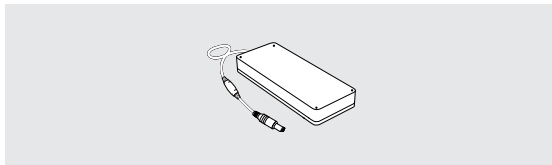

Адаптер

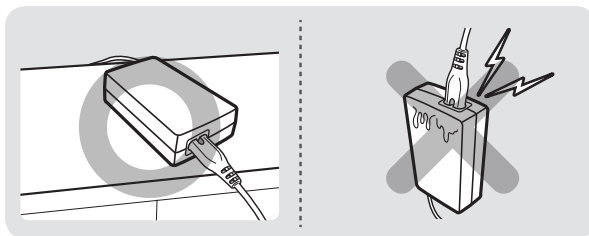

- Боите и формите на елементите се различни за секој модел.
- Каблите кои не се испорачуваат со овој производ може да се купат одделно.
- Отворете го пакетот и проверете дали има какви било дополнителни елементи скриени зад или во пакувањето.

Можно е да ви наплатат дополнително во следните ситуации:

- Ако повикате инженер кој ќе утврди дека нема дефект на производот (т.е., во случај кога не сте го прочитале прирачникот за користење).
- Ако го донесете уредот во сервисен центар, каде што ќе се утврди дека не постои дефект на производот (т.е., во случај кога не сте го прочитале прирачникот за користење).

Пред да ве посети техничкото лице, ќе бидете известени за сумата на административните трошоци.



Предупредување: Екраните може да се оштетат од директен притисок, при неправилно ракување со нив. Ви препорачуваме да го подигнете телевизорот за рабовите, како што е прикажано.



02 Инсталација на телевизорот

Монтирање на телевизорот на сид



Ако го монтирате овој телевизор на сид, тогаш придржувајте се строго до инструкциите што ги наведува производителот. Доколку не го монтирате правилно, телевизорот може да излезе од лежиштето или да падне, а притоа да предизвика сериозни повреди кај деца или возрасни и сериозни оштетувања на телевизорот.

За моделите кои се испорачуваат со адаптери за монтирање на сид, инсталирајте ги како што е прикажано на сликата подолу пред да го инсталирате комплетот со сиден носач.

- Погледнете го упатството за монтирање кое се испорачува со комплетот со сиден носач од Samsung.

Телевизорот може да се постави на сид со користење на комплет со сиден носач (се продава одделно).

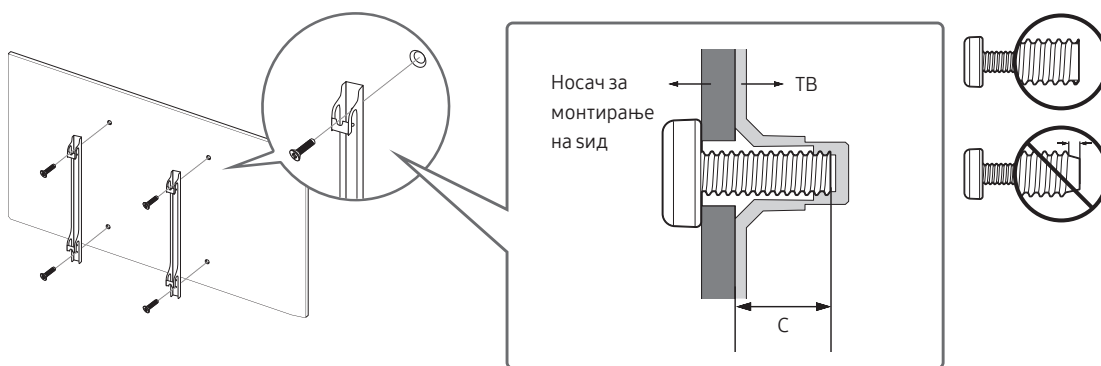

- Компанијата Samsung Electronics не е одговорна за оштетувањата на производот или повредите кај вас или другите лица, доколку изберете сами да го монтирате сидниот носач.
- Сидниот носач може да го инсталирате на цврст сид кој е поставен нормално на подот. Пред да го прицврстите сидниот носач на површини кои не се изработени од гипс картон, обратете се кај најблискиот продавач за да добиете дополнителни информации. Ако го поставите телевизорот на таван или сид кој е косо поставен, тој може да падне и да предизвика сериозни повреди.
- Стандардните димензии за сидните носачи се прикажани во табелата на следната страница.
- Ако при инсталацијата користите држач за монтирање на сид од трета страна, имајте предвид дека должината на завртките што можете да ги користите за да го прикачите телевизорот на држачот за монтирање на сид е прикажана во колоната C во табелата на следната страница.
- При монтирање на комплетот со сиден носач, ви препорачуваме да ги прицврстите сите четири VESA завртки.
- Ако сакате да инсталирате комплет со сиден носач што се монтира на сид само со две завртки на горниот дел, тогаш користете комплет со сиден носач од Samsung што поддржува ваков вид на инсталација. (Ваков вид на комплет со сиден носач може да не биде достапен за купување во зависност од географскиот регион.)

Големината на телевизорот во инчи	Спецификации на отворите за завртки VESA (A * B) во милиметри	C (mm)	Стандардни завртки	Количина
32	100 x 100	20.9 ~ 21.9	M4	4

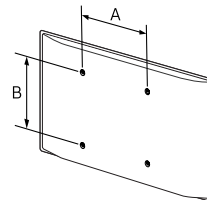

Не го монтирајте сидниот носач додека телевизорот е вклучен. Тоа може да предизвика лични повреди како последица на електричен удар.

- Не употребувајте завртки кои се подолги од стандардните димензии или не ги исполнуваат VESA стандардите за спецификација на завртки. Завртките кои се премногу долги можат да ја оштетат внатрешноста на вашиот телевизор.
- За сидните носачи кои не се во согласност со VESA стандардите за спецификација на завртките, должината на завртките може да се разликува во зависност од спецификациите на сидниот носач.
- Не прицврстувајте ги завртките премногу. На тој начин производот може да се оштети или, пак, да падне и да ве повреди. Компанијата Samsung нема да сноси одговорност за овој вид на несреќи.
- Компанијата Samsung не одговара за оштетувањата на производот или личните повреди што може да настанат при употреба на сидни носачи кои не ги исполнуваат VESA стандардите или спецификациите за монтирање или во случаи кога корисникот не го следи упатството за инсталирање.
- Не го монтирајте телевизорот со закосување над 15 степени.
- За монтирање на телевизорот на сид секогаш се потребни две лица.

Обезбедување на соодветна вентилација за вашиот телевизор

При инсталирање на вашиот телевизор, одржувајте растојание од најмалку 10 cm помеѓу телевизорот и останатите објекти (сидови, страните на комодата, итн.) за да овозможите соодветна вентилација. Доколку не одржувате соодветна вентилација, тоа може да предизвика пожар или проблем кај производот кој ќе настане поради зголемување на неговата внатрешна температура.

Ако за инсталацијата на телевизорот користите држач или сиден носач, строго ви препорачуваме да користите делови обезбедени само од компанијата Samsung Electronics. Користењето делови од друг производител може да предизвика неправилна работа на производот или може да дојде до повреда предизвикана од неисправност на уредот.

Инсталација со држач	Инсталација со сиден носач

Прикачување на телевизорот со држачот

Проверете дали ја имате сета прикажана галантерија, а потоа составете го држачот следејќи ги понудените инструкции за составување.

Мерки за безбедност: Прицврстување на телевизорот за сид за да спречите паѓање на телевизорот



Внимание: Повлекувањето, туркањето или качувањето на телевизорот може да предизвика паѓање на телевизорот. Особено внимавајте вашите деца да не се држат за телевизорот и да не го дестабилизираат. Ова движење може да доведе до превртување на телевизорот, предизвикувајќи сериозни повреди или смрт. Придржувајте се до сите безбедносни мерки кои се наведени во безбедносниот леток кој се испорачува со вашиот телевизор. За дополнителна стабилност и безбедност, може да го купите и инсталирате системот против паѓање како што е опишано подолу.



ПРЕДУПРЕДУВАЊЕ: Никогаш не го поставувајте телевизорот на нестабилно место. Телевизорот може да падне и да предизвика сериозни повреди или смрт. Многу повреди, особено кај децата, можат да се избегнат со преземање неколку едноставни мерки на претпазливост, како на пример

- Користење ормани или масички кои ги препорачува производителот на телевизорот.
- Користење само мебел што може безбедно да го држи телевизорот.
- Проверување дали телевизорот виси на работ од мебелот на кој е поставен.
- Да не го поставувате телевизорот на висок мебел (на пример, ормани или полици) без да го прицврстите и мебелот и телевизорот на соодветна подлога.
- Да не го поставувате телевизорот на ткаенини или други материјали што можат да се стават помеѓу телевизорот и мебелот на кој е поставен.
- Да ги поучите децата за опасностите од качување врз мебелот за да го достигнат телевизорот или неговите копчиња.

Ако го задржите и преместите телевизорот што го заменувате со овој нов телевизор, тогаш треба да ги применувате истите мерки на претпазливост за стариот телевизор.

Мерки со кои ќе спречите паѓање на телевизорот

1. Носачите треба добро да се прицврстат за сидот со помош на соодветни завртки. Проверете дали завртките се цврсто прикачени на сидот.
 - Може да ви бидат потребни дополнителни материјали како сидни типли, во зависност од типот на сидот.
2. Носачите треба добро да се прицврстат за телевизорот со помош на завртки со соодветна големина.
 - За спецификации за завртките, погледнете го делот за стандардни завртки во табелата во "Монтирање на телевизорот на сид".
3. Поврзете ги носачите прицврстени за телевизорот и носачите прицврстени на сидот со издржлива и цврста жица, а потоа силно прицврстете ја жицата.
 - Поставете го телевизорот блиску до сидот за да не може да падне наназад.
 - Поврзете ја жицата така што носачите прицврстени за сидот да се наоѓаат на иста висина или пониско од носачите прицврстени за телевизорот.

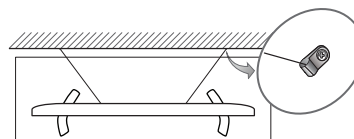
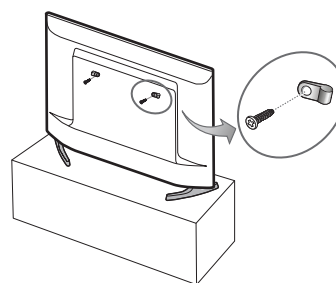

03 Далечински управувач

- Во зависност од земјата и моделот.

Дознајте каде се сместени функциските копчиња на вашиот далечински управувач, како на пример: **SOURCE**, **TTX/MIX**, **PRE-CH**, **CH LIST**, **^ CH v**, **MENU**, **TOOLS**, **INFO**, **RETURN** и **EXIT**.

- Овој далечински управувач располага со Braille точки на копчињата Напој, Канал, Глас и Внеси кои се наменети за лицата со оштетен вид.



■
Ја запира репродукцијата на содржината.

- Имињата на копчињата погоре може да се разликуваат од вистинските имиња.

Поставување батерии во далечинскиот управувач (Големина на батериите: AAA)

Усогласете го поларитетот на батериите со симболите на одделот за батерии.

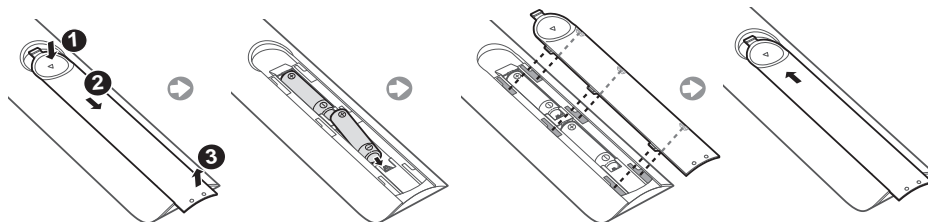

- Користете го далечинскиот управувач на оддалеченост до 7 m од телевизорот.
- Силната светлина може да влијае на перформансите на далечинскиот управувач. Избегнувајте да го користите во близина на моќни флуоресцентни светилки или неонски знаци.
- Бојата и формата на далечинскиот управувач можат да бидат различни во зависност од моделот.

04 Почетно поставување

Прозорецот за почетно поставување ќе се појави при првото активирање на телевизорот. Следете ги инструкциите на екранот за да завршите со процесот за почетното поставување. Оваа постапка можете рачно да ја извршите подоцна во менито **MENU** → **Систем** → **Постав.**

- Ако поврзете некој уред во HDMI1 приклучокот пред да започне инсталацијата, функцијата Извор на канал автоматски ќе се промени во Set-top box.
- Доколку не сакате да изберете Set-top кутија, ве молиме изберете **Антина**.

Ако сакате да ја ресетирате оваа одлика...

Изберете **Систем** → **Постав.** (Почетни поставки). Внесете го вашиот PIN број од 4 цифри. Стандардниот PIN-број е „0-0-0-0“.

Ако сакате да го смените PIN-бројот, користете ја функцијата **Измени PIN**.

Дома треба повторно да ја направите постапката **Постав.** (**MENU** → **Систем**), дури и ако веќе сте ја направиле во продавницата.

- Доколку го заборавите PIN-бројот, во режим на мирување притиснете ги копчињата на далечинскиот управувач по следниов редослед, со што PIN-бројот ќе го ресетирате на „0-0-0-0“: **MUTE** → 8 → 2 → 4 → **POWER** (вклучи)

Користење на ТВ-контролор

Можете да го вклучите телевизорот со копчето **ТВ-контролор** на долната страна на телевизорот и потоа да ја користите функцијата **Мени за контрола**. Функцијата **Мени за контрола** се појавува кога ќе го притиснете контролното копче на телевизорот кога телевизорот е вклучен. За повеќе информации во врска со користењето, погледнете ја сликата подолу.

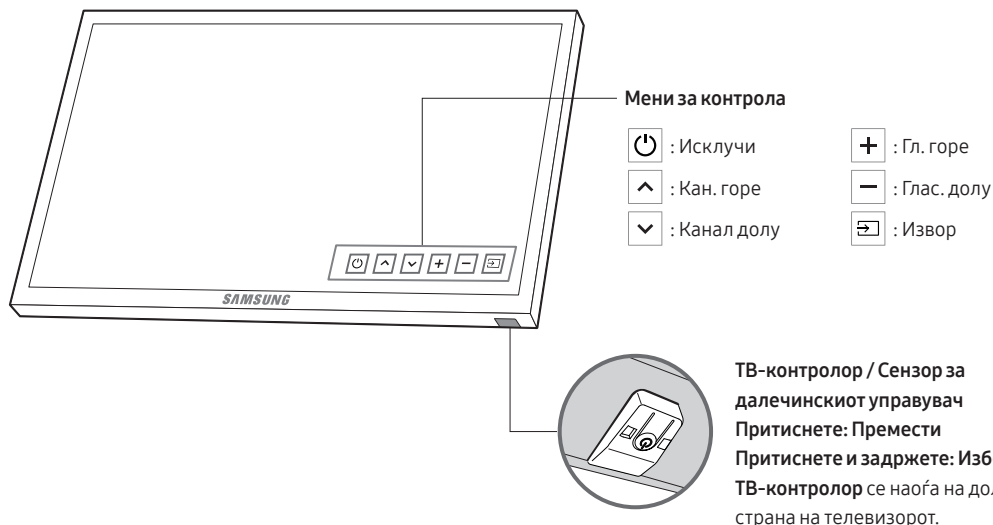

05 Менување на изворот на влезниот сигнал

Извор

Извор

Користете го за избирање на телевизорот или други надворешни влезни извори како DVD / Blu-ray плеер / кабелски приемник / STB сателитски приемник кои се поврзани на телевизорот.

1. Притиснете го копчето **SOURCE** на далечинскиот управувач.
2. Изберете го саканиот надворешен влезен извор.

Како да ја користите функцијата Уреди име

Во **Извор**, притиснете го копчето **TOOLS** и потоа ќе можете да ги поставите саканите имиња за надворешните извори на влезен сигнал.

Информации

Можете да ги видите деталните информации за поврзаниот надворешен уред.

06 Поврзување со отворот COMMON INTERFACE (отвор за картичка за гледање кај вашиот телевизор)

- Во зависност од земјата и моделот.
- Исклучете го телевизорот за да поврзете или отстраните CI картичка.

Користење на “CI или CI+ картичка”

За гледање на канали кои треба да се платат, мора да вметнете “CI или CI+ картичка”.

- Ако не вметнете “CI или CI+ картичка”, на некои канали ќе се прикаже пораката “Кодиран сигнал”.
- По 2-3 минути ќе се прикажат информации за впарување кои содржат телефонски број, ID ознаката на “CI или CI+ картичка”, Host ID и други информации. Доколку се прикаже порака за грешка, ве молиме обратете се до давателот на услугата.
- По завршување на конфигурирањето на информациите за каналите ќе се прикаже пораката “Ажурирањето е завршено”, известувајќи ве дека списокот со канали е ажуриран.

• ЗАБЕЛЕШКА

- “CI или CI+ картичка” мора да обезбедите од локалниот оператор на кабелски услуги.
- При отстранување на “CI или CI+ картичката”, внимателно извлечете ја со рацете бидејќи ако “CI или CI+ картичката” ви падне може да ја оштетите.
- Вметнете ја “CI или CI+ картичката” во насоката која е означена на картичката.
- Положбата на отворот за COMMON INTERFACE може да се разликува во зависност од моделот.
- “CI или CI+ картичката” не е поддржана во некои држави и региони; проверете кај овластениот продавач.
- Доколку имате некакви проблеми, обратете се кај операторот на услуги.
- Вметнете “CI или CI+ картичка” која ги поддржува тековните поставувања на антената. На екранот ќе се појават изобличувања или ништо нема да се прикаже.

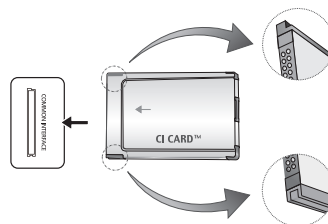

- Сликата може да биде различна, во зависност од моделот.

07 Како да се користи e-Manual



Инструкциите за функциите на вашиот телевизор може да ги најдете во **e-Manual** од вашиот телевизор. За користење, притиснете го копчето **E-MANUAL** на вашиот далечински управувач. Движете го курсорот со помош на копчињата за нагоре/надолу/десно/лево за да означите категорија, потоа тема и на крај притиснете го копчето **ENTER**. Функцијата **e-Manual** ќе ја прикаже страницата која сакате да ја погледнете.

До него можете да пристапите и преку менито:

MENU → **Поддршка** → **e-Manual** → **ENTER**

- За да се вратите на главното мени на **e-Manual**, притиснете го копчето **E-MANUAL** на далечинскиот управувач.

Приказ на екранот

Тековно репродуцирано видео, ТВ програма итн.

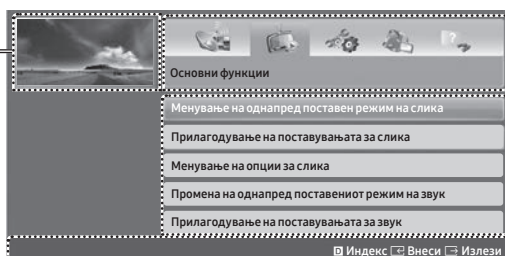

Список со категории.

Притиснете го копчето ◀ или ▶ за да ја изберете саканата категорија.

Ја прикажува листата на подменито. Движете го курсорот со помош на копчиња со стрелки на вашиот далечински управувач. Притиснете го копчето **ENTER** за да го изберете саканото подмени.

Операциски копчиња

Индекс: Го прикажува екранот на функцијата .

- **Индекс** е достапен во зависност од јазикот.

Внеси: Изберете категорија или подмени.

Излези: Излезете од функцијата **e-Manual**.

<Прегледување на содржината>

Проб. сега: Го прикажува менито на екранот кое одговара на темата. За да се вратите на екранот на **e-Manual**, притиснете го копчето **E-MANUAL**.

Дома: Ве носи на почетниот екран на **e-Manual**.



Стр.: Преминување на претходната или следната страница.

Зум: Врши зголемување на екранот.

Притиснете го копчето **Зум** за да ја зголемите сликата на екранот. Со помош на копчето ▲ или ▼ можете да листате низ зголемената слика на екранот. За да ја вратите сликата на екранот во нормална големина, притиснете го копчето **RETURN**.

Како да се префрлувате од теми од e-Manual во соодветните менија на екранот и обратно.

- Оваа функција не е овозможена во некои менија.
- Доколку менито не е активирано, нема да можете да ја користите функцијата **Проб. сега**.

Метод 1	Метод 2
<ol style="list-style-type: none">1. Ако сакате да користите мени кое одговара на тема од e-Manual, притиснете го црвеното копче и изберете Проб. сега.2. За да се вратите на екранот на e-Manual, притиснете го копчето E-MANUAL.	<ol style="list-style-type: none">1. Притиснете го копчето ENTER  кога ќе се прикаже темата. Се појавува „Дали сак. ова да го извршите?“. Изберете Да и потоа притиснете го копчето ENTER . На екранот ќе се појави OSD прозорецот.2. За да се вратите на екранот на e-Manual, притиснете го копчето E-MANUAL.

Како да пребарувате тема на индексната страница

- Оваа функција може да не биде поддржана во зависност од јазикот.
1. Ако сакате да пребарате клучен збор, притиснете го синото копче за да изберете **Индекс**.
 2. Притиснете го копчето ◀ или ▶ за избирање на саканиот редослед на знаци.
 3. Притиснете го копчето ▲ или ▼ за избирање на клучен збор кој сакате да го погледнете и потоа притиснете го копчето **ENTER** .
 4. Можете да го погледнете соодветниот екран со инструкции на **e-Manual**.
 - За да го затворите екранот на **Индекс** притиснете го копчето **RETURN**.

08 Решавање на проблеми и одржување

Решавање на проблеми

Ако имате проблем со телевизорот, најпрво прочитајте ја оваа листа на можни проблеми и решенија. Ако не можете да примените ниту еден од овие совети за решавање проблеми, посетете ја интернет страницата “www.samsung.com”, а потоа кликнете на Поддршка или обратете се во центарот за кориснички услуги на Samsung.

Квалитет на сликата

- Пред сè, направете **Тест на слика** за да потврдите дека вашиот телевизор правилно ја прикажува тест-сликата. (одете во **MENU - Поддршка - Самодијагноза - Тест на слика**) Ако тест-сликата правилно се прикажува, причината за лоша слика може да биде изворот или сигналот.

Сликата на телевизорот не изгледа толку добро како во продавницата.

- Ако имате аналоген кабелски/set top box приемник, надградете го со дигитален set top box приемник. Користете HDMI или компонентни кабли за да добиете HD (висока резолуција) квалитет на сликата.
- Кабелски/сателитски претплатници: Испробајте ги дигиталните станици од понудениот список на канали.
- Поврзување со антена: Испробајте ги HD станиците откако ќе извршите автоматско пребарување на канали.
- Многу HD канали имаат зголемена резолуција во однос на SD (стандардна резолуција) содржините.
- Поставете ја резолуцијата на излезниот видео сигнал од кабелскиот/Set top box приемник на 1080i или 720p.
- Проверете дали го гледате телевизорот од минималната препорачана оддалеченост, земајќи ги предвид големината и резолуцијата на сигналот.

Сликата е избличена: грешка во макро блок, мал блок, точки, пикселизација.

- Компресирањето на видео содржините може да предизвика избличување на сликата, особено кај слики со брзи движења како во спортот или динамичните филмови.
- Ниското ниво на сигнал или лошиот квалитет може да предизвика избличување на сликата. Овој проблем не е поврзан со телевизорот.
- Користењето на мобилни телефони во близина на телевизорот (приближно до 1m) може да предизвика шум на сликата кај аналогната и дигиталната телевизија.

Боите се погрешни или недостасуваат.

- Ако користите компонентна врска, проверете дали компонентните кабли се поврзани на соодветните приклучоци. Несоодветното или лабаво поврзување може да предизвика проблеми со боите или празен екран.

Недоволен интензитет на бои или светлина.

- Прилагодете ги опциите за **Слика** во менито на телевизорот. (одете во **Режим на слика / Боја / Интензитет / Острина**)
- Прилагодете ја опцијата **Заштеда на енерг.** во менито на телевизорот. (одете во **MENU - Систем - Еко решение - Заштеда на енерг.**)
- Обидете се да ја ресетираате сликата за да ги видите зададените поставувања на сликата. (одете во **MENU - Слика - Ресетирање слика**)

На работ од екранот има испрекината линија.

- Ако големината на сликата е поставена на **Одг. на екран**, променете ја во **16:9**.
- Променете ја резолуцијата на кабелскиот/сателитскиот приемник.

Сликата е црно-бела.

- Ако користите композитен AV влез, поврзете го видео кабелот (жолта боја) со зелениот приклучок на компонентниот влез 1 на телевизорот.

При менување на каналите, сликата замрзнува, се изобличува или доцни.

- Ако телевизорот е поврзан со кабелски приемник, обидете се да го ресетираате кабелскиот приемник. Повторно приклучете го AC кабелот и почекајте да се вклучи кабелскиот приемник. Тоа може да потрае до 20 минути.
- Поставете ја излезната резолуција на кабелскиот приемник на 1080i или 720p.

Квалитет на звукот

- Пред сè, извршете **Тест на звук** за да потврдите дека звукот од вашиот телевизор правилно функционира. (одете во **MENU - Поддршка - Самодијагноза - Тест на звук**)
- Ако звукот е во ред, проблемот со звукот може да биде предизвикан од изворот или сигналот.

Нема звук или звукот е премногу тивок при максималната вредност за јачина на звукот.

- Проверете ја јачината на звукот на уредот (кабелски/сателитски приемник, DVD плеер, Blu-ray плеер итн.) кој е поврзан на вашиот телевизор.

Сликата е добра, но нема звук.

- Поставете ја опцијата **Избор на звучник** на **ТВ звучник** во менито за звук.
- Ако користите надворешен уред, проверете дали каблите за звук се поврзани на соодветните влезни приклучоци за звук на телевизорот.
- Ако користите надворешен уред, проверете ја опцијата за излез на звукот на уредот (на пр. можеби треба да ја промените опцијата за звук на вашиот кабелски приемник во HDMI, ако на телевизорот е поврзан HDMI уред).
- Ако користите DVI кон HDMI кабел, потребен е посебен кабел за звук.
- Рестартирајте го поврзаниот уред со исклучување и повторно вклучување на кабелот за напојување на уредот.

Звучниците репродуцираат несоодветен шум.

- Проверете ги поврзувањата на каблите. Проверете дали видео кабелот е поврзан на аудио влез.
- Проверете ја јачината на сигналот на антенската или кабелската врска. Ниското ниво на сигнал може да предизвика изобличување на звукот.

Нема слика, нема видео сигнал

Телевизорот не сака да се вклучи.

- Проверете дали АС кабелот за напојување е добро приклучен во ѕидниот приклучок и телевизорот.
- Проверете дали ѕидниот приклучок функционира.
- Обидете се со притискање на копчето **POWER** на телевизорот да проверите дали проблемот е во далечинскиот управувач. Доколку телевизорот се вклучи, погледнете го делот “Далечинскиот управувач не функционира” подолу.

Телевизорот автоматски се исклучува.

- Проверете дали функцијата **Време на искл.** е поставена на **Искл.** во менито **Време.**
- Ако вашиот телевизор е поврзан на компјутер, проверете ги поставувањата за напојување на компјутерот.
- Проверете дали АС кабелот за напојување е приклучен добро во ѕидниот приклучок и телевизорот.
- **Исклуч. кога нема сигнал** го исклучува телевизорот доколку телевизорот не прими сигнал одреден временски период. **Авто-исклучув.** го исклучува телевизорот доколку корисникот повеќе од четири часа не издаде никаква команда.

Нема слика/видео сигнал.

- Проверете ги поврзувањата на каблите (исклучете ги и повторно приклучете ги сите кабли кои се поврзани на телевизорот и надворешните уреди).
- Поставете го видео излезот на вашите надворешни уреди (кабелски/Set top Box приемник, DVD, Blu-ray итн.) да одговара на влезните приклучоци на телевизорот. На пример, ако излезот на надворешниот уред е HDMI, тој треба да биде поврзан на HDMI приклучокот на телевизорот.
- Проверете дали надворешните уреди се вклучени.
- Проверете дали сте го избрале соодветниот извор на телевизорот со притискање на копчето **SOURCE** на далечинскиот управувач.
- Рестартирајте го поврзаниот уред со исклучување и повторно вклучување на кабелот за напојување на уредот.

Поврзување антена (Антенска/Кабелска врска) (Кабелска врска: во зависност од земјата)

Телевизорот не ги прима сите канали.

- Проверете дали кабелот од антената е добро приклучен.
- Обидете се со функцијата **Постав.** (почетно поставување) да ги додадете достапните канали на списокот со канали. Одете во **MENU - Систем - Постав.** (почетно поставување) и почекајте да се зачуваат сите достапни канали.
- Проверете дали антената е правилно позиционирана.

Сликата е изобличена: грешка во макро блок, мал блок, точки, пикселизација.

- Компресирањето на видео содржините може да предизвика изобличување на сликата, особено на слики со брзи движења како кај спортот или динамичните филмови.
- Слабиот сигнал може да предизвика изобличување на сликата. Овој проблем не е поврзан со телевизорот.



Друго

Сликата не може да се прикаже на цел екран.

- HD каналите имаат црни ленти на сите рабови на екранот кога прикажуваат зголемени SD (4:3) содржини.
- При гледање филмови кои имаат различен сооднос на сликата од вашиот телевизор, на горниот и долниот раб ќе се прикажат црни ленти.
- Поставете ги опциите за големина на слика на вашиот надворешен уред или телевизор на цел екран.

Далечинскиот управувач не функционира.

- Заменете ги батериите на далечинскиот управувач, внимавајќи на точната насока на поларитетот (+/-).
- Исчистете го прозорецот за пренос на сензорот од далечинскиот управувач.
- Обидете се да го насочите далечинскиот управувач директно кон телевизорот на оддалеченост од 1,5-1,8 m.

Далечинскиот управувач од кабелскиот/set top box приемник не го вклучува и исклучува телевизорот и не ја прилагодува јачината на звукот.

- Програмирајте го далечинскиот управувач од кабелскиот/set top box приемник да функционира со телевизорот. Погледнете го прирачникот за користење на кабелскиот/Set top box приемник и пронајдете го кодот за вашиот телевизор од SAMSUNG.

Ќе се појави пораката “Режимот не се поддржува”.

- Проверете ја поддржаната резолуција на телевизорот и соодветно поставете ја излезната резолуција на надворешниот уред.

Од телевизорот излегува мирис на пластика.

- Оваа миризма е нормална и ќе исчезне со тек на време.

Функцијата Информации за сигналот на телевизорот не е достапна во менито за тестирање Самодијагноза.

- Оваа функција е достапна само за дигитални канали од антенска / RF / коаксијална врска.

Телевизорот е закосен на десната или левата страна.

- Отстранете ја подлогата со основа од телевизорот и повторно составете ја.

Потешкотии при составување на основата на подлогата.

- Проверете дали телевизорот е поставен на рамна површина. Ако не можете да ги отстраните завртките од телевизорот, користете магнетизиран одвртувач.

Менито Емитирање е во сива боја (недостапно).

- Менито на функцијата **Емитирање** е достапно само кога ќе изберете извор на телевизорот.



Вашите поставувања се губат по 5 минути или при секое исклучување на телевизорот.

- Ако телевизорот е во режимот **Демо за продавница**, тој ќе ги ресетира поставувањата за звук и слика на секои 5 минути. Ако сакате да го промените режимот **Демо за продавница** во **Дом. упот.**, притиснете го копчето **SOURCE** за да го изберете режимот **ТВ** и одете во **MENU - Поддршка - Кор. го режимот**.

Звукот или сликата повремено се губат.

- Проверете ги поврзувањата на каблите и повторно поврзете ги.
- Губењето на звукот или сликата може да биде предизвикано од користење на премногу крути или дебели кабли. Каблите мора да бидат доволно флексибилни за долготрајна употреба. При поставување на телевизорот на сид, ви препорачуваме да користите кабли со приклучоци под агол од 90 степени.

Видливи се мали честички ако одблизу ги погледнете рабовите на сликата на телевизорот.

- Ова е дел од дизајнот на производот и не претставува дефект.

Менито PIP не е достапно.

- PIP функцијата е достапна само кога користите HDMI или компонентен извор.

Го исклучивте телевизорот пред 45 минути, а тој повторно се вклучил.

- Тоа е нормално. Телевизорот ја користи функцијата OTA (Over The Aerial) за ажурирање на софтверот кој бил преземен додека сте гледале телевизија.

Проблеми со сликата/звукот кои се повторуваат.

- Проверете го и променете го сигналот/изворот.

Може да дојде до реакција помеѓу гумените перничкиња на основата на подлогата и горната завршница на мебелот.

- За да го спречите тоа, користете обложени перничкиња на секоја површина на телевизорот која доаѓа во директен контакт со мебелот.

Ќе се прикаже пораката “Овој фајл може да не се репродуцира правилно.”.

- Тоа може да се случи поради високата бит-стапка на содржината. Содржините воглавно ќе се репродуцираат, но можно е да се појават некои проблеми при репродуцирањето.

Можете да го одржувате вашиот телевизор во оптимална работна состојба преку надградба со најновиот фирмвер (www.samsung.com → Поддршка) преку USB.

Овој TFT LED екран се состои од подпиксели за чие создавање е потребна софистицирана технологија. Сепак, на екранот може да се појават неколку светли или темни пиксели. Овие пиксели нема да имаат никакво влијание врз перформансите на уредот.

Некои функции и слики прикажани во овој прирачник се достапни само кај одредени модели.

Функција Телетекст

Индексната страница од услугата **Телетекст** ви дава информации за начинот на користење на услугата. За правилно прикажување на информациите од **Телетекст**, приемот на каналот мора да биде стабилен. Во спротивно, може да недостасуваат информации или да не се прикажат некои страници.

- Со притиснување на нумеричките копчиња на далечинскиот управувач можете да ги менувате телетекст страниците.

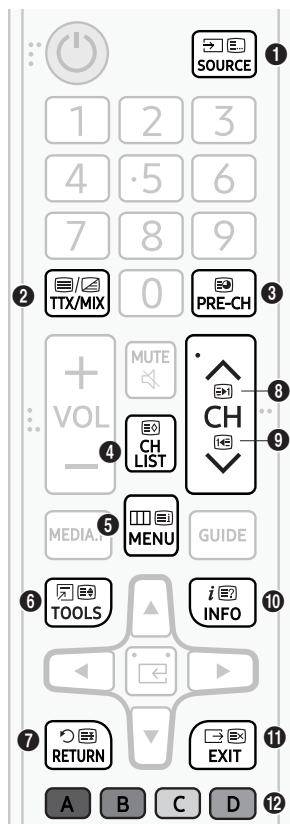

- 1 (режим): Го избира режимот на **Телетекст** (LIST/FLOF). Ако се притисне кога режимот LIST е активен, ќе се префрли во режим на зачувување на листата. Во режимот на зачувување во листа, можете да зачувате страница на **Телетекст** во листата со помош на копчето 8 (зачувај).
- 2 (Целосен TTX/ДвоентTX/мешано/исклучено): Го активира режимот на **Телетекст** за тековниот канал. Притиснете го копчето двапати за преклопување на режимот на **Телетекст** со каналот кој се прикажува на екранот во моментот. Притиснете го уште еднаш за излез од телетекстот.
- 3 (потстраница): Ја прикажува достапната потстраница.
- 4 (зачувај): Ги зачувува страниците на **Телетекст**.
- 5 (индекс): Ја прикажува индексната страница (содржина) во секое време додека гледате **Телетекст**.
- 6 (големина): Го прикажува телетекстот со двојна големина на горната половина од екранот. За преместување на текстот во долната половина од екранот, притиснете го повторно. За нормален приказ, притиснете го уште еднаш.
- 7 (задржи): Го задржува приказот на тековната страница, во случај да постојат неколку споредни страници кои следат автоматски. За поништување, притиснете го повторно.
- 8 (страница нагоре): Ја прикажува следната страница на **Телетекст**.
- 9 (страница надолу): Ја прикажува претходната страница на **Телетекст**.
- 10 (прикажи): Го прикажува скриениот текст (на пример, одговори на прашања од квиз). За прикажување на нормалната слика, притиснете повторно.
- 11 (откажи): Ја намалува сликата за прикажување на телетекст за преклопување со тековниот пренос.
- 12 Копчиња во боја (црвена, зелена, жолта, сина): Ако компанијата која ја емитува програмата користи FASTEXT систем, различните теми на телетекст страницата се означени со различни бои и можат да се изберат со притиснување на копчињата во боја. Притиснете го копчето во боја кое одговара на темата по ваш избор. Ќе се прикаже нова страница во различна боја. На истиот начин можете да избирате и елементи. За прикажување на претходната или следната страница, притиснете го соодветното копче во боја.

Страниците на телетекстот се организирани според шест категории

Дел	Содржина
A	Број на избраната страница.
B	Идентитет на телевизиската куќа.
C	Број на тековната страница или статус на пребарувањето.
D	Датум и време.
E	Текст.
F	Статусни информации. FASTEXT информации.

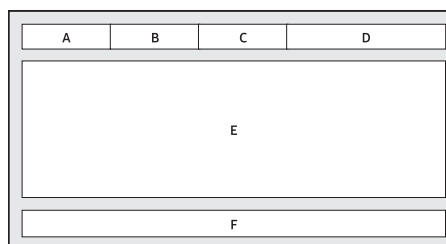

Kensington бржава против кражба

Kensington бравата не е испорачана од страна на Samsung. Тоа е уред кој се користи за физичко прицврстување на системот при користење на јавни места. Изгледот и методот за заклучување може да се разликува од приказот во зависност од производителот. За дополнителни информации околу правилното користење погледнете го прирачникот кој се испорачува со Kensington бравата.

- Најдете ја иконата „K“ на задната страна на телевизорот. Отворот за Kensington бржава се наоѓа покрај иконата „K“.
- Позицијата и бојата можат да бидат различни, во зависност од моделот.

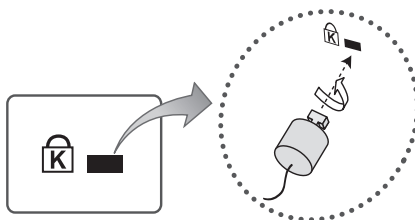

<Опционално>

За заклучување на производот, следете ги овие чекори:

1. Замотајте го кабелот на Kensington бравата околу некој голем, статичен објект како што е маса или стол.
2. Протнете го едниот крај од кабелот со прикачената бржава низ другиот крај на кабелот од Kensington бравата со јамка.
3. Вметнете го делот за заклучување во отворот за Kensington бржава на производот.
4. Заклучете ја бравата.
 - Ова се општите инструкции. За детални инструкции, погледнете го прирачникот за користење кој се испорачува со уредот за заклучување.
 - Уредот за заклучување мора да се купи одделно.

Предупредување за неподвижна слика

Избегнувајте прикажување фотографии на екранот (како фајлови со слики во јрег формат) или елементи од фотографии (како лого ознаки од телевизиските канали, ленти за известувања за берзата или новости на дното од екранот итн.) или, пак, програми во панорамски или 4:3 формат на слика на екранот. Ако постојано прикажувате фотографии, тоа може да предизвика заостанати слики на LED екранот и да го намали квалитетот на сликата. За да го намалите ризикот од овој несакан ефект, следете ги препораките наведени подолу:

- Избегнувајте прикажување на истиот телевизиски канал во долги временски периоди.
- Обидете се секоја слика да ја прикажете на цел екран. За најдобро усогласување користете го менито за поставување на форматот на сликата на телевизорот.
- Намалете ги светлината и контрастот за спречување на појавата на заостанати слики.
- Употребувајте ги сите функции на телевизорот кои се дизајнирани да го намалат задржувањето на сликите и горењето на екранот. Погледнете во е-Manual за деталите.

Грижа за телевизорот

- Ако на ТВ екранот била залепена некоја налепница, на тоа место може да се појават нечистотии откако ќе ја отстраните налепницата. Ве молиме исчистете ги нечистотиите пред да започнете да гледате телевизија.
- Надворешниот дел и екранот на телевизорот може да се изгребат при чистење. Не заборавајте внимателно да го избришете надворешниот дел и екранот со мека крпа за да не направите гребнатини.
- Не прскајте вода или каква било течност директно на телевизорот. Секоја течност која ќе навлезе во производот може да предизвика неисправност, пожар или електричен удар.
- За да го исчистите екранот треба да го исклучите телевизорот, а потоа внимателно да ги избришете дамките и отпечатоците од прсти на екранот со ткаенина од микрофибер. Исчистете ја надворешноста на телевизорот или екранот со мека ткаенина од микрофибер натопена со мало количество на вода. Потоа, отстранете ја влагата со сува ткаенина. Не употребувајте голема сила врз површината на екранот за време на чистењето бидејќи така можете да го оштетите екранот. Никогаш не користете запаливи течности (бензен, разредувач итн.) или средство за чистење. За тврдокорни дамки, испрскајте мало количество средство за чистење екрани на ткаенина од микрофибер, а потоа избришете ги дамките со ткаенината.

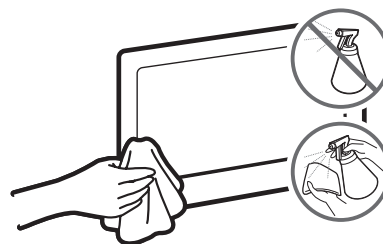

09 Спецификации и други информации

Спецификации

Име на модел	UE32M4002	UE32M5002
Резолуција на екранот	1366 x 768	1920 x 1080
Големина на екран (дијагонала)	32 инчи (80 cm)	32 инчи (80 cm)
Звук (излез)	10 W	10 W
Вртење на држачот (лево / десно)	0°	0°
Димензии (Ш x В x Д)		
Тело	745,4 x 442,2 x 69,0 mm	741,0 x 436,2 x 69,0 mm
Со држач	745,4 x 466,4 x 150,5 mm	741,0 x 460,2 x 150,5 mm
Тежина		
Без држач	4,0 kg	3,9 kg
Со држач	4,1 kg	4,0 kg

Услови за заштита од опкружувањето

Работна температура	10°C до 40°C (50°F до 104°F)
Работна влажност	10% до 80%, без кондензација
Температура на чување	-20°C до 45°C (-4°F до 113°F)
Влажност на чување	5% до 95%, без кондензација

- Дизајнот и спецификациите можат да бидат променети без претходно известување.
- За повеќе информации за напојувањето и потрошувачката на енергија, погледнете ја налепницата со податоци залепена на производот.
- Типичната потрошувачка на енергија се мери според IEC 62087.

Намалување на потрошувачката на енергија

Кога ќе го исклучите телевизорот, тој преминува во режим на подготвеност. Кога е во режим на подготвеност, продолжува да троши мало количество на енергија. За да ја намалите потрошувачката на енергија, исклучете го кабелот за напојување кога не планирате да го користите телевизорот подолг временски период.

Поддржани видео формати

Екстензија на фајл	Контејнер за податоци	Видео кодек	Резолуција	Стапка на слики (fps)	Бит-стапка (Mbps)	Аудио кодек
*.avi	AVI MKV ASF MP4 3GP VRO VOB PS TS	Divx 3.11 / 4 / 5 / 6	1920 x 1080	6 - 30	30	Dolby Digital LPCM ADPCM (IMA, MS) AAC HE-AAC WMA Dolby Digital Plus MPEG (MP3) DTS (Core) G.711 (A-Law, μ -Law)
*.mkv		MPEG4 SP/ASP				
*.asf		H.264 BP/MP/HP				
*.wmv		HEVC (H.265 - Main, Main10 - L4, L4.1)	640 x 480		8	
*.mp4		Motion JPEG				
*.3gp		Window Media Video v9	1920 x 1080		30	
*.vro		MPEG2				
*.mpg		MPEG1				
*.mpeg						
*.ts						
*.tp						
*.trp						
*.mov						
*.flv						
*.vob						
*.svi						
*.divx						

Други ограничувања

- Видео содржините не се репродуцираат или не се репродуцираат правилно, доколку има грешка во содржината или контејнерот за податоци.
- Можно е звукот или сликата да не се репродуцираат, доколку содржините имаат стандардна бит-стапка/стапка на слики која ги надминува компатибилните слики/секунди наведени во табелата.
- Ако постои грешка во индексната табела, функцијата за пребарување (прескокнување) нема да биде поддржана.
- Некои USB/дигитални фото апарати може да не бидат компатибилни со плеерот.
- Менито може подоцна да се прикаже ако видео записот има 10Mbps(бит-стапка).
- Кодекот HEVC е достапен само за контејнерите MKV/MP4/TS.

Видео декодер

- Поддржува до H.264, Level 4.1 (FMO/ASO/RS не се поддржани.)
- Поддржува до H.265 - Main, Main10 - L4, L4.1
- стапка на слики:
 - Под 1280 x 720: макс. 60 слики
 - Над 1280 x 720: макс. 30 слики
- VC1 AP L4 не е поддржан.
- GMC 2 или понови формати не се поддржани.

Аудио декодер

- WMA 10 Pro поддржува до 5.1 канали и M2 профил.
- Нема поддршка за WMA звук без загуби.
- Vorbis поддржува најмногу 2 канали.
- Dolby Digital Plus поддржува до 5.1 канали.

Поддржани формати на превод

Надворешни

Име	Екстензија на фајл
MPEG-4 Timed text	.txt
SAMI	.smi
SubRip	.srt
SubViewer	.sub
Micro DVD	.sub или .txt
SubStation Alpha	.ssa
Advanced SubStation Alpha	.ass
Powerdivx	.psb

Внатрешни

Име	Контејнер за податоци	Формат
Xsub	AVI	Формат на слика
SubStation Alpha	MKV	Формат на текст
Advanced SubStation Alpha	MKV	Формат на текст
SubRip	MKV	Формат на текст
MPEG-4 Timed text	MP4	Формат на текст

Во врска со функцијата **Опис на звук/Преводи** погледнете го **e-Manual**.

Поддржани формати на фотографии

Екстензија на фајл	Вид	Резолуција
*.jpg / *.jpeg	JPEG	15360 x 8640
*.bmp	BMP	4096 x 4096
*.mpo	MPO	15360 x 8640

- Датотеките од типот MPO не ги поддржуваат функциите Зум, Ротирај и Ефект на слајд шоу.

Поддржани формати за музика

Екстензија на фајл	Вид	Кодек	Забелешка
*.mp3	MPEG	MPEG1 Audio Layer 3	
*.m4a / *.mpa / *.aac	MPEG4	AAC	
*.flac	FLAC	FLAC	Поддржува до 2 канали.
*.ogg	OGG	Vorbis	Поддржува до 2 канали.
*.wma	WMA	WMA	WMA 10 Pro поддржува до 5.1 канали и M2 профил. (Нема поддршка за WMA звук без загуби.)
*.wav	wav	wav	
*.mid / *.midi	midi	midi	вид 0 и вид 1

Најголема достапна резолуција

Оптималната резолуција за серија 4 е: 1366 x 768 @ 60Hz / за серија 5 е: 1920 x 1080 @ 60Hz.

Погледнете ја страницата со спецификации за најголемата достапна резолуција.

Режим	Резолуција	Хоризонтална фреквенција (KHz)	Вертикална фреквенција (Hz)	Фреквенција на пиксел часовник (MHz)	Поларитет на синхронизација (H / V)	1366 x 768	1920 x 1080
IBM	720 x 400	31.469	70.087	28.322	-/+	✓	✓
MAC	640 x 480	35.000	66.667	30.240	-/-	✓	✓
	832 x 624	49.726	74.551	57.284	-/-	✓	✓
	1152 x 870	68.681	75.062	100.000	-/-		✓
VESA DMT	640 x 480	31.469	59.940	25.175	-/-	✓	✓
	640 x 480	37.861	72.809	31.500	-/-	✓	✓
	640 x 480	37.500	75.000	31.500	-/-	✓	✓
	800 x 600	37.879	60.317	40.000	+/+	✓	✓
	800 x 600	48.077	72.188	50.000	+/+	✓	✓
	800 x 600	46.875	75.000	49.500	+/+	✓	✓
	1024 x 768	48.363	60.004	65.000	-/-	✓	✓
	1024 x 768	56.476	70.069	75.000	-/-	✓	✓
	1024 x 768	60.023	75.029	78.750	+/+	✓	✓
	1152 x 864	67.500	75.000	108.000	+/+		✓
	1280 x 720	45.000	60.000	74.250	+/+	✓	✓
	1280 x 800	49.702	59.810	83.500	-/+		✓
	1280 x 1024	63.981	60.020	108.000	+/+		✓
	1280 x 1024	79.976	75.025	135.000	+/+		✓
	1366 x 768	47.712	59.790	85.500	+/+	✓	✓
	1440 x 900	55.935	59.887	106.500	-/+		✓
	1600 x 900RB	60.000	60.000	108.000	+/+		✓
	1680 x 1050	65.290	59.954	146.250	-/+		✓
	1920 x 1080	67.500	60.000	148.500	+/+		✓

- Режимот на преплетување не е поддржан.
- Телевизорот може да не функционира правилно доколку не е избран стандарден видео формат.

Лиценци



For DTS patents, see <http://patents.dts.com>. Manufactured under license from DTS, Inc.

DTS, the Symbol, DTS in combination with the Symbol, DTS Premium Sound|5.1, DTS Digital Surround, DTS Express, and DTS Neo2:5 are registered trademarks or trademarks of DTS, Inc. in the United States and/or other countries.

© DTS, Inc. All Rights Reserved.



This DivX Certified® device can play DivX® HD video files (including .avi, .divx). Download free software at www.divx.com to create, play and stream digital videos. To play purchased DivX movies, first register your device at vod.divx.com. Find your registration code in the DivX VOD section of your device setup menu.

This DivX Certified® device can play DivX® HD video (including .avi, .divx). DivX®, DivX Certified® and associated logos are trademarks of DivX, LLC and are used under license.

Covered by one or more of the following U.S. patents: 7,295,673; 7,460,668; 7,515,710; 8,656,183; 8,731,369; RE45,052.



The terms HDMI and HDMI High-Definition Multimedia Interface, and the HDMI Logo are trademarks or registered trademarks of HDMI Licensing LLC in the United States and other countries.



Manufactured under license from Dolby Laboratories. Dolby, Dolby Audio, Pro Logic, and the double-D symbol are trademarks of Dolby Laboratories.

Open Source License Notice

Open Source used in this product can be found on the following webpage.

(<http://opensource.samsung.com>) Open Source License Notice is written only English.

Препорака - само ЕУ



Со ова, Samsung Electronics, изјавува дека овој телевизор е во согласност со неопходните услови и останатите поважни потточки на Директивата 1999/5/ЕС.

Официјалната декларација за еднаквост може да се најде на веб-страницата <http://www.samsung.com>, одете во Поддршка > Пребарување на поддршка за производ и внесете го името на моделот.

Оваа опрема може да се користи само во затворени простории.

Оваа опрема може да се употребува во сите држави на ЕУ.



Правилно отстранување на овој производ (отстранување на електрична & електронска опрема) (Применливо во држави со посебни системи за справување со отпадот)

Оваа ознака на производот, галантеријата или литературата посочува дека производот и неговата електронска дополнителна опрема (на пр. полнач, слушалки со микрофон, USB кабел) не треба да се отстранат заедно со останатиот отпад од домаќинството на крајот од работниот век. За да се спречи можна штета врз околината или човечкото здравје од неконтролирано отстранување на отпад, ве молиме одделете ги овие предмети од другите видови на отпад и рециклирајте ги за да промовирате повторно користење на материјалите.

Физичките лица можат да се обратат или во продавницата каде што го купиле овој производ или во службите на локалната самоуправа, за детали каде и како да извршат рециклирање на производот на начин безбеден по околината.

Деловните корисници треба да се обратат до својот набавувач и да ги проверат условите и одредбите од договорот за купување. Овој производ и неговата електронска дополнителна опрема не треба да се отстранува заедно со другите комерцијални видови на отпад.



Правилно отстранување на батериите од овој производ (Применливо во држави со посебни системи за справување со отпадот)

Оваа ознака на батеријата, прирачникот или пакувањето посочува дека батериите од овој производ не треба да се отстранат заедно со останатиот отпад од домаќинството на крајот од работниот век. Ознаките за хемиските симболи Hg, Cd или Pb посочуваат дека батеријата содржи жива, кадмиум или олово над референтните нивоа од директивата ЕС 2006/66. Доколку батериите не се депонираат правилно, овие супстанции можат да предизвикаат штети на човековото здравје или опкружувањето.



За заштита на природните ресурси и промовирање на повторната употреба на материјалите, одделете ги батериите од останатите видови на отпад и рециклирајте ги со помош на бесплатниот локален систем за рециклирање на батерии.

За повеќе информации во врска со регулаторните обврски специфични за некои производи и еколошките цели на Samsung, на пр., REACH, WEEE, батерии, посетете ја веб-страницата http://www.samsung.com/uk/aboutsamsung/samsungelectronics/corporatecitizenship/data_corner.html

ПРЕДУПРЕДУВАЊЕ - ЗА ДА СПРЕЧИТЕ ПОЈАВА НА ПОЖАР, СЕКОГАШ ЧУВАЈТЕ ГИ СВЕЌИТЕ ИЛИ ДРУГИТЕ ИЗВОРИ НА ОТВОРЕН ОГАН ПОДАЛЕКУ ОД ОВОЈ ПРОИЗВОД.



Adaptor information

  Користете го следниот адаптер за да избегнете опасност

Manufacturer: Samsung Electro-Mechanics Co., Ltd.

Manufacturer: SOLUM Co Ltd

Adaptor Model: A5919_FSM

Manufacturer: Samsung Electro-Mechanics Co., Ltd.

Manufacturer: SOLUM Co Ltd

Adaptor Model: A6619_FSM

Manufacturer: Dongyang E&P Inc

Adaptor Model: A4819_FDY

To reduce the risk of fire or electric shock, do not expose this apparatus to rain or moisture.

Apparatus shall not be exposed to dripping or splashing and no objects filled with liquids, such as vases, shall not be placed on the apparatus.

For power cord use, see user manual.

WARNING: FOR INDOOR USE ONLY

This page is intentionally
left blank.

Pred branjem uporabniškega priročnika

Televizorju sta priložena uporabniški priročnik in vgrajeni e-priročnik.



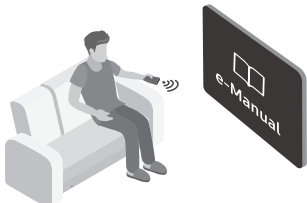



Preden preberete uporabniški priročnik, si oglejte naslednje:

	Uporabniški priročnik	Preberite priloženi uporabniški priročnik, da se seznanite z informacijami o varnosti izdelka, namestitvi, dodatni opremi, začetni konfiguraciji in tehničnih podatkih izdelka.
	e-Manual	Za več informacij o tem televizorju preberite e-priročnik, ki je vgrajen v izdelku. <ul style="list-style-type: none">• Če želite odpreti e-priročnik, MENU → Podpora → e-Manual → ENTER

S spletnega mesta lahko prenesete uporabniški priročnik in si njegovo vsebino ogledate na računalniku ali mobilni napravi.

Opozorilo! Pomembna varnostna navodila

Pred uporabo televizorja preberite varnostna navodila.

PREVIDNO			Izdelek razreda II: Ta simbol označuje, da izdelek ne potrebuje varnostne povezave z električno ozemljitvijo.
NEVARNOST ELEKTRIČNEGA UDARA. NE ODPIRAJTE.			
PREVIDNO: DA PREPREČITE NEVARNOST ELEKTRIČNEGA UDARA, NE ODSTRANJUJTE POKROVA (ALI HRBTNEGA DELA). V NOTRANJOSTI NI DELOV, KI BI JIH LAHKO POPRAVIL UPORABNIK. ZA SERVISIRANJE SE OBRNITE NA USPOSOBLJENO OSEBJE.			Napetost izmeničnega toka: Nazivna napetost, označena s tem simbolom, je napetost izmeničnega toka.
	Ta simbol označuje visoko napetost v notranjosti. Priti v kakršen koli stik s katerim koli delom v notranjosti naprave je nevarno.		Napetost enosmernega toka: Nazivna napetost, označena s tem simbolom, je napetost enosmernega toka.
	Ta simbol označuje, da je izdelku priložena pomembna dokumentacija o njegovi uporabi in vzdrževanju.		Pozor. Preberite navodila za uporabo: S tem simbolom so označeni nasveti uporabniku, da si v uporabniškem priročniku prebere dodatne varnostne informacije.

- Reže in odprtine v omarici in na hrbtnem ali spodnjem delu so namenjene nujnemu prezračevanju. Da zagotovite ustrezno delovanje naprave in da jo zaščitite pred pregrevanjem, teh rež in odprtin ne zakrivajte ali pokrivajte.
 - Naprave ne zapirajte v zaprt prostor, kot je knjižna omara ali vgrajena omarica, razen če je poskrbljeno za ustrezno prezračevanje.
 - Naprave ne postavljajte v bližino ali nad radiator ali grelne lopute ali na mesto, izpostavljeno neposredni sončni svetlobi.
 - Na napravo ne postavljajte posod z vodo (vaz itd.), saj to lahko povzroči požar ali električni udar.
- Naprave ne izpostavljajte dežju in je ne postavljajte v bližino vode (v bližino kadi, umivalnika, kuhinjskega korita, kadi za pranje, bazena, v mokro klet itd.). Če se naprava po nesreči zmoči, jo izključite in se takoj obrnite na pooblaščenega prodajalca.
- Naprava uporablja baterije. V vaši skupnosti morda veljajo predpisi, s katerimi je določeno, da morate baterije odvreči na okolju prijazen način. Za informacije o odlaganju ali recikliranju se obrnite na lokalne oblasti.
- Ne preobremenjujte stenskih vtičnic, podaljškov in adapterjev, saj lahko to povzroči požar ali električni udar.
- Napajalne kable napeljite tako, da ne boste stopali nanje ali jih stiskali s predmeti, postavljenimi nanje ali obnje. Še posebno pozorni bodite na del kabla, kjer je vtič, na stensko vtičnico in na točko, kjer kabel izstopa iz naprave.

- Da napravo zaščitite med nevihto ali če je ne boste nadzorovali ali uporabljali dlje časa, jo izključite iz stenske vtičnice in izključite antenski ali kabelski sistem. S tem boste preprečili, da bi televizor poškodovala strela ali napetostni udari na napajalnem vodu.
- Preden priključite napajalni kabel za izmenični tok na vtičnico adapterja za enosmerni tok, preverite, ali označba napetosti adapterja za enosmerni tok ustreza lokalnemu električnemu omrežju.
- V odprte dele naprave ne vstavljajte kovinskih predmetov. S tem lahko povzročite nevarnost električnega udara.
- Ne dotikajte se notranjosti naprave, da se izognete električnemu udaru. Napravo sme odpreti samo usposobljen tehnik.
- Napajalni kabel trdno in do konca priključite na vtičnico. Ko odstranjujete napajalni kabel iz vtičnice, vedno povlecite za vtič napajalnega kabla. Nikoli ne vlecite za napajalni kabel. Napajalnega kabla se ne dotikajte z mokrimi rokami.
- Če naprava ne deluje normalno – posebno če oddaja nenavaden zvok ali vonj – jo takoj izključite in se obrnite na pooblaščenega trgovca ali servisni center.
- Če televizorja dalj časa ne nameravate uporabljati ali če odhajate od doma (še zlasti če bodo doma ostali otroci, starejši ali invalidne osebe brez nadzora), izključite napajalni vtič iz vtičnice.
 - Če se na napajalnem kablu nabere prah, se lahko kabel močno segreje, začne iskriti ali pa se poškoduje njegova izolacija, kar lahko povzroči električni udar, uhajanje električnega toka ali požar.
- Pri namestitvi televizorja v okolju z veliko prahu, visoko ali nizko temperaturo, visoko vlažnostjo, kemičnimi snovmi ali v okoljih, kjer deluje neprekinjeno 24 ur na dan (na primer letališče, železniška postaja itd.), se obrnite na pooblaščen servisni center družbe Samsung. V nasprotnem primeru lahko pride do resnih poškodb televizorja.
- Uporabljajte samo ustrezno ozemljena vtič in vtičnico.
 - Če nista ustrezno ozemljena, lahko to povzroči električni udar ali poškodovanje opreme. (Samo oprema razreda I.)
- Če želite popolnoma izklopiti to napravo, jo izključite iz vtičnice. Stenska vtičnica in napajalni vtič naj bosta vedno dosegljiva, da lahko po potrebi hitro izklopite napravo iz napajanja.
- Dodatno opremo (baterije itd.) hranite na varnem mestu zunaj dosega otrok.
- Izdelka ne udarjajte in pazite, da vam ne pade na tla. Če je izdelek poškodovan, izključite napajalni kabel in se obrnite na servisni center družbe Samsung.
- Če želite očistiti to napravo, izvlecite napajalni kabel iz stenske vtičnice in izdelek obrišite z mehko in suho krpo. Ne uporabljajte kemikalij, kot so vosek, benzol, alkohol, razredčil, sredstev proti komarjem, osvežilnikov prostora, maziv ali čistil. Te kemikalije lahko poškodujejo televizor ali izbrišejo natise na njem.
- Naprave ne izpostavljajte kapljanju ali pljuskanju.
- Baterij ne odvrzite v ogenj.
- Ne povzročajte kratkega stika baterij, jih razstavljajte ali pregrevajte.
- Če baterije v daljinskem upravljalniku zamenjate z napačnimi, obstaja nevarnost eksplozije. Zamenjajte jih samo z baterijami iste ali enakovredne vrste.

* Slike in ilustracije v tem uporabniškem priročniku so samo za referenco. Dejanski izdelek je lahko videti drugačen.

Obliko in tehnične lastnosti izdelka lahko spremenimo brez predhodnega obvestila.

Jeziki CIS (ruščina, ukrajinsščina, kazaščina) za ta izdelek niso na voljo, ker je izdelan za stranke v EU.

Kazalo

	Pred branjem uporabniškega priročnika	2
	Opozorilo! Pomembna varnostna navodila	3
01	Kaj je v škatli?	
02	Namestitev televizorja	
	Pritrjevanje televizorja na steno	8
	Zagotavljanje ustreznega prezračevanja televizorja	9
	Namestitev televizorja na stojalo	10
	Varnostni ukrepi: Pritrjevanje televizorja na steno, da preprečite njegov padec	10
03	Daljniski upravljalnik	
	Vstavljanje baterij v daljniski upravljalnik (velikost baterije: AAA)	12
04	Začetna nastavitve	
	Če želite ponastaviti to funkcijo ...	13
	Uporaba možnosti Upravljalnik televizorja	13
05	Spreminjanje vhoda Vir	
	Vir	14
	Navodila za uporabo možnosti Uredi ime.	14
	Informacije	14
06	Vstavitev v režo za SPLOŠNI VMESNIK (reža za kartico za gledanja televizorja)	
	Uporaba "KARTICE ZA SPLOŠNI VMESNIK ali KARTICE CI+"	15

07	Uporaba e-priročnika	
	Prikaz na zaslonu	16
	Postopek preklapljanja med temo e-priročnika in ustreznim menijem prikaza na zaslonu.	17
	Iskanje teme na strani s kazalom	17
08	Odpravljanje težav in vzdrževanje	
	Odpravljanje težav	18
	Funkcija Teletekst	23
	Strani teleteksta so urejene v šest kategorij	24
	Ključavnica Kensington proti kraji	24
	Opozorilo o mirujočih slikah	25
	Vzdrževanje televizorja	25
09	Specifikacije in druge informacije	
	Specifikacije	26
	Okoljski vidiki	26
	Zmanjšanje porabe energije	26
	Licence	30
	Adaptor information	32

01 Kaj je v škatli?

Preverite, ali ste s televizorjem dobili naslednje elemente. Če kateri predmet manjka, se obrnite na prodajalca.

- Daljinski upravljalnik & bateriji (2 x AAA)
- Uporabniški priročnik
- Garancijska kartica/regulativna navodila (ponekod niso na voljo)
- Televizijski napajalni kabel (odvisno od države in modela)

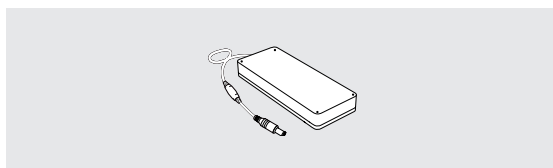

Vmesnik

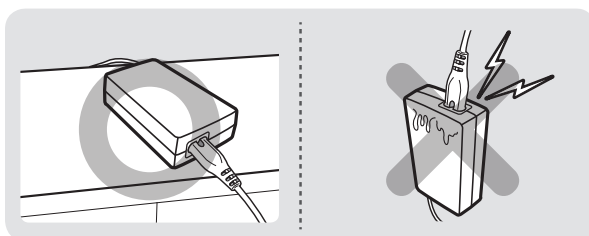

- Barva in oblika elementov se razlikujeta glede na model.
- Kabli, ki niso priloženi izdelku, so naprodaj posebej.
- Odprite škatlo in preverite, ali je v embalaži skrita še kakšna dodatna oprema.

Administrativni stroški se lahko zaračunajo, če:

- (a) vas na vašo zahtevo obišče tehnik in izdelek ni okvarjen (npr. če niste prebrali uporabniškega priročnika);
- (b) izdelek prinesete v servisni center in ni okvarjen (npr. če niste prebrali uporabniškega priročnika).

O administrativnih stroških boste obveščeni pred obiskom tehnika.



Opozorilo: pri nepravilnem rokovanju se zasloni lahko poškodujejo zaradi neposrednega pritiska. Priporočamo, da televizor dvignete tako, da primete robove, kot je prikazano.



02 Namestitev televizorja

Pritrjevanje televizorja na steno



Če boste ta televizor pritrčili na steno, natančno upoštevajte navodila proizvajalca. Če televizorja ne pritrдите pravilno, lahko zdrsne ali pade, kar lahko povzroči resno poškodbo otroka ali odrasle osebe ter televizorja.

Pri modelih, ki imajo priložene adapterje za stensko držalo, adapterje namestite, kot je prikazano na spodnji sliki, preden namestite stensko držalo.

- Oglejte si priročnik za namestitev, ki je priložen Samsungovi opremi za pritrnitev na steno.

Televizor lahko pritrдите na steno z opremo za pritrnitev na steno (naprodaj posebej).

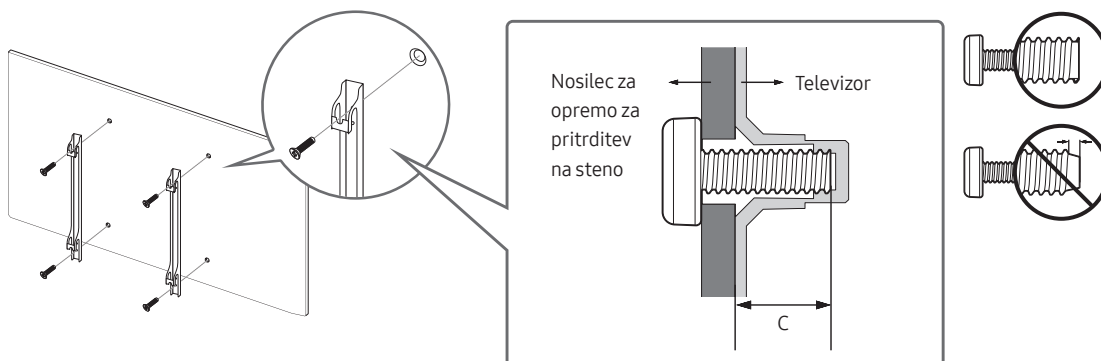

- Samsung Electronics ne odgovarja za poškodovanje izdelka ali telesne poškodbe, če se odločite, da boste sami namestiti nosilec za namestitev na steno.
- Opremo za pritrnitev na steno lahko namestite na trdno steno, pravokotno na tla. Preden opremo za pritrnitev na steno namestite na površine, ki niso mavčne plošče, se obrnite za dodatne informacije obrnite na najbližjega prodajalca. Če televizor namestite na strop ali poševno steno, lahko pade in povzroči hude telesne poškodbe.
- Standardne dimenzije stenskega držala so navedene v tabeli na naslednji strani.
- Če želite namestiti stensko držalo drugega proizvajalca, si oglejte dolžino vijakov za pritrnitev televizorja na steno v stolpcu C v tabeli na naslednji strani.
- Pri namestitvi stenskega držala priporočamo, da privijete vse štiri vijake VESA.
- Če želite namestiti stensko držalo, ki se ga v steno privije samo z zgornjima vijakoma, morate uporabiti stensko držalo znamke Samsung, ki podpira tovrstno namestitev. (Dobavljivost tovrstnega stenskega držala je odvisna od geografskega območja.)

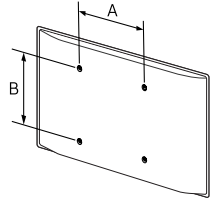
Velikost televizorja v palcih	Specifikacije za luknje za vijake VESA (A * B) v milimetrih	C (mm)	Standardni vijak	Število	
32	100 x 100	20.9 ~ 21.9	M4	4	



Stenskega držala ne nameščajte, ko je televizor vklopljen. To lahko povzroči telesne poškodbe zaradi elektrošoka.

- Ne uporabljajte vijakov, daljših od standardnih dimenzij ali ne ustrezajo specifikacijam za vijake standarda VESA. Predolgi vijaki lahko poškodujejo notranjost televizorja.
- Pri opremi za pritrnitev na steno, ki ne ustreza specifikacijam za vijake standarda VESA, se lahko dolžina vijakov razlikuje glede na njene specifikacije.
- Vijakov ne privijajte premočno. Lahko namreč poškodujete izdelek ali povzročite, da ta pade, in tako poškodujete sebe ali druge. Samsung ni odgovoren za take nesreče.
- Samsung ni odgovoren za poškodovanje izdelka ali telesne poškodbe, če stranka uporablja stensko držalo, ki ni VESA ali ni odobrena, ali če ne upošteva navodil za namestitev izdelka.
- Televizorja ne namestite nagnjenega za več kot 15 stopinj.
- Televizor naj na steno vedno nameščata dve osebi.

Zagotavljanje ustreznega prezračevanja televizorja

Televizor namestite vsaj 10 cm od predmetov (sten, omar itd.), da zagotovite ustrezno prezračevanje. Pri neustreznem prezračevanju lahko pride do požara ali težav z izdelkom zaradi povišane notranje temperature. Močno priporočamo, da pri namestitvi televizorja na stojalo ali pritrnitev na steno uporabite samo dele, ki jih nudi družba Samsung Electronics. Če uporabite dele drugih proizvajalcev, lahko pride do težav z izdelkom ali do telesne poškodbe zaradi padca izdelka.

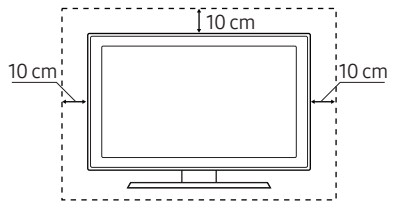
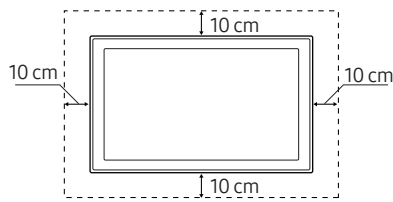
Namestitev s stojalom	Pritrditev na steno
	

Namestitev televizorja na stojalo

Prepričajte se, da imate vso prikazano dodatno opremo in da ste stojalo sestavili po priloženih navodilih za sestavljanje.

Varnostni ukrepi: Pritrjevanje televizorja na steno, da preprečite njegov padec



Pozor: televizorja ni dovoljeno vleči, potiskati ali nanj plezati, saj lahko pade. Posebno bodite pozorni na to, da se na televizor ne nagibajo ali ga premikajo otroci. Lahko se prevrne in povzroči težje telesne poškodbe ali smrt. Upoštevajte varnostne ukrepe, navedene na letaku z varnostnimi ukrepi, ki je priložen televizorju. Da zagotovite več stabilnosti in varnosti, kupite in namestite pripomoček za preprečevanje padcev, kot je opisano v nadaljevanju.



OPOZORILO: Televizorja nikoli ne postavite na nestabilno mesto, Televizor lahko pade in povzroči hude ali smrtne telesne poškodbe. Veliko poškodb, še posebej otrok, je mogoče preprečiti s temi ukrepi

- Uporabite omarice ali stojala, ki jih priporoča proizvajalec televizorja.
 - Uporabite samo pohištvo, ki lahko televizor varno podpira.
 - Televizor ne sme viseti prek roba podpornega pohištva.
 - Televizorja ne postavljajte na visoko pohištvo (na primer, kredenco ali knjižno polico), ne da bi pohištvo in televizor pritrčili na ustrezno podporo.
 - Televizorja ne postavljajte na krpo ali druge materiale med televizorjem in pohištvom, na katerem stoji.
 - Otroke poučite o nevarnosti vzpenjanja na pohištvo, da bi dosegli televizor ali njegove kontrolnike.
- Če prestavljate televizor, ki ga boste zamenjali z novim, morate pri starem upoštevati iste varnostne napotke.

Preprečevanje padca televizorja

1. Z ustreznimi vijaki dobro privijte nosilce v steno. Preverite, ali so vijaki trdno priviti v steno.
 - Morda boste potrebovali dodaten material, kot so sidrni vložki, odvisno od vrste stene.
2. Z ustreznimi velikimi vijaki dobro privijte nosilce na televizor.
 - Za specifikacije vijakov si oglejte razdelek o standardnem vijaku v tabeli pod postavko "Pritrjevanje televizorja na steno".
3. Nosilce, nameščene na televizorju, in nosilce, pritrjene na steno, povežite s trpežno, močno vrvico in to trdno zavežite.
 - Televizor namestite blizu stene, tako da ne more pasti nazaj.
 - Vrvico privežite tako, da so nosilci na steni v višini nosilcev na televizorju ali nižje.

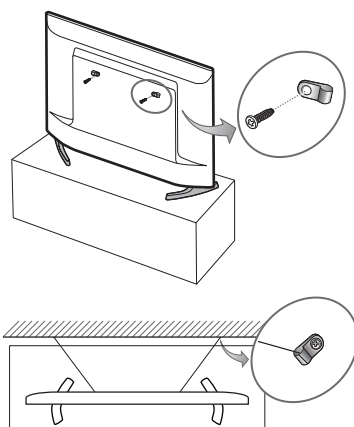

03 Daljinski upravljalnik

- Odvisno od države in modela.

Ugotovite, kje na daljinskem upravljalniku so funkcijski gumbi, kot so: **SOURCE**, **TTX/MIX**, **PRE-CH**, **CH LIST**, **^ CH v**, **MENU**, **TOOLS**, **[]**, **INFO**, **RETURN** in **EXIT**.

- Ta daljinski upravljalnik lahko uporabljajo slabovidni, saj so gumbi za vklop/izklop, kanale, glasnost in potrditev opremljeni z Braillovo pisavo.

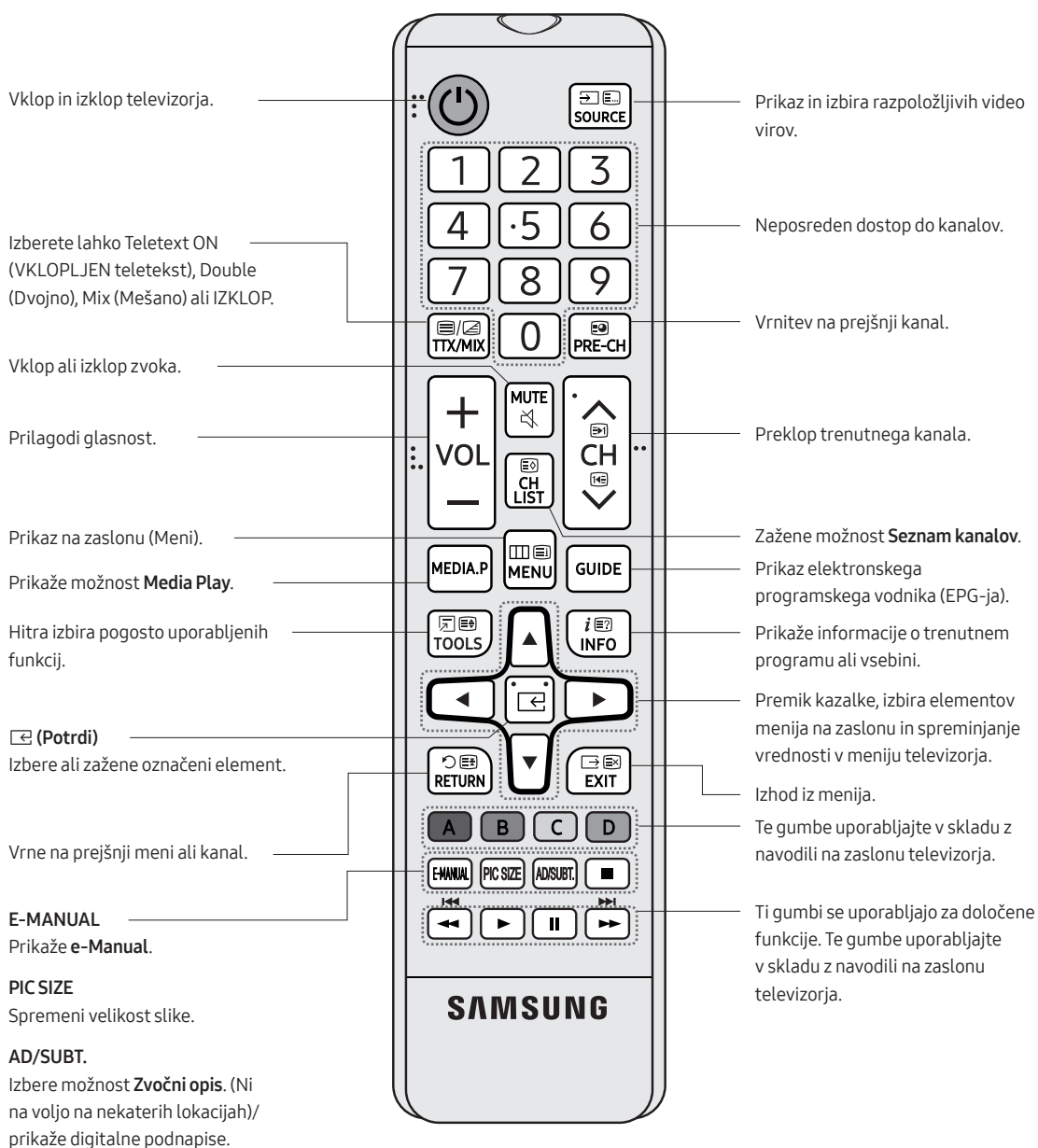

- Imena gumbov zgoraj so lahko drugačna od dejanskih imen.

Vstavljanje baterij v daljinski upravljalnik (velikost baterije: AAA)

Poli baterij se morajo ujemati s simboli v prostoru za baterije.

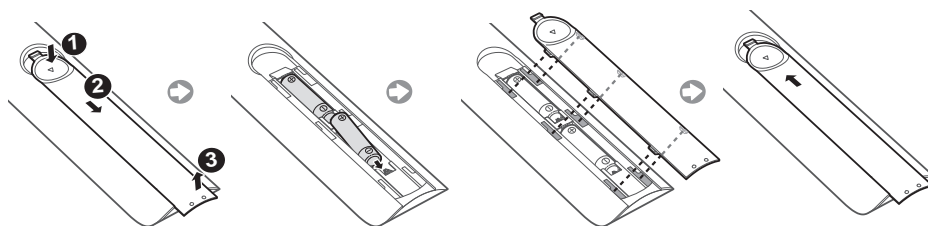

- Daljinski upravljalnik uporabljajte na oddaljenosti do 7 m od televizorja.
- Na delovanje daljinskega upravljalnika lahko vpliva močna svetloba. Izogibajte se uporabi v bližini svetlih fluorescentnih luči in neonskih tabel.
- Barva in oblika upravljalnika sta odvisni od modela.

04 Začetna nastavitve

Ob prvem vklopu televizorja se prikaže pogovorno okno začetne nastavitve. Če želite dokončati postopek začetne nastavitve, sledite navodilom na zaslonu. Ta postopek lahko ročno opravite pozneje v meniju **MENU** → **Sistem** → **Nastavitve**.

- Če pred namestitvijo katero koli napravo povežete s HDMI1, se Vir kanalov samodejno spremeni v možnost digitalnega pretvornika.
- Če ne želite izbrati možnosti Digitalni pretvornik, izberite možnost **Antena**.

Če želite ponastaviti to funkcijo ...

Izberite **Sistem** → **Nastavitve** (Začetna nastavitve). Vnesite 4-mestno številko PIN. Privzeta številka PIN je »0-0-0-0«.

Če želite številko PIN spremeniti, uporabite funkcijo **Spremeni PIN**.

Tudi če ste postopek **Nastavitve** (**MENU** → **Sistem**) izvedli že v trgovini, ga ponovite še doma.

- Če kodo PIN pozabite, pritisnite gumb na daljinskem upravljalniku v naslednjem zaporedju, s čimer PIN ponastavite na "0-0-0-0": **MUTE** → 8 → 2 → 4 → **POWER** (vklop)

Uporaba možnosti Upravljalnik televizorja

Televizor lahko vklopite z gumbom **Upravljalnik televizorja** na spodnjem delu televizorja, nato uporabite meni **Nadzorni meni**. Meni **Nadzorni meni** se prikaže, če pritisnete kontrolnik televizorja, ko je televizor vklopljen. Za več informacij o uporabi si oglejte sliko spodaj.

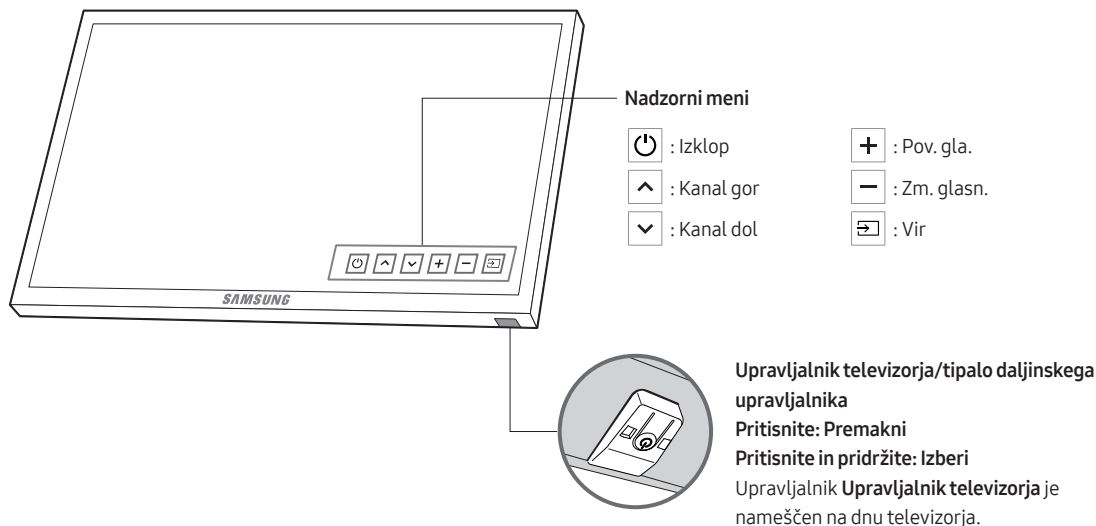

05 Spreminjanje vhoda Vir

Vir

Za izbiro televizorja ali drugega zunanje vhodne vira, kot so DVD-predvajalnik, predvajalnik Blu-ray, kabelski sprejemnik in satelitski sprejemnik STB, priključeni na televizor.

1. Pritisnite gumb **SOURCE** na daljinskem upravljalniku.
2. Izberite želeni zunanji vhodni vir.

Navodila za uporabo možnosti Uredi ime.

V meniju **Vir** pritisnite gumb **TOOLS** in nastavite želeno ime vhoda zunanje vira.

Informacije

Ogledate si lahko podrobne informacije o povezani zunanji napravi.

06 Vstavitev v režo za SPLOŠNI VMESNIK (reža za kartico za gledanja televizorja)

- Odvisno od države in modela.
- Preden namestite ali odstranite kartico za splošni vmesnik, izklopite televizor.

Uporaba "KARTICE ZA SPLOŠNI VMESNIK ali KARTICE CI+"

Za gledanje plačljivih kanalov mora biti vstavljena "KARTICA ZA SPLOŠNI VMESNIK ali KARTICA CI+".

- Če ne vstavite "KARTICE ZA SPLOŠNI VMESNIK ali KARTICE CI+", se bo na nekaterih kanalih prikazalo sporočilo "Kodiran signal".
- V 2–3 minutah se prikažejo informacije o seznanitvi s telefonsko številko, ID-jem "KARTICE ZA SPLOŠNI VMESNIK ali KARTICE CI+", ID-jem gostitelja in druge informacije. Če se prikaže sporočilo o napaki, se obrnite na ponudnika storitev.
- Ko je konfiguracija informacij o kanalih dokončana, se prikaže sporočilo "Posodabljanje je dokončano", kar pomeni, da je seznam kanalov posodobljen.
- **OPOMBA**
 - "KARTICO ZA SPLOŠNI VMESNIK ali KARTICO CI+" dobite pri lokalnem ponudniku kableske televizije.
 - Ko želite odstraniti "KARTICO ZA SPLOŠNI VMESNIK ali KARTICO CI+", jo previdno izvlecite z rokami, saj se pri padcu lahko poškoduje.
 - "KARTICO ZA SPLOŠNI VMESNIK ali KARTICO CI+" vstavite v smeri, ki je označena na njej.
 - Mesto reže za SPLOŠNI VMESNIK se lahko razlikuje glede na model.
 - "KARTICA ZA SPLOŠNI VMESNIK ali KARTICA CI+" v nekaterih državah in regijah ni podprta. Preverite pri pooblaščenem prodajalcu.
 - Če ste naleteli na kakršne koli težave, se obrnite na ponudnika storitev.
 - Vstavite "KARTICO ZA SPLOŠNI VMESNIK ali KARTICO CI+", ki podpira trenutne nastavitve antene. Slika na zaslonu bo popačena ali ne bo vidna.

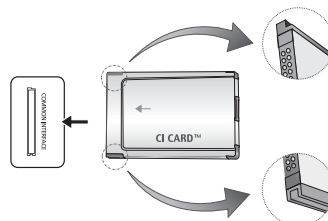

- Slika se lahko razlikuje, odvisno od modela.

07 Uporaba e-priročnika



Navodila za funkcije televizorja so na voljo v možnosti **e-Manual** v televizorju. Za uporabo pritisnite gumb **E-MANUAL** na daljinskem upravljalniku. Z gumbi gor/dol/desno/levo premikajte kazalec, da označite kategorijo in temo, nato pritisnite gumb **ENTER**. **e-Manual** prikaže stran, ki si jo želite ogledati.

Dostopite lahko tudi prek menija:

MENU → **Podpora** → **e-Manual** → **ENTER**

- Za vrnitev v glavni meni priročnika **e-Manual** pritisnite gumb **E-MANUAL** na daljinskem upravljalniku.

Prikaz na zaslону

Trenutno predvajan videoposnetek, TV-program itd.



Seznam kategorij. Pritisnite gumb ◀ ali ▶, da izberete želeno kategorijo.

Prikaz seznama podmenijev. Za premik kazalca uporabite puščične gumbе na daljinskem upravljalniku. Pritisnite gumb **ENTER**, da izberete željeni podmeni.

Operacijski gumbi

Kazalo: prikaz zaslona s kazalom.

- Razpoložljivost možnosti **Kazalo** je odvisna od jezika.

Potrdi: izbira kategorije ali podmenija.

Zapri: Izhod iz priročnika **e-Manual**.

<Ogled vsebine>

Posk. zdaj: prikaz menija na zaslonu, ki ustreza temi. Za vrnitev na zaslon priročnika **e-Manual** pritisnite gumb **E-MANUAL**.

Domov: Pomik na začetni zaslon priročnika **e-Manual**.

Stran: pomik na prejšnjo ali naslednjo stran.

Povečava: Povečava zaslona.

Pritisnite gumb **Povečava**, da povečate prikaz na zaslonu. Po povečanem prikazu na zaslonu se lahko pomikate z gumboma ▲ ali ▼. Za vrnitev na običajno velikost prikaza na zaslonu pritisnite gumb **RETURN**.

Postopek preklapljanja med temo e-priročnika in ustreznim menijem prikaza na zaslonu.

- Ta funkcija v nekaterih menijih ni na voljo.
- Funkcije **Posk. zdaj** ni mogoče uporabljati, če meni ni aktiviran.

1. način	2. način
<ol style="list-style-type: none">1. Če želite uporabiti meni, ki ustreza temi e-Manual, pritisnite rdeč gumb, da izberete funkcijo Posk. zdaj.2. Za vrnitev na zaslon priročnika e-Manual pritisnite gumb E-MANUAL.	<ol style="list-style-type: none">1. Ko je prikazana tema, pritisnite gumb ENTER. Pojavi se napis »Ali želite to izvesti?«. Izberite možnost Da in pritisnite gumb ENTER. Odpre se okno na zaslonu.2. Za vrnitev na zaslon priročnika e-Manual pritisnite gumb E-MANUAL.

Iskanje teme na strani s kazalom

- Funkcija morda ni podprta, odvisno od jezika.
1. Če želite iskati po ključni besedi, pritisnite moder gumb, da izberete možnost **Kazalo**.
 2. Pritisnite gumb ◀ ali ▶, da izberete zeleni vrstni red znakov.
 3. Pritisnite gumb ▲ ali ▼, da izberete ključno besedo, ki si jo želite ogledati, nato pritisnite gumb **ENTER**.
 4. Ogledate si lahko ustrezen zaslon z navodili v priročniku **e-Manual**.
 - Če želite zapreti zaslon **Kazalo**, pritisnite gumb **RETURN**.

08 Odpravljanje težav in vzdrževanje

Odpravljanje težav

Če pride do težav s televizorjem, najprej uporabite možnosti na seznamu možnih težav in rešitev. Če noben od naštetih namigov za odpravljanje težav ne deluje, obiščite spletno mesto "www.samsung.com" in kliknite Support (Pomoč) ali pokličite servisni center družbe Samsung.

Kakovost slike

- Najprej izvedite **Preizkus slike** in potrdite, da se preizkusna slika pravilno prikaže na televizorju. (odprite **MENU – Podpora – Samod. diagnoza – Preizkus slike**) Če je preizkusna slika pravilno prikazana, lahko nizko kakovost slike povzroča vir ali signal.

Slika na zaslonu televizorja ni tako kakovostna, kot je bila v trgovini.

- Če imate analogni kabelski sprejemnik ali sprejemnik STB, ga nadgradite na digitalni sprejemnik STB. Za sliko visoke ločljivosti (HD) uporabite kabel HDMI ali komponentni kabel.
- Naročniki kabelske ali satelitske televizije: poskusite digitalne postaje s seznama kanalov.
- Povezava antene: izvedite samodejno iskanje in nato poskusite s postajami visoke ločljivosti.
- Številni kanali visoke ločljivosti prikazujejo izboljšano vsebino standardne ločljivosti (SD).
- Prilagodite ločljivost video izhoda kabelskega sprejemnika/sprejemnika STB na 1080i ali 720p.
- Prepričajte se, da televizor gledate z najmanjše priporočene razdalje glede na velikost in ločljivost signala.

Slika je popačena: Napaka velikih blokov, majhnih blokov, pik, slikovnih pik.

- Pri stiskanju video vsebine lahko pride do popačenja slike, še posebej pri hitro gibljivih slikah, kot so pri športu ali akcijskih filmih.
- Šibek signal ali signal nizke kakovosti lahko povzroči popačenje slike. Ne gre za okvaro televizorja.
- Mobilni telefoni, uporabljeni v bližini televizorja (do pribl. 1 m), lahko pri analognih in digitalnih televizijskih kanalih povzročijo šume.

Barva je napačna ali je ni.

- Če uporabljate komponentno povezavo, se prepričajte, da so komponentni kabli povezani z ustreznimi vtičnicami. Nepravilna ali slaba povezava lahko povzroči težave z barvami ali prazen zaslon.



Barva je nizke kakovosti ali slika ni dovolj svetla.

- V meniju televizorja prilagodite možnosti **Slika**. (odprite **Slikovni način/Barve/Svetlost/Ostrina**)
- V meniju televizorja prilagodite možnost **Varč. z energ.** (odprite **MENU – Sistem – Ekološka nastavitve – Varč. z energ.**)
- Poskušajte ponastaviti sliko, da si ogledate privzete nastavitve slike. (odprite **MENU – Slika – Ponastavitev slike**)

Na robu zaslona je pikčasta črta.

- Če je velikost slike nastavljena na **Prileganje zaslona**, jo spremenite v **16 : 9**.
- Spremenite ločljivost kablanskega/satelitskega sprejemnika.

Slika je črno-bela.

- Če uporabljate kompozitni vhod AV, povežite video kabel (rumeni) z zelenimi vrati komponentnega vhoda 1 na televizorju.

Pri preklapljanju kanalov slika zamrzne, je popačena ali prikazana z zakasnitvijo.

- V primeru povezave s kablaskim sprejemnikom ga poskusite ponastaviti. Izklopite in znova priklopite kabel za izmenični tok ter počakajte, da se kablaski sprejemnik znova zažene. To lahko traja do 20 minut.
- Nastavite ločljivost izhoda kablanskega sprejemnika na 1080i ali 720p.

Kakovost zvoka

- Najprej izvedite **Preizkus zvoka**, da potrdite ustrezno delovanje zvoka televizorja. (odprite **MENU – Podpora – Samod. diagnoza – Preizkus zvoka**)
- Če je zvok v redu, težavo z zvokom morda povzroča vir ali signal.

Ni zvoka ali pa je pretih pri nastavitvi najvišje glasnosti.

- Preverite glasnost naprave (kablaski/satelitski sprejemnik, DVD, Blu-ray itd.), ki je povezana s televizorjem.

Slika je dobra, vendar ni zvoka.

- Možnost **Izbira zvočnika** v meniju zvoka nastavite na **TV zvočnik**.
- Če uporabljate zunanjo napravo, se prepričajte, da so zvočni kabli priključeni v ustrezne zvočne vtičnice na televizorju.
- Če uporabljate zunanjo napravo, preverite možnost zvočnega izhoda naprave (npr. v primeru povezave s kablom HDMI, je morda treba možnost zvoka kablanskega sprejemnika spremeniti na HDMI).
- Če uporabljate kabel DVI-HDMI, potrebujete ločeni zvočni kabel.
- Znova zaženite povezano napravo tako, da izključite in znova priključite njen napajalni kabel.

Iz zvočnikov prihaja neustrezen hrup.

- Preverite, ali so kabli ustrezno povezani. Prepričajte se, da video kabel ni priključen na zvočni vhod.
- Pri povezavi antene ali kablaski povezavi preverite moč signala. Šibek signal lahko povzroči popačenje zvoka.



Ni slike, ni videa

Televizor se ne vklopi.

- Poskrbite, da je napajalni kabel za izmenični tok trdno priključen na stensko vtičnico in televizor.
- Preverite, ali stenska vtičnica deluje.
- Pritisnite gumb **POWER** na televizorju, da se prepričate, da težave ne povzroča daljinski upravljalnik. Če se televizor vklopi, si oglejte spodnji razdelek "Daljinski upravljalnik ne deluje".

Televizor se samodejno izklopi.

- Prepričajte se, da je možnost **Časovnik za spanje** nastavljen na **Izklop** v meniju **Čas**.
- Če je računalnik povezan s televizorjem, preverite nastavitve napajanja v računalniku.
- Prepričajte se, da je napajalni kabel za izmenični tok trdno priključen v stensko vtičnico in televizor.
- Možnost **Izklop, če ni signala** izklopi televizor, če ta določen čas ne sprejme signala. Možnost **Sam. izkl. en.** izklopi televizor, če uporabnik ne posreduje štiri ure.

Ni slike / videa.

- Preverite kabelske povezave (odstranite in ponovno povežite vse kable, ki so priključeni v televizor in zunanje naprave).
- Nastavite video izhode zunanjih naprav (kabelskega sprejemnika/sprejemnika STB, predvajalnika DVD, Blu-ray itd.) tako, da ustrezajo povezavam vhoda televizorja. Če je na primer izhod zunanje naprave HDMI, mora biti povezan z vhodom HDMI na televizorju.
- Preverite, ali se povezane naprave napajajo.
- Izberite ustrezni vir televizorja s pritiskom gumba **SOURCE** na daljinskem upravljalniku.
- Znova zaženite povezano napravo tako, da izključite in znova priključite njen napajalni kabel.

Antenska (brežžična/kabelska) povezava (kabelska: odvisno od države)

Televizor ne sprejema vseh kanalov.

- Poskrbite, da je kabel antene ustrezno priključen.
- V možnosti **Nastavitev** dodajte razpoložljive kanale na seznam kanalov. Odprite **MENU - Sistem - Nastavitev** (Začetna nastavitev) in počakajte, da se vsi razpoložljivi kanali shranijo.
- Preverite, ali je antena pravilno nameščena.

Slika je popačena: Napaka velikih blokov, majhnih blokov, pik, slikovnih pik.

- Pri stiskanju video vsebine lahko pride do popačenja slike, še posebej pri hitro gibljivih slikah, na primer pri športu ali akcijskih filmih.
- Šibek signal lahko povzroči popačenje slike. Ne gre za okvaro televizorja.

Drugo

Slike ni mogoče prikazati v celozaslonskem načinu.

- Na kanalih visoke ločljivosti je pri prikazu izboljšane vsebine standardne ločljivosti (4:3) na obeh straneh zaslona črna obroba.
- Pri predvajanju filmov z drugačnim razmerjem stranic slike, kot je razmerje na televizorju, bo nad sliko in pod njo prikazana črna obroba.
- Možnosti velikosti slike v zunanji napravi ali televizorju nastavite na celozaslonski način.

Daljinski upravljalnik ne deluje.

- Zamenjajte baterije daljinskega upravljalnika tako, da so poli (+/-) obrnjeni v pravo smer.
- Očistite oddajno okno senzorja na daljinskem upravljalniku.
- Daljinski upravljalnik usmerite neposredno proti televizorju z razdalje od 1,5 do 1,8 metra.

Daljinski upravljalnik kablanskega sprejemnika ali sprejemnika STB ne omogoča vklopa ali izklopa televizorja ali prilagajanja glasnosti.

- Daljinski upravljalnik kablanskega sprejemnika ali sprejemnika STB programirajte tako, da bo z njim mogoče upravljati televizor. Kodo za televizor SAMSUNG poiščite v uporabniškem priročniku kablanskega sprejemnika ali sprejemnika STB.

Prikaže se sporočilo "Način ni podprt".

- Preverite, katero ločljivost podpira televizor, in ustrezno prilagodite ločljivost izhoda zunanje naprave.

Iz televizorja se širi vonj po plastiki.

- Ta vonj je običajen in čez nekaj časa izgine.

Televizijska možnost Informacije o signalu ni na voljo v meniju preskusa Samod. diagnoza.

- Ta funkcija je na voljo samo pri digitalnih kanalih s povezavo antene/RF/koaksialnega kabla.

Televizor je nagnjen v desno ali levo stran.

- Odstranite podstavek stojala s televizorja in ga znova sestavite.

Težave pri sestavljanju podstavka stojala.

- Prepričajte se, da je televizor nameščen na ravni površini. Če vijakov ne morete odstraniti iz televizorja, uporabite izvijač z magnetizirano konico.

Meni TV program je zatemnjen (ni na voljo).

- Meni **TV program** je na voljo le, če je izbran vir TV.

Nastavitve bodo izgubljene po 5 minutah oziroma ob vsakem izklopu televizorja.

- Če televizor deluje v načinu **Demo. način**, se bodo nastavitve videa in zvoka ponastavile vsakih 5 minut. Če želite spremeniti nastavitve iz načina **Demo. način** v način **Domača uporaba**, pritisnite gumb **SOURCE**, da izberete način **TV**, nato pa odprite **MENU – Podpora – Način uporabe**.

Prihaja do občasne izgube zvoka ali videa.

- Preverite, ali so kabli priključeni in jih znova priključite.
- Do izgube zvoka ali videa lahko pride zaradi uporabe pretogih ali predebelih kablov. Prepričajte se, da so kabli dovolj upogljivi za dolgotrajno uporabo. Pri namestitvi televizorja na steno se priporoča uporaba kablov z 90-stopinjskimi priključki.

Če pozorno pogledate rob okvirja televizorja, boste opazili majhne delce.

- To je del zasnovane izdelka in ni napaka.

Meni Slika v sliki (PIP) ni na voljo.

- Funkcija **Slika v sliki (PIP)** je na voljo samo pri uporabi vira HDMI ali komponente.

Televizor se 45 minut po izklopu ponovno vklopi.

- To je običajno. Televizor sam upravlja funkcijo OTA (Over The Aerial), da nadgradi vdelano programsko opremo, ki se je prenesla med gledanjem.

Ponavljajoča se težava s sliko/zvokom.

- Preverite in spremenite signal/vir.

Med gumijasto podlago podstavka stojala in zgornjo plastjo nekaterega pohištva lahko pride do reakcije.

- To preprečite z uporabo klobučevinastih podstavkov na kateri koli površini televizorja, ki pride v stik s pohištvom.

Prikaže se sporočilo "This file may not be playable properly." (Te datoteke morda ne bo mogoče pravilno predvajati).

- Do tega lahko pride zaradi visoke bitne hitrosti vsebine. Vsebina bo načeloma predvajana, vendar lahko pride do nekaterih težav pri predvajanju.

Prek vhoda USB redno nadgrajujte vdelano programsko opremo (www.samsung.com → Support (Podpora)), da zagotovite optimalne pogoje delovanja televizorja.

Ta zaslon TFT LED uporablja ploščo, ki je sestavljena iz osnovnih slikovnih pik, za izdelavo katerih je potrebna posebna tehnologija. Kljub temu je lahko na zaslonu nekaj svetlih ali temnih slikovnih pik. Te slikovne pike ne vplivajo na delovanje izdelka.

Nekatere funkcije in slike v tem priročniku veljajo samo za določene modele.

Funkcija Teletekst

Na strani kazala storitve **Teletekst** lahko najdete informacije o uporabi storitve. Za pravilen prikaz informacij storitve **Teletekst** mora biti sprejem kanala stabilen. Sicer lahko manjkajo informacije ali pa nekatere strani ne morejo biti prikazane.

- Strani teleteksta lahko spremenite s pritiskom številskih gumbov na daljinskem upravljalniku.

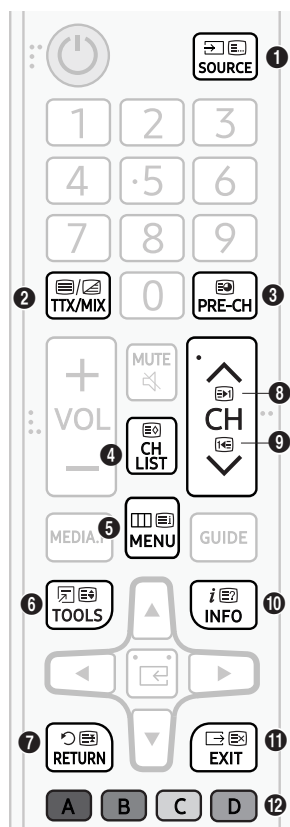

- 1 (način): Izbere način **Teletekst** (SEZNAM/FLOF). Če ga pritisnete v načinu LIST, preklopite v način shranjevanja seznama. V načinu shranjevanja seznama lahko z gumbom 8 (shrani) shranite stran storitve **Teletekst** na seznam.
- 2 (Popolni TTX/Dvojni TTX/Mešano/Izklopljeno): Vklopi način **Teletekst** za trenutni kanal. Če gumb pritisnete dvakrat, bo način **Teletekst** prekrival zaslon trenutnega programa. Pritisnite ga še enkrat za izhod iz teleteksta.
- 3 (podstran): prikaže razpoložljivo podstran.
- 4 (shranjevanje): Shrani strani storitve **Teletekst**.
- 5 (kazalo): Vedno prikaže stran s kazalom (vsebino), ko gledate storitev **Teletekst**.
- 6 (velikost): za prikaz teleteksta v dvojni velikosti na zgornji polovici zaslona. Za pomik besedila na spodnjo polovico zaslona pritisnite znova. Za običajni prikaz pritisnite še enkrat.
- 7 (zadrži): če je več sekundarnih strani, ki si samodejno sledijo, zadrži prikaz trenutne strani. Če želite izbor razveljaviti, znova pritisnite gumb.
- 8 (stran gor): Prikaže naslednjo stran storitve **Teletekst**.
- 9 (stran dol): Prikaže prejšnjo stran storitve **Teletekst**.
- 10 (razkrij): prikaže skrito besedilo (na primer odgovore na vprašanja iz kviza). Za prikaz običajnega zaslona pritisnite znova.
- 11 (preklic): pomanjša prikaz teleteksta tako, da prekriva trenutni program.
- 12 Barvni gumbi (rdeč, zelen, rumen, moder): Če televizijska postaja uporablja sistem FASTEXT, so različne teme na strani teleteksta označene z različnimi barvami, izberete pa jih lahko s pritiskom na barvne gumb. Pritisnite gumb, ki je enake barve kot zelena tema. Prikaže se nova stran, označena z barvami. Elemente izberete na enak način. Za prikaz prejšnje ali naslednje strani pritisnite ustrezni barvni gumb.

Strani teleteksta so urejene v šest kategorij

Del	Kazalo
A	Številka izbrane strani.
B	Identiteta televizijskega kanala.
C	Številka trenutne strani ali indikatorji iskanja.
D	Datum in ura.
E	Besedilo.
F	Informacije o stanju. Informacije FASTEXT.

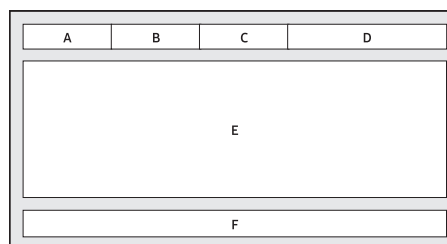

Ključavnica Kensington proti kraji

Ključavnice Kensington ne dobavlja podjetje Samsung. To je naprava za fizično pritrditev sistema, ko se ta uporablja na javnem prostoru. Videz in način zaklepanja se lahko razlikujeta od slike, odvisno od proizvajalca. Za dodatne informacije o pravilni uporabi si oglejte priročnik, ki je priložen ključavnici Kensington.

- Poiščite ikono »K« na hrbtni strani televizorja. Reža Kensington je zraven ikone »K«.
- Položaj in barva se lahko razlikujeta, odvisno od modela.

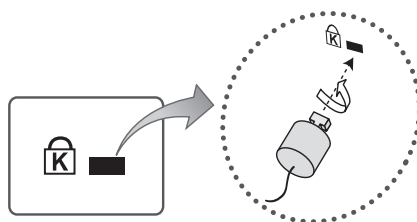

<Dodatno>

Izdelek zaklenete po naslednjem postopku:

1. Kabel ključavnice Kensington ovijte okoli velikega in nepremičnega predmeta, denimo mize ali stola.
2. Konec kabla, na katerem je zaklep, potisnite skozi konec kabla z zanko ključavnice Kensington.
3. Vstavite napravo za zaklepanje v režo Kensington na izdelku.
4. Zaklenite zaklep.
 - To so splošna navodila. Za natančna navodila so oglejte uporabniški priročnik, priložen napravi za zaklepanje.
 - Napravo za zaklep je treba kupiti posebej.

Opozorilo o mirujočih slikah

Izogibajte se prikazovanju mirujočih slik (npr. slikovnih datotek jpeg) ali mirujočih slikovnih elementov (npr. logotipov televizijskih programov, borznih ali novičarskih trakov na dnu zaslona itd.) ali programov v panoramskem prikazu ali slikovnem formatu 4:3 na zaslonu. Stalen prikaz mirujočih slik lahko povzroči vžgane slike na zaslonu LED, kar vpliva na kakovost slike. Da preprečite tveganje za nastanek tega neugodnega učinka, sledite spodnjim priporočilom:

- Izogibajte se daljšemu prikazovanju istega televizijskega kanala.
- Slike po možnosti prikazujte v celozaslonskem načinu. Za izbiro najboljše možnosti uporabite meni televizorja za slikovne formate.
- Zmanjšajte svetlost in kontrast, da preprečite nastanek zakasnelih slik.
- Uporabite vse funkcije televizorja, namenjene zmanjšanju zadrževanja slik in vžganih slik. Za podrobnosti si oglejte e-priročnik.

Vzdrževanje televizorja

- Če je bila na zaslonu televizorja nalepljena nalepka, lahko po njeni odstranitvi na zaslonu ostane nekaj umazanije. Pred gledanjem televizorja očistite umazanijo.
- Med čiščenjem se lahko opraska zunanost in zaslon televizorja. Da se izdelek ne opraska, njegovo zunanost in zaslon previdno obrišite z mehko krpo.
- Vode ali katere koli tekočine ne pršite neposredno na televizor. Če tekočina prodre v izdelek, lahko povzroči okvaro, požar ali električni udar.
- Zaslon očistite tako, da izklopite televizor in nato s krpo iz mikrovlaken nežno obrišite madeže in prstne odtise zaslona. Ohišje ali zaslon televizorja očistite s krpo iz mikrovlaken, navlaženo z malo vode. Nato odstranite vlago s suho krpo. Med čiščenjem ne pritiskajte premočno na površino, saj lahko poškodujete zaslon. Ne uporabljajte vnetljivih tekočin (benzola, razredčila itd.) ali čistilnega sredstva. Trdovratne madeže očistite tako, da poškopite krpo iz mikrovlaken z manjšo količino sredstva za čiščenje zaslonov, nato pa z njo pobrišete madeže.

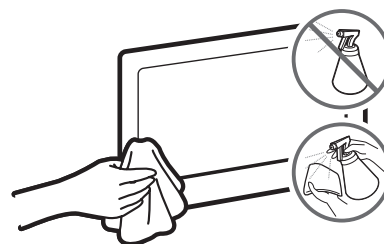

09 Specifikacije in druge informacije

Specifikacije

Ime modela	UE32M4002	UE32M5002
Ločljivost zaslona	1366 x 768	1920 x 1080
Velikost zaslona (diagonala)	32 palci (80 cm)	32 palci (80 cm)
Zvok (izhod)	10 W	10 W
Vrtenje stojala (levo/desno)	0°	0°
Dimenzije (Š x V x G) Osrednji del S stojalom	745,4 x 442,2 x 69,0 mm 745,4 x 466,4 x 150,5 mm	741,0 x 436,2 x 69,0 mm 741,0 x 460,2 x 150,5 mm
Teža Brez stojala S stojalom	4,0 kg 4,1 kg	3,9 kg 4,0 kg

Okoljski vidiki

Delovna temperatura	10–40 °C (50–104 °F)
Delovna vlažnost	10–80 %, brez kondenzacije
Temperatura shranjevanja	-20–45 °C (-4–113°F)
Vlažnost pri shranjevanju	5–95 %, brez kondenzacije

- Zasnovo in specifikacije lahko spremenimo brez obvestila.
- Za informacije o napajanju in več o porabi energije si oglejte nalepko s podatki na izdelku.
- Običajna poraba električne energije je izmerjena v skladu s standardom IEC 62087.

Zmanjšanje porabe energije

Po izklopu preklopi televizor v stanje pripravljenosti. V stanju pripravljenosti še vedno porablja nekaj energije. Za zmanjšanje porabe energije izključite napajalni kabel, če televizorja ne boste uporabljali dolgo časa.

Podprte video oblike zapisa

Datotečna pripona	Vsebnik	Video kodek	Ločljivost	Hitrost sličic (sličic na sekundo)	Bitna hitrost (Mb/s)	Zvočni kodek
*.avi	AVI	Divx 3.11/4/5/6	1920 x 1080	6 ~ 30	30	Dolby Digital LPCM ADPCM (IMA, MS) AAC HE-AAC WMA Dolby Digital Plus MPEG (MP3) DTS (Core) G.711 (A-Law, μ -Law)
*.mkv		MPEG4 SP/ASP				
*.asf		H.264 BP/MP/HP				
*.wmv		HEVC (H.265 – Main, Main10 – L4, L4.1)	640 x 480		8	
*.mp4		Motion JPEG				
*.3gp		ASF	1920 x 1080		30	
*.vro		MP4				
*.mpg		MP4 v9				
*.mpeg		3GP	MPEG2		MPEG1	
*.ts		VRO				
*.tp	VOB					
*.trp	PS					
*.mov	TS					
*.flv						
*.vob						
*.svi						
*.divx						

Druge omejitve

- Video vsebina ne bo predvajana ali se ne bo predvajala pravilno, če je vsebina ali vsebnik poškodovan.
- Zvok ali video morda ne bo deloval, če imajo vsebine standardno bitno hitrost/hitrost sličic, ki je višja od združljive hitrosti sličic/s, ki je navedena v tabeli.
- Če je kazalo poškodovano, funkcija iskanja (skoka) ni podprta.
- Nekatere naprave USB in digitalni fotoaparati morda niso združljivi s predvajalnikom.
- Meni se lahko prikaže pozneje, če video presega 10 Mb/s (bitna hitrost).
- Kodek HEVC je na voljo samo v vsebnikih MKV/MP4/TS.

Videodekoder

- Podpira do H.264, raven 4.1 (ne podpira FMO/ASO/RS).
- Podpira do H.265 – Main, Main10 – L4, L4.1
- Hitrost sličic:
 - Manj kot 1280 x 720: največ 60 sličic.
 - Več kot 1280 x 720: največ 30 sličic.
- VC1 AP L4 ni podprt.
- GMC 2 in višji ni podprt.

Zvočni dekoder

- WMA 10 Pro podpira do 5.1-kanalni zvok in profil M2.
- Zvok WMA brez izgub ni podprt.
- Vorbis podpira do 2-kanalni zvok.
- Dolby Digital Plus podpira do 5.1-kanalni zvok.

Podprte oblike zapisa podnapisov

Zunanje

Ime	Datotečna pripona
MPEG-4 timed text	.txt
SAMI	.smi
SubRip	.srt
SubViewer	.sub
Mikro DVD	.sub ali .txt
SubStation Alpha	.ssa
Advanced SubStation Alpha	.ass
Powerdivx	.psb

Notranje

Ime	Vsebnik	Oblika zapisa
Xsub	AVI	Oblika zapisa slike
SubStation Alpha	MKV	Oblika besedila
Advanced SubStation Alpha	MKV	Oblika besedila
SubRip	MKV	Oblika besedila
MPEG-4 Timed text	MP4	Oblika besedila

Glede funkcije **Zvočni opis/podnapisi** preverite priročnik **e-Manual**.

Podprte oblike zapisa fotografij

Datotečna pripona	Vrsta	Ločljivost
*.jpg / *.jpeg	JPEG	15360 x 8640
*.bmp	BMP	4096 x 4096
*.mpo	MPO	15360 x 8640

- Vrsta datoteke MPO ne podpira funkcij Povečava, Zasukaj, in Učinek diaprojekcije.

Podprte oblike zapisa glasbe

Datotečna pripona	Vrsta	Kodek	Pripomba
*.mp3	MPEG	MPEG1 Audio Layer 3	
*.m4a / *.mpa / *.aac	MPEG4	AAC	
*.flac	FLAC	FLAC	Podpira do 2-kanalni zvok.
*.ogg	OGG	Vorbis	Podpira do 2-kanalni zvok.
*.wma	WMA	WMA	WMA 10 Pro podpira do 5.1-kanalni zvok in profil M2. (Zvok WMA brez izgub ni podprt.)
*.wav	wav	wav	
*.mid / *.midi	midi	midi	tip 0 in tip 1

Polna razpoložljiva ločljivost

Optimalna ločljivost spada v serijo 4: 1366 x 768 pri 60 Hz/serija 5: 1920 x 1080 pri 60 Hz.

Za informacije o polni razpoložljivi ločljivosti si oglejte stran s specifikacijami.

Način	Ločljivost	Vodoravna frekvenca (kHz)	Navpična frekvenca (Hz)	Frekvenca točkovne ure (MHz)	Polariteta sinhr. (V/N)	1366 x 768	1920 x 1080
IBM	720 x 400	31.469	70.087	28.322	-/+	✓	✓
MAC	640 x 480	35.000	66.667	30.240	-/-	✓	✓
	832 x 624	49.726	74.551	57.284	-/-	✓	✓
	1152 x 870	68.681	75.062	100.000	-/-		✓
VESA DMT	640 x 480	31.469	59.940	25.175	-/-	✓	✓
	640 x 480	37.861	72.809	31.500	-/-	✓	✓
	640 x 480	37.500	75.000	31.500	-/-	✓	✓
	800 x 600	37.879	60.317	40.000	+/+	✓	✓
	800 x 600	48.077	72.188	50.000	+/+	✓	✓
	800 x 600	46.875	75.000	49.500	+/+	✓	✓
	1024 x 768	48.363	60.004	65.000	-/-	✓	✓
	1024 x 768	56.476	70.069	75.000	-/-	✓	✓
	1024 x 768	60.023	75.029	78.750	+/+	✓	✓
	1152 x 864	67.500	75.000	108.000	+/+		✓
	1280 x 720	45.000	60.000	74.250	+/+	✓	✓
	1280 x 800	49.702	59.810	83.500	-/+		✓
	1280 x 1024	63.981	60.020	108.000	+/+		✓
	1280 x 1024	79.976	75.025	135.000	+/+		✓
	1366 x 768	47.712	59.790	85.500	+/+	✓	✓
	1440 x 900	55.935	59.887	106.500	-/+		✓
	1600 x 900RB	60.000	60.000	108.000	+/+		✓
	1680 x 1050	65.290	59.954	146.250	-/+		✓
1920 x 1080	67.500	60.000	148.500	+/+		✓	

- Način prepletanja ni podprt.
- Televizor morda ne bo deloval normalno, če izberete nestandarden video format.

Licence



For DTS patents, see <http://patents.dts.com>. Manufactured under license from DTS, Inc.

DTS, the Symbol, DTS in combination with the Symbol, DTS Premium Sound|5.1, DTS Digital Surround, DTS Express, and DTS Neo2:5 are registered trademarks or trademarks of DTS, Inc. in the United States and/or other countries.

© DTS, Inc. All Rights Reserved.



This DivX Certified® device can play DivX® HD video files (including .avi, .divx). Download free software at www.divx.com to create, play and stream digital videos. To play purchased DivX movies, first register your device at vod.divx.com. Find your registration code in the DivX VOD section of your device setup menu.

This DivX Certified® device can play DivX® HD video (including .avi, .divx). DivX®, DivX Certified® and associated logos are trademarks of DivX, LLC and are used under license.

Covered by one or more of the following U.S. patents: 7,295,673; 7,460,668; 7,515,710; 8,656,183; 8,731,369; RE45,052.



The terms HDMI and HDMI High-Definition Multimedia Interface, and the HDMI Logo are trademarks or registered trademarks of HDMI Licensing LLC in the United States and other countries.



Manufactured under license from Dolby Laboratories. Dolby, Dolby Audio, Pro Logic, and the double-D symbol are trademarks of Dolby Laboratories.

Open Source License Notice

Open Source used in this product can be found on the following webpage.

(<http://opensource.samsung.com>) Open Source License Notice is written only English.

Priporočilo – samo EU



Samsung Electronics izjavlja, da ta televizor izpolnjuje bistvene zahteve in druga ustrezna določila Direktive 1999/5/ES.

Ta uradna izjava o skladnosti je na voljo na <http://www.samsung.com>. Pomaknite se na možnost Podpora > Iskanje po podpori za izdelke in vnesite ime modela.

To opremo je dovoljeno uporabljati samo v zaprtih prostorih.

To opremo je dovoljeno uporabljati v državah EU.



Ustrezno odlaganje tega izdelka (odpadna električna & elektronska oprema)

(Velja za države z ločenimi zbiralnimi sistemi.)

Ta oznaka na izdelku, dodatni opremi ali dokumentaciji pomeni, da izdelka in dodatne elektronske opreme (npr. polnilnika, slušalk, kabla USB) po koncu njihove življenjske dobe ni dovoljeno odlagati skupaj z drugimi gospodinjskimi odpadki. Da bi preprečili morebitno tveganje za okolje ali človeško zdravje zaradi nenadzorovanega odstranjevanja odpadkov, te izdelke ločite od drugih vrst odpadkov in jih odgovorno reciklirajte ter tako spodbudite trajnostno ponovno uporabo materialnih virov.

Uporabniki v gospodinjstvih naj za podrobnosti o tem, kam in kako lahko odnesejo te izdelke na okolju varno recikliranje, pokličejo trgovino, kjer so izdelek kupili, ali lokalni vladni urad.

Podjetja se morajo obrniti na dobavitelja in preveriti določbe in pogoje kupne pogodbe. Izdelka in elektronske dodatne opreme ni dovoljeno mešati z drugimi komunalnimi odpadki.



Ustrezno odstranjevanje baterij v tem izdelku

(Velja za države z ločenimi zbiralnimi sistemi.)

Ta oznaka na bateriji, priločniku ali embalaži pomeni, da baterij v tem izdelku po koncu njihove življenjske dobe ni dovoljeno odlagati skupaj z drugimi gospodinjskimi odpadki. Kadar je baterija označena s kemijskimi simboli Hg, Cd ali Pb, to pomeni, da količina živega srebra, kadmija ali svinca v bateriji presega referenčne ravni iz Direktive ES 2006/66. Če baterije niso pravilno odvržene, lahko te snovi škodujejo zdravju ljudi ali okolju.



Da pripomorete k varovanju naravnih virov in ponovni uporabi materialov, baterije ločite od drugih odpadkov in jih reciklirajte prek brezplačnega lokalnega sistema za vračilo baterij.

Informacije o Samsungovih okoljskih zavezah in zakonskih predpisih v zvezi z določenimi izdelki, npr. REACH, OEEO, baterije, si oglejte na spletnem mestu http://www.samsung.com/uk/aboutsamsung/samsungelectronics/corporatecitizenship/data_corner.html.

OPOZORILO – PRIŽGANE SVEČE IN DRUGE IZDELKE Z VIROM ODPRTEGA OGNJA HRANITE STRAN OD IZDELKA, DA PREPREČITE, DA BI SE OGENJ RAZŠIRIL.



Adaptor information

  Uporabite naslednji adapter, da se izognete nesreči.

Manufacturer: Samsung Electro-Mechanics Co., Ltd.

Manufacturer: SOLUM Co Ltd

Adaptor Model: A5919_FSM

Manufacturer: Samsung Electro-Mechanics Co., Ltd.

Manufacturer: SOLUM Co Ltd

Adaptor Model: A6619_FSM

Manufacturer: Dongyang E&P Inc

Adaptor Model: A4819_FDY

To reduce the risk of fire or electric shock, do not expose this apparatus to rain or moisture.

Apparatus shall not be exposed to dripping or splashing and no objects filled with liquids, such as vases, shall not be placed on the apparatus.

For power cord use, see user manual.

WARNING: FOR INDOOR USE ONLY

This page is intentionally
left blank.

Pirms šīs lietotāja rokasgrāmatas lasīšanas



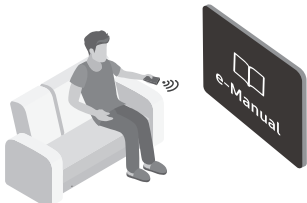



Televizora komplektācijā ir iekļauta šī lietotāja rokasgrāmata un televizorā iegultā e-Manual pamācība. Pirms šīs lietotāja rokasgrāmatas lasīšanas, iepazīstieties ar šādu informāciju:

	Lietošanas rokasgrāmata	Izlasiet šo komplektācijā iekļauto lietotāja rokasgrāmatu, lai uzzinātu informāciju par izstrādājuma drošību, uzstādīšanu, piederumiem, sākotnējo konfigurāciju un izstrādājuma specifikācijām.
	e-Manual	Lai iegūtu plašāku informāciju par šo televizoru, izlasiet izstrādājumā iegulto e-Manual pamācību. <ul style="list-style-type: none">Lai atvērtu e-Manual pamācību, MENU → Atbalsts → e-Manual → ENTER

Šajā tīmekļa vietnē iespējams lejupielādēt lietotāja rokasgrāmatu un iepazīties ar tās saturu, izmantojot datoru vai mobilo ierīci.

Brīdinājums! Svarīgas drošības instrukcijas

Lūdzu, izlasiet šīs drošības instrukcijas pirms televizora izmantošanas.

UZMANĪBU			II klases izstrādājums: šis simbols norāda, ka nav nepieciešams drošības elektriskais savienojums ar zemi (zemējums).
ELEKTROŠOKA RISKS. NEATVĒRT.			
UZMANĪBU: LAI IZVAIRĪTOS NO ELEKTROŠOKA RISKA, NENOŅEMĪET VĀKU (VAI AIZMUGURI). IEKŠPUSĒ NAV DAĻU, KURU APKOPI VAR VEIKT LIETOTĀJS. UZTICIET VISUS APKOPES DARBUS KVALIFICĒTIEM APKALPES PAKALPOJUMU SNIEDZĒJIEM.			Maiņstrāvas spriegums: ar šo simbolu apzīmētais nominālais spriegums ir maiņstrāvas spriegums.
	Šis simbols norāda uz to, ka iekšpusē ir augsta voltāža. Jebkāda veida saskarsme ar jebkuru šī izstrādājuma iekšēju daļu ir bīstama.		Līdzstrāvas spriegums: ar šo simbolu apzīmētais nominālais spriegums ir līdzstrāvas spriegums.
	Šis simbols norāda, ka izstrādājuma komplektācijā ir iekļauta svarīga literatūra par izmantošanu un apkopi.		Uzmanību. Skatiet lietošanas instrukcijas: šis simbols norāda, ka lietotājam ir jākonsultējas ar lietotāja rokasgrāmatu, lai uzzinātu detalizētāku drošības informāciju.

- Nišas un atveres korpusā un tā aizmugurē vai apakšā ir paredzētas nepieciešamajai ventilācijai. Lai nodrošinātu aparatūras uzticamu darbību un aizsargātu to pret pārkaršanu, šīs nišas un atveres nedrīkst bloķēt vai aizklāt.
 - Nenovietojiet aparatūru šaurā vietā, piemēram, grāmatu plauktā vai iebūvētā skapī, ja vien netiek nodrošināta atbilstoša ventilācija.
 - Nenovietojiet aparatūru blakus vai virs radiatora vai sildītāja, vai vietā, kur tā atrodas tiešos saules staros.
 - Nenovietojiet uz šīs aparatūras traukus ar ūdeni (vāzes u.c.), jo tas var izraisīt aizdegšanos vai elektrošoku.
- Uzmanieties, lai uz šīs aparatūras nenokļūtu lietus, un nenovietojiet to ūdens tuvumā (netālu no vannas, mazgāšanās bļodas, virtuves izlietnes vai veļas mazgāšanas vietas, mitrā pagrabā vai pie peldbaseina u.c.). Ja šī aparatūra nejauši nonāk saskarsmē ar mitrumu, atvienojiet to no elektrotīkla un nekavējoties sazinieties ar autorizētu izplatītāju.
- Šajā aparatūrā tiek izmantotas baterijas. Jūsu dzīves vietā var būt spēkā apkārtējās vides aizsardzības noteikumi, kas nosaka pareizu šāda veida bateriju utilizāciju. Lūdzu, sazinieties ar vietējām varas iestādēm, lai uzzinātu informāciju par utilizāciju un atkārtotu pārstrādi.
- Nepārslogojiet sienas kontaktligzdas, pagarinātāju vadus vai adapterus, pārsniedzot to kapacitāti, jo tas var izraisīt aizdegšanos vai elektrošoku.
- Barošanas vadiem jābūt izvietotiem tā, lai uz tiem nevarētu uzkāpt vai saspīest ar priekšmetiem, kas novietoti uz tiem vai pie tiem. Pievērsiet īpašu uzmanību vadiem pie vadu spraudņu galiem, sienas kontaktligzdām un vietām, kur tie ir izvadīti no ierīces.

- Lai aizsargātu šo aparatūru pērkona negaisa gadījumā vai gadījumā, ja tā ilgāku laiku tiek atstāta bez uzraudzības un netiek lietota, atvienojiet to no sienas kontaktligzdas un atvienojiet no tās antenas vai kabeļa sistēmu. Tas novērsīs bojājumus, kas var rasties zibens trieciena vai strāvas līnijas pārslodžu rezultātā.
- Pirms maiņstrāvas vada pievienošanas pie līdzstrāvas adaptera kontaktligzdas pārliedzinieties, ka līdzstrāvas adaptera paredzētais spriegums atbilst vietējam elektriskajam tīklam.
- Nekad neievietojiet neko metālisku aparatūras atvērtaļās daļās. Tas var izraisīt elektrošoka risku.
- Lai izvairītos no elektrošoka, nekad nepieskarieties aparatūras iekšpusei. Aparatūru ir paredzēts atvērt tikai kvalificētam tehnikim.
- Pārliedzinieties, ka strāvas vada kontaktspraudnis ir stingri ievietots kontaktligzdā. Atvienojot strāvas vadu no sienas kontaktligzdas, vienmēr velciet aiz strāvas vada kontaktspraudņa. Nekad neatvienojiet to, velkot aiz strāvas vada. Nepieskarieties strāvas vadam ar slapjām rokām.
- Ja šī aparatūra nedarbojas normāli, it sevišķi, ja tā rada neparastas skaņas vai smaku, nekavējoties atvienojiet to no elektrotīkla un sazinieties ar autorizētu izplatītāju vai servisa centru.
- Ja televizors ilgstošu laiku netiks izmantots vai ja ilgstošu laiku nebūsiēt mājās (īpaši, ja mājās vieni paši paliks bērni, veci cilvēki vai invalīdi), atvienojiet strāvas kontaktspraudni no kontaktligzdas.
 - Uzkrājušies putekļi var izraisīt elektrošoku, strāvas noplūdi vai aizdegšanos, jo to ietekmē strāvas vads var radīt dzirksteles un karstumu, vai arī vada izolācija var sairt.
- Lai noskaidrotu informāciju situācijās, kad televizoru ir plānots uzstādīt vietā, kas ir ļoti putekļaina, kurā ir augsta vai zema temperatūra, augsts mitruma līmenis, ķīmiskas vielas vai vietā, kur tas darbosies 24 stundas diennakti, piemēram, lidostā, vilciena stacijā u.c., sazinieties ar autorizētu Samsung servisa centru. Pretējā gadījumā var rasties nopietni televizora bojājumi.
- Izmantojiet tikai pareizi iezemētu kontaktspraudni un sienas kontaktligzdu.
 - Nepietiekams iezemējums var izraisīt elektrošoku vai sabojāt iekārtu. (Tikai I klases iekārtām.)
- Lai pilnībā izslēgtu šo aparatūru, atvienojiet to no sienas kontaktligzdas. Lai nodrošinātu, ka šo aparatūru nepieciešamības gadījumā iespējams ātri atvienot no elektrotīkla, pārliedzinieties, ka sienas kontaktligzdai un strāvas kontaktspraudnim var ērti piekļūt.
- Uzglabājiet papildpiederumus (baterijas u.c.) drošā, bērniem nepieejamā vietā.
- Nenometiet un nēgrūdiēt izstrādājumu. Ja izstrādājums ir bojāts, atvienojiet strāvas vadu un sazinieties ar Samsung servisa centru.
- Lai tīrītu šo aparatūru, atvienojiet strāvas vadu no sienas kontaktligzdas un noslaukiet izstrādājumu ar mīkstu, sausu drāniņu. Neizmantojiet ķīmiskas vielas, piemēram, vasku, benzolu, spirtu, šķīdinātājus, insektu iznīcināšanas līdzekli, gaisa atsvaidzinātājus, smērvielas vai mazgāšanas līdzekļus. Šīs ķīmiskās vielas var sabojāt izstrādājuma izskatu vai izdzēst uz tā uzdrukātos uzrakstus.
- Nepakļaujiet aparatūru pilienu vai šķakatu iedarbībai.
- Neatbrīvojieties no baterijām, tās sadedzinot.
- Neradiet bateriju īssavienojumus, neizjauciet un nepārkarsējiēt tās.
- Nomainot tālvadības pults baterijas ar nepareiza tipa baterijām, pastāv eksplozijas draudi. Nomainiet tikai ar tādu pašu bateriju vai ar tās ekvivalentu.

* Lietotāja rokasgrāmatas attēli un ilustrācijas ir sniegti tikai uziņai un var atšķirties no izstrādājuma patiesā izskata. Izstrādājuma dizains un specifikācijas var mainīties bez iepriekšēja brīdinājuma.
CIS valodas (krievu, ukraiņu, kazahu) šim izstrādājumam nav pieejamas, jo tas tiek ražots klientiem ES reģionā.

Saturs

	Pirms šīs lietotāja rokasgrāmatas lasīšanas	2
	Bridinājums! Svarīgas drošības instrukcijas	3
01	Kas ir iekļauts komplektācijā?	
02	Televizora uzstādīšana	
	Televizora uzstādīšana pie sienas	8
	Atbilstošas televizora ventilācijas nodrošināšana	9
	Televizora statīva pievienošana	10
	Drošības piesardzības pasākumi: Televizora nostiprināšana pie sienas, lai novērstu tā nokrišanu	10
03	Tālvadības pults	
	Tālvadības pults bateriju ievietošana (bateriju izmērs: AAA)	12
04	Sākotnējā iestatīšana	
	Ja vēlaties atiestatīt šo funkciju...	13
	Funkcijas TV vadības ierīce izmantošana	13
05	Ievades avota Avots maiņa	
	Avots	14
	Kā izmantot opciju Rediģēt nos.	14
	Informācija	14
06	Pievienošana COMMON INTERFACE slotam (televīzijas kartes slotam)	
	„CI vai CI+ KARTES” izmantošana	15

07	Kā izmantot e-Manual pamācību	
	Ekrāna displejs	16
	Kā pārslēgties starp e-Manual pamācības tēmu un atbilstošo	
	OSD izvēlni(-ēm).	17
	Kā atrast tēmu indeksa lapā	17
08	Traucējummeklēšana un apkope	
	Traucējummeklēšana	18
	Funkcija Teleteksta	23
	Teleteksta lapas ir sakārtotas atbilstoši sešām	
	kategoriņām.	24
	Pretnozagšanas slēdzene Kensington Lock	24
	Brīdinājums par nekustīgiem attēliem	25
	Televizora kopšana	25
09	Specifikācijas un papildu informācija	
	Specifikācijas	26
	Ar vidi saistīti apsvērumi	26
	Enerģijas patēriņa samazināšana	26
	Licences	30
	Adaptor information	32

01 Kas ir iekļauts komplektācijā?

Pārlicinieties, vai televizora komplektācijā ietilpst šie priekšmeti. Ja kāds no priekšmetiem trūkst, sazinieties ar izplatītāju.

- Tālvadības pults un baterijas (AAA x 2)
- Lietošanas rokasgrāmata
- Garantijas karte / Regulatīvā rokasgrāmata (nav pieejama dažās atrašanās vietās)
- Televizora strāvas vads (atkarībā no valsts un modeļa)

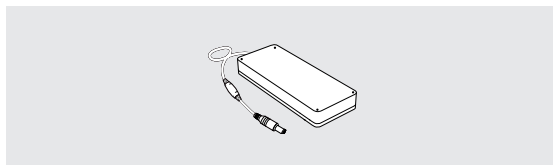

Adapteris

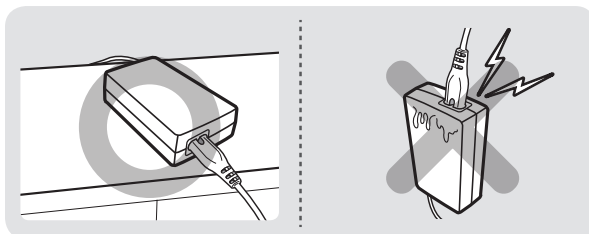

- Priekšmetu krāsa un forma katram modelim ir atšķirīga.
- Kabeļus, kas nav iekļauti izstrādājuma komplektācijā, var iegādāties atsevišķi.
- Atveriet iesaiņojumu un pārlicinieties, vai kāds no papildpiederumiem nav paslēpies aiz vai zem iesaiņojuma materiāliem.

Administrācijas maksa var tikt pieprasīta šādās situācijās:

- pēc jūsu pieprasījuma tiks izsaukts inženieris, kas nekonstatēs nekādus izstrādājuma defektus (t.i., ja neesat izlasījis šajā lietotāja rokasgrāmatā sniegto informāciju);
- jūs aizvedīsiet televizoru uz remonta centru, kurā izstrādājumam netiks konstatēti nekādi defekti (t.i., ja neesat izlasījis šajā lietotāja rokasgrāmatā sniegto informāciju).

Jūs tiksiet informēts par administrācijas maksas apjomu pirms tehniskā darbinieka vizītes.



Brīdinājums: nepareizi rīkojoties, ekrāni var tikt bojāti tieša spiediena ietekmē. Mēs iesakām celt televizoru aiz malām, kā norādīts attēlā.



02 Televizora uzstādīšana

Televizora uzstādīšana pie sienas



Ja televizoru stiprināt pie sienas, rūpīgi izpildiet ražotāja norādītās instrukcijas. Ja televizors nav pareizi uzstādīts, tas var noslidēt vai nokrist, kā rezultātā tas var tikt bojāts vai radīt nopietnus savainojumus bērniem vai pieaugušajiem.

Modeļiem, kuru komplektācijā ir iekļauti sienas montāžas adapteri, uzstādiet tos kā norādīts zemāk redzamajā attēlā vēl pirms sienas montāžas kronšteina komplekta uzstādīšanas.

- Skatiet uzstādīšanas rokasgrāmatu, kas iekļauta Samsung sienas montāžas kronšteina komplekta komplektācijā.

Jūs varat uzstādīt televizoru pie sienas, izmantojot sienas montāžas kronšteina komplektu (nopērkams atsevišķi).

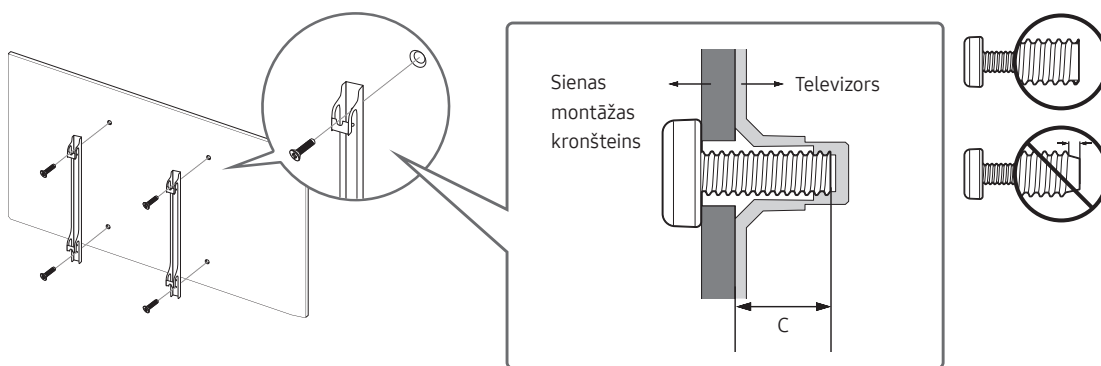

- Samsung Electronics nav atbildīgs par izstrādājumam nodarītajiem bojājumiem vai par kaitējumu pašam vai citiem cilvēkiem, ja sienas montāžas kronšteina uzstādīšanu veic pats klients.
- Jūs varat uzstādīt sienas montāžas kronšteinu pie izturīgas sienas, perpendikulāri grīdai. Pirms sienas montāžas kronšteina uzstādīšanas pie citām virsmām, kas nav rīgipsis, papildus informācijai sazinieties ar tuvāko izplatītāju. Ja uzstādīsiet televizoru pie griestiem vai pie slīpas sienas, tas var nokrist un radīt nopietnas traumas.
- Sienas montāžas kronšteinu komplekta standarta izmēri ir norādīti nākamajā lapā atrodamajā tabulā.
- Ja uzstādāt trešo pušu sienas montāžas kronšteinu, ņemiet vērā, ka skrūvju garums, ar kādām iespējams piestiprināt televizoru pie sienas montāžas kronšteina, ir norādīts nākamajā lapā atrodamās tabulas C kolonnā.
- Uzstādot sienas montāžas kronšteina komplektu, ieteicams nostiprināt visas četras VESA skrūves.
- Ja vēlaties uzstādīt sienas montāžas kronšteinu, kurš stiprinās pie sienas, izmantojot tikai divas augšējās skrūves, pārliedieties, ka izmantojat Samsung sienas montāžas kronšteina komplektu, kas atbalsta šāda veida uzstādīšanu. (Šāda veida sienas montāžas komplektu var nebūt iespējams iegādāties atkarībā no atrašanās vietās reģiona.)

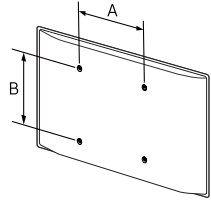
Televizora izmērs collās	VESA skrūvju caurumu specifikācijas (A * B) milimetros	C (mm)	Standarta skrūve	Daudzums	
32	100 x 100	20.9 ~ 21.9	M4	4	



Neuzstādiēt sienas montāžas kronšteina komplektu, kamēr televizors ir ieslēgts. Tas var izraisīt elektrošoka radītas traumas.

- Neizmantojiet skrūves, kas ir garākas par standarta izmēru vai kas neatbilst VESA standarta skrūvju specifikācijām. Skrūves, kas ir pārāk garas, var radīt bojājumus televizora iekšienē.
- Sienas montāžas kronšteinu, kas neatbilst VESA standarta skrūvju specifikācijām, skrūvju garums var atšķirties atkarībā no kronšteina specifikācijas.
- Nepievelciet skrūves pārāk cieši. Tas var bojāt izstrādājumu vai izraisīt tā nokrišanu, kas var radīt savainojumus. Samsung neuzņemas atbildību par šādiem nelaimes gadījumiem.
- Samsung neuzņemas atbildību par izstrādājuma bojājumiem vai traumām, ja tiek lietoti VESA specifikācijām neatbilstoši vai citi specifikācijās nenorādīti sienas montāžas kronšteinu, vai ja lietotājs neievēro izstrādājuma uzstādīšanas instrukcijas.
- Neuzstādiēt televizoru sagāzuma leņķī, kas pārsniedz 15 grādus.
- Vienmēr nodrošiniet, ka televizora uzstādīšanu pie sienas veic divi cilvēki.

Atbilstošas televizora ventilācijas nodrošināšana

Uzstādot televizoru, nodrošiniet vismaz 10 cm platu spraugu starp televizoru un citiem objektiem (sienām, skapja sienām utt.), lai nodrošinātu pietiekamu ventilāciju. Ja netiek nodrošināta atbilstoša ventilācija, iekšējās temperatūras paaugstināšanās dēļ var izcelties ugunsgrēks vai rasties problēmas ar izstrādājumu.

Kad uzstādāt televizoru, izmantojot statīvu vai sienas montāžas kronšteinu, mēs iesakām izmantot tikai Samsung Electronics piegādātās detaļas. Cita ražotāja piegādāto detaļu izmantošana var izraisīt izstrādājuma problēmas vai arī, izstrādājumam nokrītot, var rasties savainojumi.

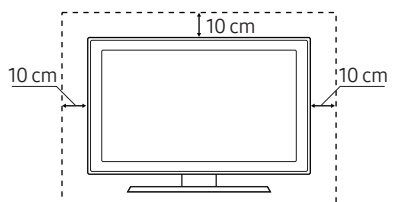
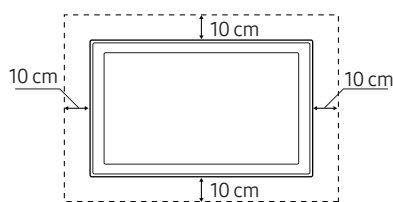
Uzstādīšana, izmantojot statīvu	Uzstādīšana, izmantojot sienas montāžas kronšteinu
	

Televizora statīva pievienošana

Pārliecinieties, ka jūsu rīcībā ir visi norādītie papildpiederumi un ka statīvs ir salikts atbilstoši nodrošinātajām montāžas instrukcijām.

Drošības piesardzības pasākumi: Televizora nostiprināšana pie sienas, lai novērstu tā nokrišanu



Uzmanību: ja stumsiet, grūdisiet vai uzkāpsiet uz televizora, tas var nokrist. Pievērsiet īpašu uzmanību, lai bērni neliecas pāri televizoram un nepadara to nestabilu. Šīs darbības rezultātā televizors var apgāzties, izraisot nopietnus savainojumus vai nāvi. Ievērojiet visus televizora komplektācijā iekļautajā drošības lapā minētos noteikumus. Lai palielinātu stabilitāti un drošību, varat iegādāties un uzstādīt turpmāk minētajiem noteikumiem atbilstošu pret-nokrišanas ierīci.



BRĪDINĀJUMS: nekad neuzstādiet televizoru nestabilās vietās. Televizors var nokrist, radot nopietnus savainojumus vai nāvi. No daudzām traumām, īpaši bērniem, var izvairīties, ievērojiet šos vienkāršos drošības pasākumus:

- Izmantojot televizora ražotāja ieteiktos skapišus vai statīvus.
- Izmantojot tikai tādas mēbeles, kas var droši atbalstīt televizoru.
- Pārliecinoties, ka televizors nekarājas pāri mēbeles malai.
- Nenovietojot televizoru uz augstām mēbelēm (piemēram, kumodēm vai grāmatu plauktiem), pirms tam nenostiprinot gan mēbeli, gan televizoru ar piemērotu balstu.
- Nenovietojot televizoru uz auduma vai citiem materiāliem, kas atrodas starp televizoru un to atbalstošo mēbeli.
- Informējot bērnus par risku, kas pastāv rāpjoties uz mēbelēm, lai aizsniegtu televizoru vai tā vadības ierīces.

Ja plānojat saglabāt un pārvietot veco televizoru, kas tika izmantots pirms jaunā televizora iegādes, rīkojieties ar veco televizoru, ievērojiet tās pašas drošības norādes.

Televizora nodrošināšana pret nokrišanu

1. Cieši pieskrūvējiet kronšteinus pie sienas, izmantojot atbilstošas skrūves. Pārliecinieties, ka skrūves ir cieši ieskrūvētas sienā.
 - Atkarībā no sienas tipa, var būt nepieciešami papildus nostiprināšanas materiāli, piemēram, enkurskrūves.
2. Cieši pieskrūvējiet kronšteinus pie sienas, izmantojot atbilstoša izmēra skrūves.
 - Lai uzzinātu informāciju par skrūvju specifikācijām, skatiet sadaļu par standarta skrūvēm tabulā, kas atrodama zem „Televizora uzstādīšana pie sienas”.
3. Savienojiet televizoram pievienotos kronšteinus ar kronšteinu, kas pieskrūvēti pie sienas, izmantojot izturīgu lielaudas stiepli, un pēc tam cieši pievelciet to.
 - Uzstādiet televizoru tuvu sienai, lai tas nevarētu nokrist uz aizmuguri.
 - Nostipriniet stiepli tā, lai pie sienas pievienotie kronšteinu atrastos tādā pašā augstumā vai zemāk par pie televizora nostiprinātajiem kronšteinu.

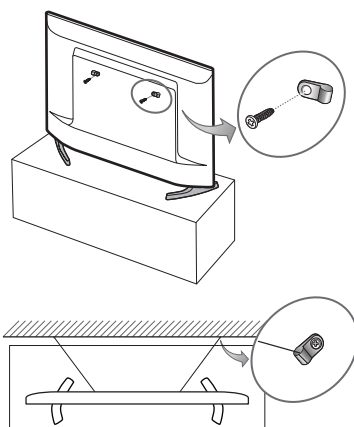

03 Tālvadības pults

- Atkarībā no valsts un modeļa.

Iemācieties, kur atrodas funkciju pogas uz tālvadības pults, piemēram: **SOURCE**, **TTX/MIX**, **PRE-CH**, **CH LIST**, **^ CH**, **v**, **MENU**, **TOOLS**, **☰**, **INFO**, **RETURN** un **EXIT**.

- Šo tālvadības pulti var izmantot vājredzīgi cilvēki, jo uz tās barošanas, kanālu, skaļuma un ievades pogām atrodas Braila raksta punkti.

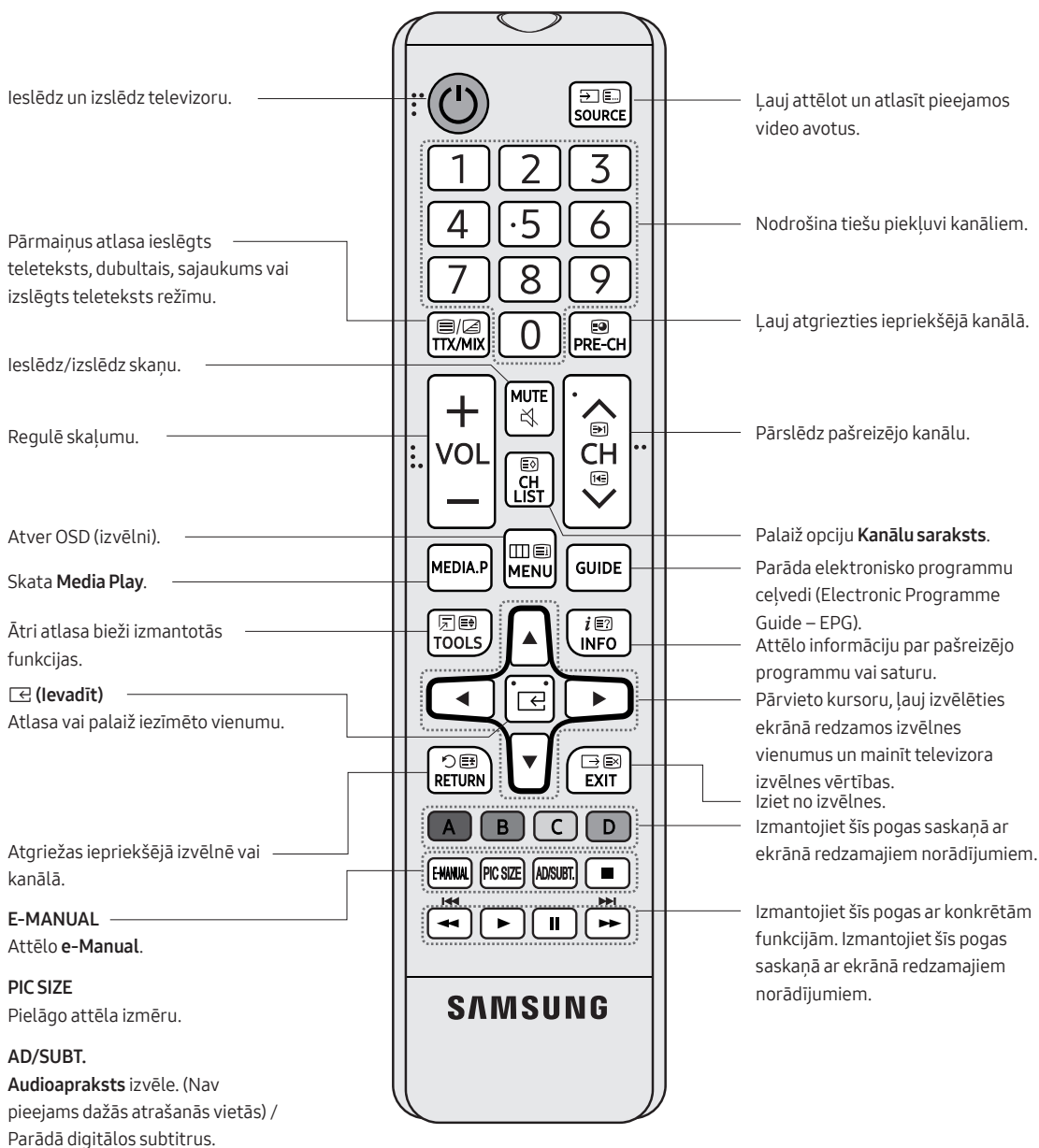

Tālvadības pults bateriju ievietošana (bateriju izmērs: AAA)

Ievietojiet baterijas tā, lai to poli atbilstu uz bateriju nodalījuma redzamajiem apzīmējumiem.

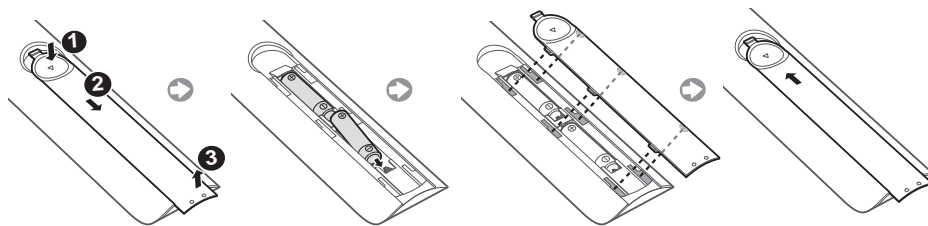

- Tālvadības pults darbojas 7 m attālumā no televizora.
- Tālvadības pults darbību var ietekmēt spilgta gaisma. Neizmantojiet pulti luminiscējošu lampu vai neona izkārtņu tuvumā.
- Pults krāsa un forma atkarībā no modeļa var būt atšķirīga.

04 Sākotnējā iestatīšana

Aktivējot televizoru pirmo reizi, parādās sākotnējais uzstādīšanas dialoglodziņš. Sekojiet ekrānā redzamajām instrukcijām, lai pabeigtu sākotnējās uzstādīšanas procesu. Šo procesu var manuāli veikt arī vēlāk izvēlnē **MENU** → **Sistēma** → **Uzstādīšana**.

- Pievienojot jebkuru ierīci HDMI1 pieslēgvietai pirms instalācijas uzsākšanas, Kanāla avots tiek automātiski pārslēgts uz televizora pierīci.
- Ja nevēlaties atlasīt Televizora pierīci, lūdzu, atlasiet **Antena**.

Ja vēlaties atiestatīt šo funkciju...

Atlasiet **Sistēma** → **Uzstādīšana** (Sākotnējā iestatīšana). Ievadiet 4 ciparu PIN kodu. Noklusējuma PIN numurs ir "0-0-0-0".

Ja vēlaties mainīt PIN kodu, izmantojiet funkciju **Mainīt PIN**.

Pat tad, ja veicat to jau veikalā, darbība **Uzstādīšana** (**MENU** → **Sistēma**) ir jāveic vēlreiz arī mājās.

- Ja esat aizmirsis PIN kodu, televizora gaidstāves režīmā nospiediet tālvadības pults pogas šādā secībā, kas atiestata PIN kodu uz „0-0-0-0”: **MUTE** → 8 → 2 → 4 → **POWER** (ieslēgts)

Funkcijas TV vadības ierīce izmantošana

Ieslēdziet televizoru, izmantojiet tā apakšdaļā esošo pogu **TV vadības ierīce**, un pēc tam izmantojiet opciju **Vadības izvēlne**. Opcija **Vadības izvēlne** parādās, nospiežot TV vadības ierīci, kamēr televizors ir ieslēgts. Lai iegūtu plašāku informāciju par tās izmantošanu, aplūkojiet zemāk redzamo attēlu.

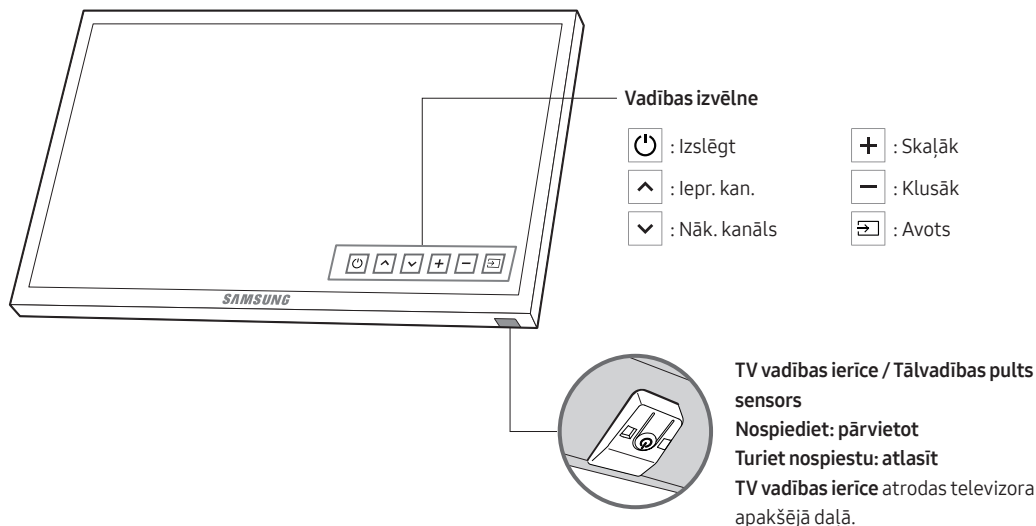

05 Ievades avota Avots maiņa

Avots

Izmantojiet, lai atlasītu televizoru vai kādus citus televizoram pievienotus ārējos ievades avotus, piemēram, DVD / Blu-ray atskaņotājus / kabeļtelevīzijas vadības bloku / STB satelītuztvērēju.

1. Nospiediet tālvadības pults pogu **SOURCE**.
2. Atlasiet vēlamo ārējās ievades avotu.

Kā izmantot opciju Rediģēt nos.

Sadaļā **Avots** nospiediet pogu **TOOLS** un pēc tam iestatiet ārējā ievades avota nosaukumu.

Informācija

Šeit iespējams aplūkot detalizētu informāciju par pievienoto ārējo ierīci.

06 Pievienošana COMMON INTERFACE slotam (televīzijas kartes slotam)

- Atkarībā no valsts un modeļa.
- Izslēdziet televizoru, lai pievienotu vai atvienotu CI karti.

„CI vai CI+ KARTES” izmantošana

Lai skatītos maksas kanālus, jāievieto „CI vai CI+ KARTE”.

- Ja netiek ievietota „CI vai CI+ KARTE”, dažos kanālos tiek rādīts paziņojums „Kodēts signāls”.
- Pēc 2-3 minūtēm parādās pārošanas informācija, kas satur tālruņa numuru, „CI vai CI+ KARTES” ID, saimniekdatora ID un citu informāciju. Ja parādās kļūdas paziņojums, lūdzu, sazinieties ar pakalpojumu sniedzēju.
- Kad kanālu informācijas konfigurācija ir beigusies, parādās paziņojums „Jaunināšana pabeigta” norādot, ka kanālu saraksts ir atjaunināts.

• PIEZĪME

- „CI vai CI+ KARTE” jāiegādājas pie vietējā kabeltelevīzijas pakalpojumu sniedzēja.
- Iznemiet „CI vai CI+ KARTI” uzmanīgi velkot to ar rokām, jo, nometot „CI vai CI+ KARTI”, to var sabojāt.
- Ievietojiet „CI vai CI+ KARTI” karti uz tās norādītajā virzienā.
- Atkarībā no modeļa KOPĒJĀS SASKARNES slota atrašanās vieta var būt atšķirīga.
- „CI vai CI+ KARTE” netiek atbalstīta dažās valstīs un reģionos; jautājiet autorizētajam izplatītājam.
- Ja rodas problēmas, lūdzu, sazinieties ar pakalpojumu sniedzēju.
- Ievietojiet „CI vai CI+ KARTI”, kas atbalsta pašreizējos antenas iestatījumus. Attēls būs izkropļots vai nebūs redzams.

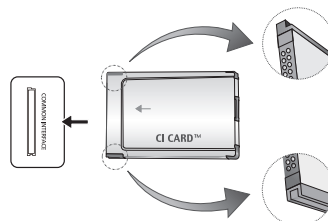

- Attēls var būt atšķirīgs atkarībā no modeļa.

07 Kā izmantot e-Manual pamācību



Jūs varat atrast norādes par dažādām televizora funkcijām televizorā pieejamajā **e-Manual** pamācībā. Lai izmantotu šo pamācību, nospiediet tālvadības pults pogu **E-MANUAL**. Pārvietojiet kursoru, izmantojot pogas uz augšu/uz leju/pa labi/pa kreisi, lai tādējādi iezīmētu kategoriju, pēc tam tēmu, un pēc tam nospiediet pogu **ENTER**. **e-Manual** pamācība attēlo lapu, kuru vēlējāties aplūkot.

Tai iespējams piekļūt arī caur izvēlni:

MENU → **Atbalsts** → **e-Manual** → **ENTER**

- Lai atgrieztos **e-Manual** pamācības galvenajā izvēlnē, nospiediet tālvadības pults pogu **E-MANUAL**.

Ekrāna displejs

Šobrīd atskaņotais video, televīzijas programma u.c.



Kategoriju saraksts. Nospiediet pogu ◀ vai ▶, lai izvēlētos kategoriju.

Attēlo apakšizvēlnu sarakstu. Izmantojiet tālvadības pults bultiņu pogas, lai pārvietotu kursoru. Nospiediet pogu **ENTER**, lai izvēlētos apakšizvēlni.

Darbības pogas

Saturs: tiek parādīts indeksa ekrāns.

- Funkcija **Saturs** ir pieejama atkarībā no valodas.

Ievadīt: atlasa kategoriju vai apakšizvēlni.

Iziet: izmantojiet, lai izietu no **e-Manual** pamācības.

<Satura apskate>

Mēģ. tagad: atver OSD izvēlni, kas atbilst konkrētajai tēmai. Lai atgrieztos **e-Manual** pamācības ekrānā, nospiediet pogu **E-MANUAL**.

Sākums: pārejiet uz **e-Manual** pamācības sākuma ekrānu.

◀▶ **Lapa**: pāriet uz iepriekšējo vai nākamo lapu.

Tālummaiņa: palieliniet ekrānu.

Nospiediet pogu **☐ (Tālummaiņa)**, lai palielinātu ekrānu. Palielināto ekrānu var ritināt, izmantojot pogu ▲ vai ▼. Lai atgrieztu ekrānu normālā izmērā, nospiediet pogu **RETURN**.

Kā pārslēgties starp e-Manual pamācības tēmu un atbilstošo OSD izvēlni(-ēm).

- Šī funkcija nav iespējota atsevišķās izvēlnēs.
- Funkciju **Mēģ. tagad** nevar izmantot, ja izvēlne nav aktivizēta.

1. metode	2. metode
<ol style="list-style-type: none">1. Ja vēlaties izmantot izvēlni, kas atbilst e-Manual pamācības tēmai, nospiediet sarkano pogu, lai atlasītu Mēģ. tagad.2. Lai atgrieztos e-Manual pamācības ekrānā, nospiediet pogu E-MANUAL.	<ol style="list-style-type: none">1. Kad ekrānā tiek parādīta tēma, nospiediet pogu ENTER. Tiek parādīts ziņojums "Vai vēlaties to izpildīt?". Atlasiet Jā un pēc tam nospiediet pogu ENTER. Parādās OSD logs.2. Lai atgrieztos e-Manual pamācības ekrānā, nospiediet pogu E-MANUAL.

Kā atrast tēmu indeksa lapā

- Šī funkcija var nebūt atbalstīta atkarībā no valodas.
1. Ja vēlaties meklēt atslēgvārdu, nospiediet zilo pogu, lai atlasītu **Saturs**.
 2. Nospiediet pogu ◀ vai ▶, lai izvēlētos rakstzīmes konkrētā secībā.
 3. Nospiediet pogu ▲ vai ▼, lai izvēlētos atslēgvārdu, un pēc tam nospiediet pogu **ENTER**.
 4. Skatiet attiecīgo **e-Manual** pamācības norādījumu ekrānu.
 - Lai aizvērtu **Saturs** ekrānu, nospiediet pogu **RETURN**.

08 Traucējummeklēšana un apkope

Traucējummeklēšana

Ja rodas televizora darbības traucējumi, vispirms izmēģiniet šo iespējamo problēmu un risinājumu sarakstu. Ja neviens no šiem traucējummeklēšanas padomiem nepalīdz, apmeklējiet vietni „www.samsung.com”, tad uzklikšķiniet uz Atbalsts vai zvaniet uz Samsung klientu servisa centru.

Attēla kvalitāte

- Vispirms, lūdzu, palaidiet funkciju **Attēla pārbaude**, lai pārlicinātos, ka televizors pareizi attēlo testa attēlu. (Dodieties uz **MENU - Atbalsts - Pašdiagnostika - Attēla pārbaude**.) Ja testa attēls tiek attēlots pareizi, sliktās attēla kvalitātes iemesls var būt avots vai signāls.

Televizora attēls neizskatās tik labi, kā tas izskatījās veikalā.

- Ja jums ir analogais kabeļtelevīzijas vadības bloks/televizora pierīce, nomainiet to pret digitālu televizora pierīci. Lai iegūtu HD (augstas izšķirtspējas) attēla kvalitāti, izmantojiet HDMI vai Komponentu kabeļus.
- Kabeļtelevīzijas/satelīttelevīzijas abonentiem: izmēģiniet digitālās raidstacijas no kanālu piedāvājuma.
- Antenas savienojumam: izmēģiniet HD raidstacijas pēc funkcijas Autom. kanālu iestatīšana aktivizēšanas.
- Daudzi HD kanāli tiek uzlaboti no SD (standarta izšķirtspējas) satūra.
- Noregulējiet kabeļtelevīzijas vadības bloka/televizora pierīces video izejas izšķirtspēju uz 1080i vai 720p.
- Pārlicinieties, ka skatāties televizoru no minimālā ieteicamā attāluma, atkarībā no tā izmēra un signāla izšķirtspējas.

Attēls ir izkropļots: makro bloki, mazi bloki, punkti, pikseļu kļūda.

- Video satūra saspišana var izraisīt attēla kropļojumus, īpaši ātras kustības attēliem, piemēram, sporta pārraidēm un asa sižeta filmām.
- Vājš signāla līmenis vai slikta tā kvalitāte var izraisīt attēla kropļojumus. Šī nav televizora problēma.
- Mobilie tālruņi, kas tiek izmantoti televizora tuvumā (aptuveni diapazonā līdz 1 m), var izraisīt attēla traucējumus analogajā un digitālajā televīzijā.

Nepareizas vai trūkstošas krāsas.

- Ja izmantojat komponentu savienojumu, pārlicinieties, ka komponentu kabeļi ir pievienoti pareizajām kontaktligzdām. Nepareizi vai vaļīgi savienojumi var izraisīt krāsu problēmas vai tukšu ekrānu.



Sliktas krāsas vai nepietiekams spilgtums.

- Pielāgojiet televizora izvēlnē pieejamās **Attēls** opcijas. (Dodieties uz **Attēla režīms / Krāsa / Spilgtums / Asums**.)
- Pielāgojiet televizora izvēlnē pieejamo opciju **Enerģijas taupīš..** (Dodieties uz **MENU - Sistēma - Ekol. risinājums - Enerģijas taupīš..**)
- Mēģiniet veikt attēla atiestatīšanu, lai redzētu attēla noklusējuma iestatījumus. (Dodieties uz **MENU - Attēls - Attēla atiestat..**)

Uz ekrāna malas ir punktota līnija.

- Ja attēla izmērs ir iestatīts uz opciju **Tikai skenēt**, nomainiet to uz **16:9**.
- Nomainiet kabeļtelevīzijas vadības bloka/satelītuztvērēja izšķirtspēju.

Attēls ir melnbalts.

- Ja izmantojat AV kompozīta ieeju, pievienojiet video kabeli (dzeltenu) pie televizora komponentu 1. ieejas zaļās kontaktligzdas.

Pārslēdzot kanālus, attēls sastingst vai ir izkropļots, vai parādās ar aizkavi.

- Ja ir pievienots kabeļtelevīzijas vadības bloks, lūdzu, mēģiniet atiestatīt kabeļtelevīzijas vadības bloku. Atvienojiet un tad atkal pievienojiet maiņstrāvas vadu, un gaidiet, līdz kabeļtelevīzijas vadības bloks pārlādējas. Tas var aizņemt līdz 20 minūtēm.
- Iestatiet kabeļtelevīzijas vadības bloka izejas izšķirtspēju uz 1080i vai 720p.

Skaņas kvalitāte

- Vispirms, lūdzu, palaidiet funkciju **Skaņas pārbaude**, lai pārlicinātos, ka televizora skaņa tiek atskaņotā normāli. (Dodieties uz **MENU - Atbalsts - Pašdiagnotika - Skaņas pārbaude**.)
- Ja audio ir kārtībā, skaņas problēmu iemesls var būt avots vai signāls.

Nav skaņas vai skaņa pie maksimālā skaļuma iestatījuma ir pārāk klusa.

- Lūdzu, pārbaudiet pie televizora pieslēgtās ierīces (kabeļtelevīzijas vadības bloka/satelītuztvērēja, DVD, Blu-ray u.c.) skaļumu.

Attēla kvalitāte ir laba, taču nav skaņas.

- Iestatiet skaņas izvēlnē opciju **Atlasīt skaļruni** uz **TV skaļrunis**.
- Ja izmantojat ārējo ierīci, pārlicinieties, ka audio kabeli ir pievienoti pareizajām televizora audio ieejas kontaktligzdām.
- Ja izmantojat ārējo ierīci, pārbaudiet ierīces audio izejas opciju (piem., varbūt kabeļtelevīzijas vadības bloka audio opcija ir jānomaina uz HDMI, ja tas pievienots televizoram, izmantojot HDMI kabeli).
- Ja izmantojat DVI-HDMI kabeli, nepieciešams atsevišķs audio kabelis.
- Pārlādējiet pievienoto ierīci, atvienojot un pēc tam vēlreiz pievienojot ierīces barošanas kabeli.

Skaļruņi rada neatbilstošu troksni.

- Pārbaudiet kabeļa savienojumus. Pārlicinieties, vai video kabelis nav pievienots pie audio ieejas.
- Pārbaudiet signāla stiprumu antenas vai kabeļa savienojumam. Vājš signāla līmenis var izraisīt skaņas kropļojumu.



Nav attēla, nav video

Televizors neieslēdzas.

- Pārlicinieties, ka maiņstrāvas strāvas vads ir stingri pievienots sienas kontaktligzdai un televizoram.
- Pārlicinieties, ka sienas kontaktligzda strādā.
- Mēģiniet nospiegt televizora pogu **POWER**, lai pārlicinātos, vai problēma nav ar tālvadības pulti. Ja televizors ieslēdzas, skatiet zemāk redzamo sadaļu „Nedarbojas tālvadības pults”.

Televizors automātiski izslēdzas.

- Pārlicinieties, ka izvēlnē **Laiks** opcija **Miega taimeris** ir iestatīta uz **Izslēgts**.
- Ja televizors ir pievienots datoram, pārbaudiet datora barošanas iestatījumus.
- Pārlicinieties, ka maiņstrāvas strāvas vads ir stingri pievienots sienas kontaktligzdai un televizoram.
- **Nav sign.— gaidst.** izslēdz televizoru, ja televizors nesaņem nekādu signālu noteiktu laika periodu. **Autom. izsl.** izslēdz televizoru, ja četru stundu laikā netiek saņemta nekāda lietotāja komanda.

Nav attēla/video.

- Pārbaudiet kabeļu savienojumus (atvienojiet un no jauna pievienojiet visus televizora un ārējo ierīču kabeļus).
- Iestatiet, lai ārējās ierīces (kabeļtelevīzijas vadības bloka/televizora pierīces, DVD, Blu-ray u.c.) video izejas atbilstu izmantotajiem televizora ieejas savienojumiem. Piemēram, ja ārējās ierīces izeja ir HDMI, tai jābūt savienotai ar televizora HDMI ieeju.
- Pārlicinieties, ka pievienotās ierīces ir ieslēgtas.
- Pārlicinieties, vai televizorā ir izvēlēts pareizais avots, nospiežot tālvadības pults pogu **SOURCE**.
- Pārlādējiet pievienoto ierīci, atvienojot un pēc tam vēlreiz pievienojot ierīces barošanas kabeli.

Gaisvadu līniju (gaisa/kabeļu) savienojums (kabelis: atkarībā no valsts)

Televizors neuztver visus kanālus.

- Pārlicinieties, ka antenas kabelis ir pievienots pareizi.
- Lūdzu, izmēģiniet **Uzstādīšana** (Sākotnējā iestatīšana), lai pievienotu kanālu sarakstam visus pieejamos kanālus. Dodieties uz **MENU - Sistēma - Uzstādīšana** (Sākotnējā iestatīšana) un uzgaidiet, līdz tiek saglabāti visi pieejamie kanāli.
- Pārlicinieties, ka antena novietota pareizi.

Attēls ir izkropļots: makro bloki, mazi bloki, punkti, pikseļu kļūda.

- Video satura saspiešana var izraisīt attēla kropļojumus, īpaši ātras kustības attēliem, piemēram, sporta pārraidēm un asa sižeta filmām.
- Vājš signāls var izraisīt attēla kropļojumus. Šī nav televizora problēma.

Citi

Pilnekrāna režīmā netiek rādīts attēls.

- HD kanāliem, rādot uzlabotu SD (4:3) saturu, katrā ekrāna pusē ir redzamas melnas joslas.
- Skatoties filmas, kuru attēla attiecība atšķiras no televizora attēla attiecības, augšpusē un apakšpusē būs redzamas melnas joslas.
- Noregulējiet ārējās ierīces attēla izmēra iestatījumu vai iestatiet televizoru pilnekrāna režīmā.

Nedarbojas tālvadības pults.

- Nomainiet tālvadības pults baterijas tā, lai to poli (+/-) būtu pareizajā virzienā.
- Notīriet tālvadības pults sensora pārraides stiklu.
- Mēģiniet vērēt tālvadības pulti tieši pret televizoru no 1,5-1,8 m attāluma.

Kabeļtelevīzijas vadības bloka/televizora pierīces tālvadības pults neieslēdz vai neizslēdz televizoru, vai neregulē skaļumu.

- Ieprogramējiet kabeļtelevīzijas vadības bloka/televizora pierīces tālvadību, lai ar to vadītu televizoru. Skatiet kabeļtelevīzijas vadības bloka/televizora pierīces lietotāja rokasgrāmatu, lai uzzinātu SAMSUNG televizora kodu.

Parādās paziņojums „Režīms nav atbalstīts”.

- Pārbaudiet televizora atbalstīto izšķirtspēju un atbilstoši noregulējiet ārējās ierīces izejas izšķirtspēju.

No televizora izdalās plastmasas smaka.

- Šī smaka ir normāla un ar laiku izzudīs.

Televizora opcija Signāla informācija nav pieejama Pašdiagnostika pārbaudes izvēlnē.

- Šī funkcija ir pieejama tikai digitāliem kanāliem no antenas / RF / koaksiālā savienojuma.

Televizors ir sasvēries uz labo vai kreiso pusi.

- Noņemiet televizora statīva pamatni un no jauna to salieciet.

Statīva pamatnes salikšanas laikā radās problēmas.

- Pārliedcinieties, ka televizors ir novietots uz līdzenas virsmas. Ja nevarat atskrūvēt televizora skrūves, lūdzu, izmantojiet magnētisku skrūvgriezi.

Izvēlne Apraide ir iekrāsota pelēkā krāsā (nav pieejama).

- Izvēlne **Apraide** ir pieejama tikai tad, kad ir izvēlēts televizora avots.

Saglabātie iestatījumi tiek pazaudēti pēc 5 minūtēm vai katru reizi, kad televizors tiek izslēgts.

- Ja televizors ir iestatīts režīmā **Veikala demo**, tas atiestatīs audio un attēla iestatījumus ik pēc 5 minūtēm. Ja vēlaties mainīt iestatījumus no režīma **Veikala demo** uz režīmu **Lietošana mājās**, nospiediet pogu **SOURCE**, lai atlasītu režīmu **TV**, un pēc tam dodieties uz **MENU - Atbalsts - Lietoš. režīms**.

Saraustīts audio vai video zudums.

- Pārbaudiet kabeļa savienojumus un savienojiet tos no jauna.
- Audio vai video zudumu var izraisīt pārāk stingri vai resni kabeļi. Pārliedzinieties, ka kabeļi ir pietiekoši elastīgi, lai tos varētu izmantot ilgtermiņā. Ja televizors tiek uzstādīts pie sienas, mēs iesakām izmantot kabeļus ar 90 grādu savienotājiem.

Ciešāk ieskatoties, uz attēla atvara malām ir redzamas mazas daļiņas.

- Tā ir izstrādājuma dizaina daļa, nevis defekts.

Izvēlne PIP nav pieejama.

- **PIP** funkcionalitāte ir pieejama tikai tad, ja skatāties HDMI vai komponentu avotu.

Jūs izslēdzāt televizoru pirms 45 minūtēm, un tas atkal ieslēdzās.

- Tas ir normāli. Televizors pats aktivizē OTA (Over The Aerial – Izmantojot antenas savienojumu) funkciju, lai atjauninātu programmaparatūru, kuras jauninājumi tikuši lejupielādēti televizora skatīšanās laikā.

Regulāri atkārtojas vienas un tās pašas attēla/skaņas problēmas.

- Pārbaudiet un nomainiet signālu/avotu.

Laika gaitā var rasties reakcija starp statīva pamatnes gumijas starplikām un mēbeļu virsmu.

- Lai to novērstu, izmantojiet filca paliktņus uz visām televizora virsmām, kuras lietošanas gaitā nonāk tiešā saskarsmē ar mēbelēm.

Parādās paziņojums „This file may not be playable properly. (Šis fails var netikt pareizi atskaņots.)”.

- Šī kļūda var rasties pārāk augsta satura bitu pārraides ātruma dēļ. Pamatā saturs tiek atskaņots, tomēr var rasties atsevišķas atskaņošanas problēmas.

Lai nodrošinātu optimālu televizora darbību, uzstādiet jaunāko programmaparatūru (www.samsung.com → Atbalsts), izmantojot USB.

Šis TFT LED panelis izmanto paneli, kas sastāv no apakšpikseliem, kuru ražošanā tiek izmantota sarežģīta tehnoloģija. Tomēr ekrānā var būt redzami daži spilgti vai tumši pikseli. Šie pikseli neietekmē izstrādājuma darbību. Dažas funkcijas un rokasgrāmatā redzami attēli pieejami tikai atsevišķiem modeļiem.

Funkcija Teleteksta

Pakalpojuma **Teleteksta** indeksa lapa sniedz informāciju par pakalpojuma izmantošanu. Lai **Teleteksta** informācija tiktu attēlota pareizi, jābūt stabilai kanāla uztverei. Pretējā gadījumā informācija var trūkt un dažas lapas var nebūt attēlotas.

- Teleteksta lapas var mainīt, nospiežot tālvadības pults ciparu pogas.

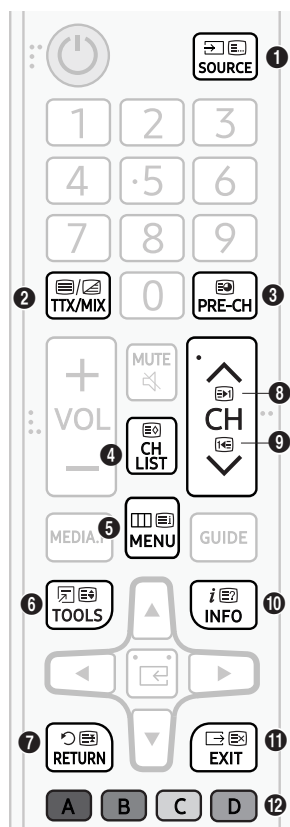

- 1 (režīms): tiek atlasīts režīms **Teleteksta** (LIST/FLOF). Nospiežot to SARAKSTA režīmā, pārslēdz to uz saraksta saglabāšanas režīmu. Saraksta saglabāšanas režīmā var saglabāt **Teleteksta** lapu sarakstā, izmantojot pogu nr. 8 (saglabāt).
- 2 (Pilns TTX/Dubults TTX/Jaukts/Izslēgts): tiek aktivizēts režīms **Teleteksta** pašreizējam kanālam. Nospiediet šo pogu divas reizes, lai pārklātu režīmu **Teleteksta** ar pašreizējās pārraides ekrānu. Nospiediet to vēlreiz, lai izietu no teleteksta displeja.
- 3 (apakšlapa): parāda pieejamo apakšlapu.
- 4 (saglabāt): tiek saglabātas **Teleteksta** lapas.
- 5 (indekss): jebkurā **Teleteksta** skatīšanas brīdī tiek parādīta indeksa (satura) lapa.
- 6 (izmērs): ekrāna augšpusē parāda teletekstu dubultā izmērā. Nospiediet vēlreiz, lai pārvietotu tekstu uz ekrāna apakšpusi. Lai rādītu standarta displeju, vēlreiz nospiediet pogu.
- 7 (aizturēt): aiztur displeju pašreizējā lapā gadījumā, ja ir vairākas sekundāras lapas, kas automātiski seko viena otrai. Lai atsauktu, vēlreiz nospiediet pogu.
- 8 (nākamā lapa) tiek parādīta nākamā **Teleteksta** lapa.
- 9 (iepriekšējā lapa): tiek parādīta iepriekšējā **Teleteksta** lapa.
- 10 (atklāt): rāda slēpto tekstu (piemēram, atbildes uz aptaujām). Lai rādītu parasto ekrānu, vēlreiz nospiediet šo pogu.
- 11 (atcelt): samazina teleteksta displeju, lai tas pārklātos ar pašreizējās pārraides ekrānu.
- 12 Krāsainās pogas (sarkana, zaļa, dzeltena, zila): ja apraides uzņēmums izmanto sistēmu FASTEXT, dažādās teleteksta tēmas ir iekrāsotas ar krāsainiem kodiem, un tās var atlasīt, nospiežot krāsainās pogas. Nospiediet tēmai atbilstošajā krāsā iekrāsoto pogu. Tiek attēlota jauna lapa ar krāsu kodu. Vienumus var atlasīt tādā pašā veidā. Lai parādītu iepriekšējo vai nākamā lapa, nospiediet atbilstošās krāsas pogu.

Teleteksta lapas ir sakārtotas atbilstoši sešām kategorijām.

Daļa	Saturs
A	Atlasītās lapas numurs.
B	Apraides kanāla identitāte.
C	Pašreizējās lapas numurs vai meklēšanas norādījumi.
D	Datums un laiks.
E	Teksts.
F	Statusa informācija. FASTEXT informācija.

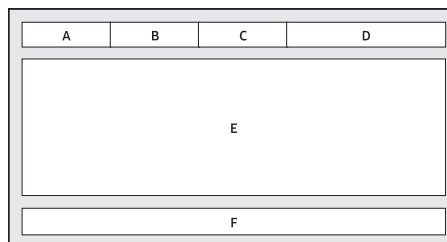

Pretnozagšanas slēdzene Kensington Lock

Samsung izstrādājumi netiek piegādāti ar Kensington Lock slēdzeni. Šī ierīce tiek izmantota, lai fiziski nofiksētu televizoru konkrētā vietā, kad tas tiek uzstādīts publiskās telpās. Ierīces izskats un stiprinājuma metode var atšķirties no attēlā redzamās atkarībā no ierīces ražotāja. Lai iegūtu informāciju par pareizu ierīces lietošanu, skatiet lietošanas rokasgrāmatu, kas pievienota Kensington Lock slēdzeni.

- Lūdzu, atrodiet simbolu "K" televizora aizmugurē. Kensington slots atrodas blakus simbolam "K".
- Pieslēgvieta atrašanās vieta un krāsa var būt atšķirīga atkarībā no modeļa.

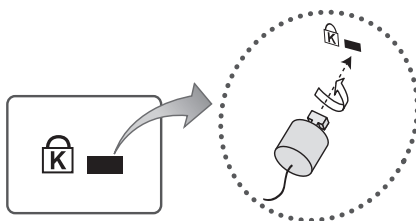

<pēc izvēles>

Lai nostiprinātu izstrādājumu, veiciet šādas darbības:

1. Aptiniet Kensington slēdzene kabeli ap lielu, nekustīgu priekšmetu, piemēram, rakstāmgaldam vai krēslu.
2. Izvelciet kabeļa galu, pie kura piestiprināta slēdzene, caur Kensington slēdzene kabeļa cilpas galu.
3. Ievietojiet nostiprināšanas ierīci izstrādājuma Kensington slotā.
4. Nofiksējiet slēdzeni.
 - Šis ir vispārējās instrukcijas. Detalizētām instrukcijām skatiet ar nostiprināšanas ierīci piegādāto Lietotāja rokasgrāmatu.
 - Nostiprināšanas ierīce jāiegādājas atsevišķi.

Brīdinājums par nekustīgiem attēliem

Izvairieties no nekustīgu attēlu (piemēram, jpeg attēlu failu), nekustīgu attēlu elementu (piemēram, televīzijas kanālu logotipu, fondu biržas jaunumu vai ziņu joslu ekrāna lejasdaļā u.c.) vai panorāmas un 4:3 formāta programmu attēlošanas ekrānā. Ilgstoša nekustīgu attēlu attēlošana var izraisīt LED ekrāna attēla izdegšanu un ietekmēt attēla kvalitāti. Lai samazinātu šī nelabvēlīgā efekta risku, lūdzu, sekojiet zemāk redzamiem ieteikumiem:

- Izvairieties no ilgstošas viena televīzijas kanāla skatīšanās.
- Vienmēr mēģiniet nodrošināt, lai attēls tiktu rādīts pa visu ekrānu. Izmantojiet televizora attēla formāta izvēlni, lai izvēlētos atbilstošāko formātu.
- Lai izvairītos no pēcattēlu parādīšanās, samaziniet attēla spilgtumu un kontrastu.
- Izmantojiet visas televizora funkcijas, kas paredzētas attēla aizkavēšanās un ekrāna izdegšanas samazināšanai. Detalizētu informāciju sk. e-Manual pamācībā.

Televizora kopšana

- Ja uz televizora ekrāna ir bijusi pielīmēta kāda uzlīme, pēc tās noņemšanas var palikt līmes pēdas. Lūdzu, notīriet līmes pēdas pirms televizora lietošanas.
- Tīrīšanas laikā televizora korpuss un ekrāns var tikt saskrāpēts. Lai izvairītos no korpusa un ekrāna skrāpējumiem tīrīšanas laikā, izmantojiet mikstu drāniņu.
- Neizsmidziniet ūdeni vai kādu citu šķidrumu tieši uz televizora. Jebkurš izstrādājumā iekļuvis šķidrums var izraisīt izstrādājuma darbības kļūdu, ugunsgrēku vai elektrošoku.
- Lai notīrītu ekrānu, izslēdziet televizoru un tad uzmanīgi noslaukiet jebkādas uz paneļa esošos traipus un pirkstu nospiedumus, izmantojot mikrošķiedras drāniņu. Tīriet televizora korpusu vai paneli ar mikrošķiedras drāniņu, kas samitrināta nelielā ūdens daudzumā. Pēc tam noslaukiet lieko mitrumu ar sausu drāniņu. Tīrīšanas laikā nepielietojiet spēku pret izstrādājuma virsmu, jo tas var radīt paneļa bojājumus. Nekad nelietojiet viegli uzliesmojošus šķidrumus (benzolu, šķīdinātāju u.c.) vai tīrīšanas līdzekli. Lai notīrītu grūti tīrāmus traipus, uzsmidziniet uz mikrošķiedras drāniņas nelielu daudzumu ekrāna tīrīšanas līdzekļa un izmantojiet drāniņu, lai notīrītu šos traipus.

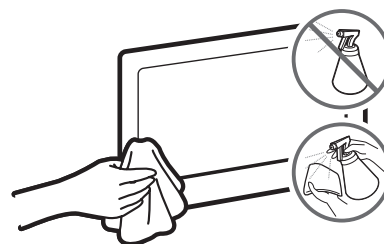

09 Specifikācijas un papildu informācija

Specifikācijas

Modeļa nosaukums	UE32M4002	UE32M5002
Displeja izšķirtspēja	1366 x 768	1920 x 1080
Ekrāna izmērs (pa diagonāli)	32 collas (80 cm)	32 collas (80 cm)
Skaņa (Izvade)	10 W	10 W
Statīva šārnīrsavienojums (Pa kreisi / Pa labi)	0°	0°
Izmēri (P x A x D)		
Korpuss	745,4 x 442,2 x 69,0 mm	741,0 x 436,2 x 69,0 mm
Ar statīvu	745,4 x 466,4 x 150,5 mm	741,0 x 460,2 x 150,5 mm
Svars		
Bez statīva	4,0 kg	3,9 kg
Ar statīvu	4,1 kg	4,0 kg

Ar vidi saistīti apsvērumi

Darbības temperatūra	10°C līdz 40°C (50°F līdz 104°F)
Darbības vides mitrums	10% līdz 80%, nekondensējošs
Uzglabāšanas temperatūra	-20°C līdz 45°C (-4°F līdz 113°F)
Uzglabāšanas vides mitrums	5% līdz 95%, nekondensējošs

- Dizains un specifikācijas var mainīties bez iepriekšēja brīdinājuma.
- Informāciju par barošanu un plašāku informāciju par enerģijas patēriņu skatiet izstrādājumam pievienotajā strāvas patēriņa etiķetē.
- Tipisks enerģijas patēriņš tiek mērīts atbilstoši IEC 62087.

Enerģijas patēriņa samazināšana

Izslēdzot televizoru, tas pāriet gaidstāves režīmā. Gaidstāves režīmā tas turpina patērēt nelielu strāvas daudzumu. Lai samazinātu enerģijas patēriņu, atvienojiet strāvas vadu, ja neplānojat izmantot televizoru ilgāku laika periodu.

Atbalstītie video formāti

Faila paplašinājums	Konteiners	Video kodeks	Izšķirtspēja	Kadru ātrums (kadri/sekundē)	Bitu pārraides ātrums (Mb/s)	Audio kodeks
*.avi	AVI MKV ASF MP4 3GP VRO VOB PS TS	Divx 3.11 / 4 / 5 / 6	1920 x 1080	6 ~ 30	30	Dolby Digital LPCM ADPCM (IMA, MS) AAC HE-AAC WMA Dolby Digital Plus MPEG (MP3) DTS (Core) G.711 (A likums, μ likums)
*.mkv		MPEG4 SP/ASP				
*.asf		H.264 BP/MP/HP				
*.wmv		HEVC (H.265 — Main, Main10 — L4, L4.1)				
*.mp4		Kustības JPEG	640 x 480		8	
*.3gp		Window Media	1920 x 1080		30	
*.vro		Video v9				
*.mpg		MPEG2				
*.mpeg		MPEG1				
*.ts						
*.tp						
*.trp						
*.mov						
*.flv						
*.vob						
*.svi						
*.divx						

Citi ierobežojumi

- Ja būs radusies satura vai konteinaera kļūda, video saturs netiks atskaņots vai netiks atskaņots pareizi.
- Skaņa vai video var nedarboties, ja satura standarta bitu pārraides ātrums/kadru pārraides ātrums ir augstāks par tabulā norādīto saderīgo kadru skaitu sekundē.
- Ja radusies Satura tabulas kļūda, Meklēšanas (Pārlēkšanas) funkcija netiks atbalstīta.
- Dažas USB/digitālās kameras var nebūt saderīgas ar atskaņotāju.
- Ja video ātrums pārsniedz 10 Mb/s (bitu pārraides ātrums), izvēlne tiks attēlot ar aizkavi.
- HEVC kodeks ir pieejams tikai MKV/MP4/TS konteineros.

Video dekoderis

- Atbalsta līdz pat H.264, 4.1 līmenis (neatbalsta FMO/ASO/RS).
- Atbalsta standartu H.265 — Main, Main10 — L4, L4.1.
- Kadru ātrums:
 - Zem 1280 x 720: maks. 60 kadri/sekundē
 - Virs 1280 x 720: maks. 30 kadri/sekundē
- Neatbalsta VC1 AP L4.
- GMC 2 vai augstāks netiek atbalstīts.

Audio dekoderis

- WMA 10 Pro atbalsta līdz 5.1 kanāliem un M2 profilam.
- WMA bezzudumu audio netiek atbalstīts.
- Vorbis atbalsta līdz 2 kanāliem.
- Dolby Digital Plus atbalsta līdz 5.1 kanāliem.

Atbalstītie subtitru formāti

Ārējie

Nosaukums	Faila paplašinājums
MPEG-4 uz laiku balstīts teksts	.ttxt
SAMI	.smi
SubRip	.srt
SubViewer	.sub
Micro DVD	.sub vai .txt
SubStation Alpha	.ssa
Advanced SubStation Alpha	.ass
Powerdivx	.psb

Iekšējie

Nosaukums	Konteiners	Formāts
Xsub	AVI	Attēla formāts
SubStation Alpha	MKV	Teksta formāts
Advanced SubStation Alpha	MKV	Teksta formāts
SubRip	MKV	Teksta formāts
MPEG-4 uz laiku balstīts teksts	MP4	Teksta formāts

Informāciju par funkciju **Audioapraksts/subtitri**, lūdzu, skatiet **e-Manual** pamācībā.

Atbalstītie fotoattēlu formāti

Faila paplašinājums	Tips	Izšķirtspēja
*.jpg / *.jpeg	JPEG	15360 x 8640
*.bmp	BMP	4096 x 4096
*.mpo	MPO	15360 x 8640

- MPO tipa fails neatbalsta funkcijas Tālummaiņa, Pagriezt un Slaidrādes efekts.

Atbalstītie mūzikas formāti

Faila paplašinājums	Tips	Kodeks	Piebilde
*.mp3	MPEG	MPEG1 audio slānis 3	
*.m4a / *.mpa / *.aac	MPEG4	AAC	
*.flac	FLAC	FLAC	Atbalsta līdz 2 kanāliem.
*.ogg	OGG	Vorbis	Atbalsta līdz 2 kanāliem.
*.wma	WMA	WMA	WMA 10 Pro atbalsta līdz 5.1 kanāliem un M2 profilam. (WMA bezzudumu audio netiek atbalstīts.)
*.wav	wav	wav	
*.mid / *.midi	midi	midi	0. tips un 1. tips

Pilna informācija par pieejamo izšķirtspēju

Optimālā izšķirtspēja 4. sērijas modeļiem: 1366 x 768 pie 60 Hz / 5. sērijas modeļiem: 1920 x 1080 pie 60 Hz.

Skatiet specifikāciju lappusi, lai uzzinātu pilnu informāciju par pieejamo izšķirtspēju.

Režīms	Izšķirtspēja	Horizontālā frekvence (kHz)	Vertikālā frekvence (Hz)	Pikseļu taktētāja frekvence (MHz)	Sinhronizācijas polaritāte (H/V)	1366 x 768	1920 x 1080
IBM	720 x 400	31.469	70.087	28.322	-/+	✓	✓
MAC	640 x 480	35.000	66.667	30.240	-/-	✓	✓
	832 x 624	49.726	74.551	57.284	-/-	✓	✓
	1152 x 870	68.681	75.062	100.000	-/-		✓
VESA DMT	640 x 480	31.469	59.940	25.175	-/-	✓	✓
	640 x 480	37.861	72.809	31.500	-/-	✓	✓
	640 x 480	37.500	75.000	31.500	-/-	✓	✓
	800 x 600	37.879	60.317	40.000	+/+	✓	✓
	800 x 600	48.077	72.188	50.000	+/+	✓	✓
	800 x 600	46.875	75.000	49.500	+/+	✓	✓
	1024 x 768	48.363	60.004	65.000	-/-	✓	✓
	1024 x 768	56.476	70.069	75.000	-/-	✓	✓
	1024 x 768	60.023	75.029	78.750	+/+	✓	✓
	1152 x 864	67.500	75.000	108.000	+/+		✓
	1280 x 720	45.000	60.000	74.250	+/+	✓	✓
	1280 x 800	49.702	59.810	83.500	-/+		✓
	1280 x 1024	63.981	60.020	108.000	+/+		✓
	1280 x 1024	79.976	75.025	135.000	+/+		✓
	1366 x 768	47.712	59.790	85.500	+/+	✓	✓
	1440 x 900	55.935	59.887	106.500	-/+		✓
	1600 x 900RB	60.000	60.000	108.000	+/+		✓
	1680 x 1050	65.290	59.954	146.250	-/+		✓
1920 x 1080	67.500	60.000	148.500	+/+		✓	

- Rindpārlēces režīms netiek atbalstīts.
- Izstrādājums var nedarboties normāli, atlasot nestandarta video formātu.

Licences



For DTS patents, see <http://patents.dts.com>. Manufactured under license from DTS, Inc.

DTS, the Symbol, DTS in combination with the Symbol, DTS Premium Sound|5.1, DTS Digital Surround, DTS Express, and DTS Neo2:5 are registered trademarks or trademarks of DTS, Inc. in the United States and/or other countries.

© DTS, Inc. All Rights Reserved.



This DivX Certified® device can play DivX® HD video files (including .avi, .divx). Download free software at www.divx.com to create, play and stream digital videos. To play purchased DivX movies, first register your device at vod.divx.com. Find your registration code in the DivX VOD section of your device setup menu.

This DivX Certified® device can play DivX® HD video (including .avi, .divx). DivX®, DivX Certified® and associated logos are trademarks of DivX, LLC and are used under license.

Covered by one or more of the following U.S. patents: 7,295,673; 7,460,668; 7,515,710; 8,656,183; 8,731,369; RE45,052.



The terms HDMI and HDMI High-Definition Multimedia Interface, and the HDMI Logo are trademarks or registered trademarks of HDMI Licensing LLC in the United States and other countries.



Manufactured under license from Dolby Laboratories. Dolby, Dolby Audio, Pro Logic, and the double-D symbol are trademarks of Dolby Laboratories.

Open Source License Notice

Open Source used in this product can be found on the following webpage.

(<http://opensource.samsung.com>) Open Source License Notice is written only English.

Ieteikumi – tikai ES



Ar šo Samsung Electronics apstiprina, ka šis televizors atbilst pamata prasībām un citiem attiecīgajiem 1999/5/EK direktīvas nosacījumiem.

Oficiālo atbilstības deklarāciju var atrast vietnē: <http://www.samsung.com>, izvēloties Atbalsts > Meklēt izstrādājuma atbalstu un ievadot modeļa nosaukumu.

Šo aprīkojumu var izmantot tikai iekštelpās.

Šo aprīkojumu var izmantot visās ES valstīs.



Izstrādājuma pareiza likvidēšana (Attiecas uz nolietotām elektriskām un elektroniskām ierīcēm) (Piemērojams valstīs ar atsevišķām savākšanas sistēmām)

Šis apzīmējums, kas redzams uz izstrādājuma, papildpiederumiem vai dokumentācijā, norāda, ka no izstrādājuma un tā elektroniskajiem papildpiederumiem (piem., lādētāja, austiņām, USB vada) kalpošanas laika beigās nedrīkst atbrīvoties kopā ar citiem mājāsaimniecības atkritumiem. Lai novērstu vidi un cilvēku veselībai iespējamo kaitējumu, kas ir saistīts ar nekontrolējamu atkritumu izmešanu, iepriekšminētie priekšmeti jānošķir no citiem atkritumiem un jāpārstrādā, lai sekmētu materiālo resursu atbildīgu atkārtotu lietošanu.

Mājāsaimniecības lietotājiem jāsažinās vai nu ar veikalu, kurā šis izstrādājums ir pirkts, vai vietējo pašvaldību, lai saņemtu informāciju par vietu un veidu, kādā var nodrošināt vidi draudzīgu šī izstrādājuma otrreizēju pārstrādi.

Rūpnieciskajiem lietotājiem jāsažinās ar piegādātāju un jāpārbauda pirkuma līguma nosacījumi.

Šo izstrādājumu un tā elektroniskos papildpiederumus nedrīkst sajaukt ar citiem rūpnieciskajiem atkritumiem.



Izstrādājuma bateriju pareiza likvidēšana (Piemērojams valstīs ar atsevišķām savākšanas sistēmām)

Šīs baterijas, rokasgrāmatas vai iepakojuma marķējums norāda, ka izstrādājuma baterijas to ekspluatācijas laika beigās nedrīkst izmest kopā ar citiem mājāsaimniecības atkritumiem. Marķējumi ar ķīmiskajiem simboliem Hg, Cd vai Pb norāda, ka baterijas dzīvsudraba, kadmija vai svina daudzums pārsniedz Direktīvā 2006/66/EK norādītos līmeņus. Ja no baterijām neatbrīvojas atbilstoši nosacījumiem, šīs vielas var radīt kaitējumu cilvēku veselībai un vidi.



Lai aizsargātu dabas resursus un veicinātu materiālu otrreizēju izmantošanu, lūdzu, atdaliet baterijas no cita veida atkritumiem un nododiet pārstrādei, izmantojot vietējo bezmaksas bateriju savākšanas sistēmu.

Lai iegūtu informāciju par Samsung vides saistībām un uz izstrādājumu attiecināmajiem regulējumiem, piem., REACH, WEEE regulu un baterijām, apmeklējiet vietni http://www.samsung.com/uk/aboutsamsung/samungelectronics/corporatecitizenship/data_corner.html

BRĪDINĀJUMS – LAI IZVAIRĪTOS NO UGUNIS IZPLATĪŠANĀS, NEKAD NETURIET ŠĪ IZSTRĀDĀJUMA TUVUMĀ SVECES VAI CITUS ATKLĀTAS LIESMAS AVOTUS.



Adaptor information

  Izmantojiet šādu adapteri, lai izvairītos no riska.

Manufacturer: Samsung Electro-Mechanics Co., Ltd.

Manufacturer: SOLUM Co Ltd

Adaptor Model: A5919_FSM

Manufacturer: Samsung Electro-Mechanics Co., Ltd.

Manufacturer: SOLUM Co Ltd

Adaptor Model: A6619_FSM

Manufacturer: Dongyang E&P Inc

Adaptor Model: A4819_FDY

To reduce the risk of fire or electric shock, do not expose this apparatus to rain or moisture.

Apparatus shall not be exposed to dripping or splashing and no objects filled with liquids, such as vases, shall not be placed on the apparatus.

For power cord use, see user manual.

WARNING: FOR INDOOR USE ONLY

This page is intentionally
left blank.

Prieš skaitant šį naudotojo vadovą

Be šio naudotojo vadovo, televizoriuje taip pat yra el. vadovas.



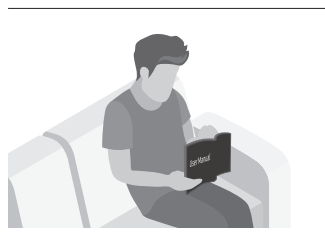
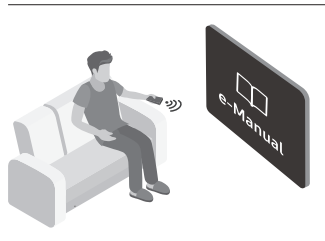



Prieš skaitydami šį naudotojo vadovą, peržiūrėkite toliau pateiktą informaciją.

	Naudotojo vadovas	Perskaitykite šį naudotojo vadovą ir sužinokite apie gaminio saugą, montavimą, priedus, pirminę konfigūraciją ir gaminio specifikacijas.
	e-Manual	Daugiau informacijos apie televizorių rasite jo el. vadove. <ul style="list-style-type: none">• Kad atvertumėte el. vadovą MENU → Pagalba → e-Manual → ENTER

Mūsų svetainėje galite atsisiųsti naudotojo vadovą ir peržiūrėti jo turinį savo kompiuteryje ar mobiliajame įrenginyje.

Įspėjimas! Svarbūs saugos nurodymai

Prieš naudodami televizorių, perskaitykite saugos nurodymus.

ATSARGIAI		Tai yra II klasės prietaisas. Šis simbolis reiškia, kad apsauginis elektrinis sujungimas su žeme (žeminimas) nebūtinai.	
ELEKTROS SMŪGIO PAVOJUS. NEATIDARYTI.			
ATSARGIAI. KAD SUMAŽINTUMĖTE ELEKTROS IŠKROVOS RIZIKĄ, NENUIMKITE DANGČIO (ARBA UŽPAKALINĖS DALIES). NĖRA VIDINIŲ DALIŲ, KURIAS GALI PRIŽIŪRĖTI NAUDOTOJAS. VISAS PRIEŽIŪROS PASLAUGAS TURI ATLIKTI KVALIFIKUOTAS TECHNIKAS.		Kintamosios srovės įtampa. Šiuo simboliu pažymėta vardinė įtampa yra kintamosios srovės įtampa.	
	Šis simbolis nurodo, kad viduje teka aukšta įtampa. Liestis su bet kokiomis vidinėmis gaminio dalimis yra pavojinga.		Nuolatinės srovės įtampa. Šiuo simboliu pažymėta vardinė įtampa yra nuolatinės srovės įtampa.
	Šis simbolis nurodo, kad televizorius pristatomas kartu su svarbia medžiaga apie jo veikimą ir techninę priežiūrą.		Dėmesio. Vadovaukitės naudojimo instrukcijomis. Šis simbolis rodo, kad būtina vadovautis naudojimo instrukcijomis, susijusiomis su sauga.

- Korpuso angos ir atsidarančiosios dalys užpakalyje arba apačioje numatytos vėdinimo tikslais. Siekdami užtikrinti, kad gaminys tinkamai veiktų ir būtų apsaugotas nuo perkaitimo, neblokuokite ir neuždenkite šių angų ir atsidarančiųjų dalių.
 - Nedėkite televizoriaus uždaroje erdvėje, pavyzdžiui, knygų lentynoje ar sieninėje spintoje, nebent būtų užtikrintas tinkamas vėdinimas.
 - Nedėkite televizoriaus šalia radiatoriaus, šilumos rezistoriaus arba virš jo, taip pat tiesioginių saulės spindulių apšviečiamoje vietoje.
 - Nestatykite ant televizoriaus indų su vandeniu (pvz., vazų), nes gali kilti gaisras arba įvykti elektros smūgis.
- Nepalikite šio prietaiso lauke, kai lyja lietus, ir nedėkite šalia vandens (prie vonios, prausyklės, virtuvinės arba skalbimo kriauklės, drėgname rūsyje, prie baseino ir pan.). Jeigu šis prietaisas netyčia sušlapo, tuoj pat jį atjunkite ir susisiekite su įgaliotuoju pardavėju.
- Šiam televizoriui naudojamos baterijos. Jūsų vietovėje gali būti taikomos aplinkosaugos nuostatos, pagal kurias reikalaujama tinkamai išmesti baterijas. Jei norite sužinoti, kaip išmesti arba atiduoti perdirbti, susisiekite su vietos valdžios atstovais.
- Neperkraukite sieninių lizdų, ilginamųjų laidų arba adapterių daugiau, nei leidžia jų galimybės, nes gali kilti gaisras arba įvykti elektros smūgis.
- Maitinimo laidą reikia padėti taip, kad ant jo nebūtų lipama arba jo negalėtų pradurti ant viršaus ar šalia uždėti daiktai. Ypač saugokite maitinimo laidą prie kištuko, sieninio lizdo ir jungties su televizoriumi.

- Kad apsugotumėte televizorių nuo žaibo arba ilgam palikdami be priežiūros ir nenaudojamą, atjunkite jį nuo maitinimo tinklo, taip pat išjunkite antžeminės arba kabelinės televizijos sistemą. Tai apsugos nuo žalos dėl žaibo ar elektros linijos viršįtampio.
 - Prieš jungdami kintamosios srovės maitinimo laidą prie nuolatinės srovės adapterio išvesties įsitikinkite, kad ant nuolatinės srovės adapterio nurodyta įtampa atitinka vietos maitinimo tinklo įtampą.
 - Niekada neikiškite jokių metalinių objektų į atsidarančiąsias gaminio dalis, nes tai sukelia elektros smūgio pavojų.
 - Kad nenutrenktų elektra, niekada nelieskite gaminio vidaus. Gaminį gali atidaryti tik kvalifikuotas specialistas.
 - Maitinimo laidą prijunkite taip, kad kištukas būtų tvirtai įstatytas į elektros lizdą. Norėdami maitinimo laidą atjungti, traukite jį iš sieninio lizdo suėmę už kištuko. Niekada netempkite paties maitinimo laido. Nelieskite maitinimo laido drėgnomis rankomis.
 - Jeigu televizorius veikia neįprastai (ypač jeigu iš jo sklinda neįprastų garsų arba kvapų), nedelsdami ištraukite kištuką iš elektros lizdo ir kreipkitės į įgalioją atstovybę arba techninės priežiūros centrą.
 - Įsitikinkite, kad išvykdami arba ilgam palikdami televizorių nenaudojamą (ypač jeigu vaikai, senyvi žmonės ir žmonės su negalia paliekami namuose vieni) ištraukėte maitinimo laido kištuką iš elektros lizdo.
 - Dėl susikaupusių dulkių gali pablogėti maitinimo laido izoliacinės savybės arba jis gali sukelti žiežirbų ir įkaisti, o dėl to gali įvykti elektros smūgis, elektros nuotėkis arba gaisras.
 - Jeigu ketinate televizorių įrengti tokioje vietoje, kurioje daug dulkių, cheminių medžiagų, aukšta ar žema temperatūra arba didelė drėgmė ir kurioje jis veiks 24 valandas per parą, pvz., oro uoste, geležinkelio stotyje ar pan., kreipkitės į įgalioją „Samsung“ techninės priežiūros centrą, antraip galite rimtai jį sugadinti.
 - Naudokite tik tinkamai įžemintą kištuką ir sieninį elektros lizdą.
 - Dėl netinkamo įžeminimo gali kilti elektros iškrova arba sugesti įranga. (Tik I klasės įranga.)
 - Norėdami visiškai išjungti televizorių, atjunkite jį nuo maitinimo tinklo. Esant būtinybei, kad galėtumėte greitai atjungti šį prietaisą, elektros lizdas ir maitinimo kištukas turi būti lengvai pasiekiami.
 - Priedus (baterijas ir t. t.) laikykite saugioje, vaikams nepasiekiamoje vietoje.
 - Stenkitės televizoriaus nenumesti ir neįdaužti. Jei pastebėjote gaminio pažeidimų, atjunkite maitinimą ir kreipkitės į „Samsung“ techninės priežiūros centrą.
 - Norėdami valyti televizorių, pirmiausia ištraukite iš elektros lizdo maitinimo laido kištuką, paskui nušluostykite jį sausa minkšta šluoste. Nenaudokite cheminių medžiagų, pvz., vaško, benzono, alkoholio, skiediklių, insekticidų, oro gaiviklių, tepalų arba ploviklių. Šios cheminės medžiagos gali pažeisti televizoriaus paviršių arba panaikinti ant jo esančius įrašus.
 - Pasirūpinkite, kad ant televizoriaus nelašėtų ir neužtikštų skysčių.
 - Nemeskite baterijų į ugnį.
 - Nesukelkite trumpojo jungimo, neišmontuokite ir neperkaitinkite baterijų.
 - Jeigu į nuotolinio valdymo pultą įdėsite netinkamo tipo baterijas, gali įvykti sprogimas. Keiskite tik atitinkamo tipo baterijomis.
- * Paveikslėliai ir iliustracijos šioje naudotojo instrukcijoje pateikiami tik kaip pavyzdžiai ir gali skirtis nuo tikrosios gaminio išvaizdos. Gaminio konstrukcija ir techniniai parametrai gali būti keičiami iš anksto apie tai neįspėjus. Šis televizorius nepalaiko NVS kalbų (rusų, ukrainiečių, kazachų), nes jis yra skirtas Europos Sąjungos naudotojams.

Turinys

	Prieš skaitant šį naudotojo vadovą	2
	Įspėjimas! Svarbūs saugos nurodymai	3
01	Dėžutės turinys	
02	Televizoriaus įrengimas	
	Televizoriaus tvirtinimas prie sienos	8
	Tinkamo televizoriaus vėdinimo užtikrinimas	9
	Televizoriaus tvirtinimas prie stovo	10
	Saugos priemonės. Televizoriaus tvirtinimas prie sienos, kad nenukristų	10
03	Nuotolinio valdymo pultas	
	Baterijų įdėjimas į nuotolinio valdymo pultą (baterijų dydis: AAA)	12
04	Pradinė sąranka	
	Jei nenorite nustatyti šios parinktį iš naujo...	13
	TV valdiklis naudojimas	13
05	Įvesties šaltinis keitimas	
	Šaltinis	14
	Kaip naudotis funkcija Redag. pav.	14
	Informacija	14
06	Prijungimas prie bendrosios sąsajos lizdo (televizoriaus žiūrėjimo kortelės lizdo)	
	CI arba CI+ kortelės naudojimas	15

07	Kaip naudoti elektroninę instrukciją?	
	Ekranu rodinys	16
	Kaip kaitalioji elektroninės instrukcijos temą ir atitinkamą OSD meniu?	17
	Kaip ieškoti temos rodyklių puslapyje?	17
08	Trikčių šalinimas ir techninė priežiūra	
	Trikčių šalinimas	18
	Teletekstas funkcija	23
	Teleteksto puslapiai yra suskirstyti į šešias kategorijas	24
	Nuo vagysčių apsaugantis Kensingtono užraktas	24
	Įspėjimas dėl nejudančio vaizdo	25
	Televizoriaus priežiūra	25
09	Techniniai parametrai ir kita informacija	
	Specifikacijos	26
	Aplinkos apsaugos gairės	26
	Elektros energijos sąnaudų mažinimas	26
	Licencijos	30
	Adaptor information	32

01 Dėžutės turinys

Įsitikinkite, kad televizoriaus pakuotėje yra toliau nurodyti elementai. Jeigu nors vieno jų trūksta, kreipkitės į platintoją.

- Nuotolinio valdymo pultas & baterijos (AAA x 2)
- Naudotojo vadovas
- Garantinė kortelė / taisyklių nustatymo vadovas (į komplektą įtraukiamas ne visuose regionuose)
- Televizoriaus maitinimo laidas (priklauso nuo šalies ir modelio)

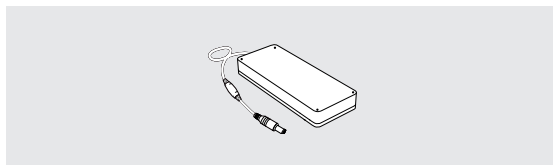

Adapteris

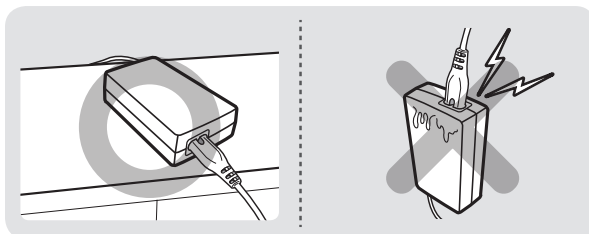

- Elementų spalvos ir formos gali skirtis, atsižvelgiant į modelį.
- Kabelių, kurie netiekiami kartu su šiuo gaminiu, galima įsigyti atskirai.
- Atidarykite dėžutę ir patikrinkite, ar nėra papildomų elementų, paslėptų už pakavimo medžiagų ar jų viduje.

Administravimo mokestis gali būti imamas šiais atvejais:

- (a) iškvietėte inžinierių, tačiau jis neaptiko jokių gaminio defektų (pvz., neperskaitėte šio naudotojo vadovo);
- (b) atnešėte prietaisą į taisyimo centrą, tačiau ten neaptikta jokių gaminio defektų (pvz., neperskaitėte šio naudotojo vadovo).

Prieš atvykstant technikui, jums bus pranešta apie administravimo mokesčio dydį.



Įspėjimas. tiesioginis spaudimas gali sugadinti ekraną, jei televizorius gabenamas netinkamai. Patartina kelti televizorių už kraštų, kaip parodyta.



02 Televizoriaus įrengimas

Televizoriaus tvirtinimas prie sienos



Jeigu televizorių tvirtinsite prie sienos, atlikite tai vadovaudamiesi gamintojo nurodymais. Netinkamai pritvirtinus televizorių, jis gali nuslysti arba nukristi; dėl to gali būti sunkiai sužalotas vaikas arba suaugusysis ir smarkiai apgadintas pats televizorius.

Jei tam tikruose modeliuose naudotinas sieninio laikiklio adapteris, prieš pritvirtindami laikiklį, sumontuokite adapterį, kaip nurodyta paveikslėlyje.

- Žr. „Samsung“ sieninio laikiklio montavimo vadovą.

Televizorių galima pakabinti ant sienos, naudojant sieninį laikiklį (įsigyjamą atskirai).

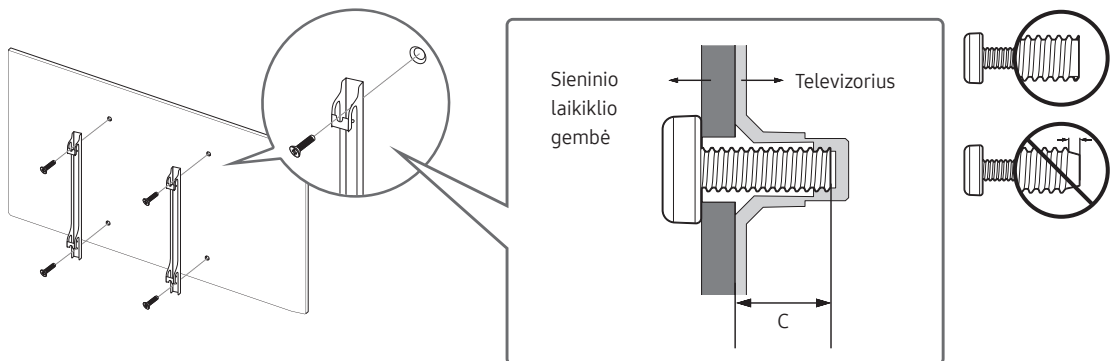

- Bendrovė „Samsung Electronics“ neatsako už tai, jeigu nusprendus savarankiškai montuoti sieninį laikiklį sugadinamas televizorius arba sužalojamas jo turėtojas ar kiti asmenys.
- Sieninį laikiklį galite pritvirtinti prie tvirtos sienos statmenai grindims. Jeigu sieninį laikiklį ketinate tvirtinti ne prie gipso plokštės, o kito paviršiaus, papildomos informacijos apie tai teiraukitės artimiausioje prekybos atstovybėje. Pritvirtinus televizorių prie lubų arba ant pakrypusios sienos, jis gali nukristi ir sunkiai sužaloti.
- Kitame puslapyje lentelėje pateikiami įprasti sieninių laikiklių matmenys.
- Jei naudosite kito gamintojo sieninį laikiklį, varžtų, kuriais televizoriaus tvirtinimo prie sienos rėmą galite pritvirtinti prie sienos, ilgis pateiktas kitame puslapyje, lentelės C stulpelyje.
- Montuojant sieninio laikiklio komplektą patariame pritvirtinti visus keturis VESA varžtus.
- Jei norite sumontuoti sieninio laikiklio komplektą, kuris tvirtinamas prie sienos tik dviem viršutiniais varžtais, būtinai naudokite „Samsung“ sieninio laikiklio komplektą, palaikantį tokio tipo montavimą. (Atsižvelgiant į geografinį regioną, gali būti neįmanoma įsigyti tokio tipo sieninio laikiklio rinkinio.)

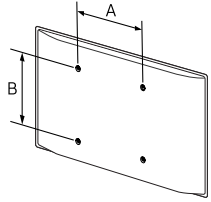
Televizoriaus įstrižainė centimetrais	VESA varžtų angų techniniai parametrai (A x B) milimetrais	C (mm)	Standartinis sraigtas	Kiekis	
32	100 x 100	20.9 ~ 21.9	M4	4	



Sieninio laikiklio komplekto netvirtinkite, jei televizorius įjungtas. Antraip galite patirti elektros smūgį ir susižaloti.

- Nenaudokite sraigtų, kurie yra ilgesni nei standartinių matmenų sraigčiai arba kurie neatitinka VESA standarto sraigtų specifikacijų. Per ilgi sraigčiai gali pažeisti televizoriaus vidų.
- Sieninių laikiklių, kurie neatitinka standartinių VESA specifikacijų sraigtams, sraigtų ilgis gali skirtis pagal sieninių laikiklių specifikacijas.
- Per stipriai nepriveržkite varžtų, nes galite pažeisti televizorių arba jis gali nukristi ir sužaloti. Bendrovė „Samsung“ neatsako už tokio pobūdžio nelaimingus atsitikimus.
- Bendrovė „Samsung“ neatsako už gaminio pažeidimą ar asmens sužalojimą, jei naudojamas ne VESA ar ne specialiai nurodytas sieninis laikiklis arba jei klientas nesilaiko gaminio montavimo nurodymų.
- Nemontuokite televizoriaus palenkę jį didesniu kaip 15 laipsnių kampu.
- Televizorių prie sienos turi tvirtinti du žmonės.

Tinkamo televizoriaus vėdinimo užtikrinimas

Kai įrengiate televizorių, išlaikykite bent 10 cm atstumą tarp televizoriaus ir kitų objektų (sienos, spintos sienelių ir pan.), kad užtikrintumėte tinkamą vėdinimą. Jei nepavyks užtikrinti tinkamo vėdinimo, gali kilti gaisras arba problemų su gaminiu dėl jo vidaus temperatūros padidėjimo.

Jeigu televizorių montuojate ant stovo arba tvirtinate sieniniu laikikliu, primygtinai rekomenduojama naudoti tik „Samsung Electronics“ tiekiamas dalis. Naudojant kito gamintojo dalis, gali atsirasti televizoriaus trikčių arba gaminyje gali nukristi ir sužaloti.

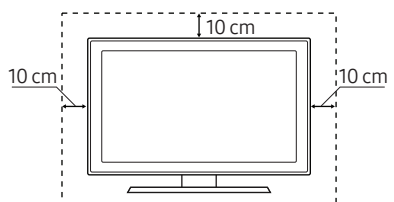
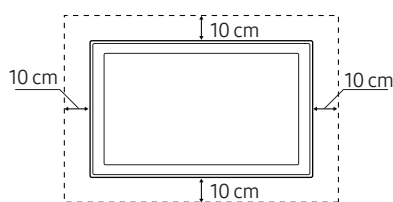
Montavimas ant stovo	Montavimas sieniniu laikikliu
	

Televizoriaus tvirtinimas prie stovo

Įsitikinkite, ar yra visi pavaizduoti priedai ir stovas surinktas laikantis pateiktų nurodymų.

Saugos priemonės. Televizoriaus tvirtinimas prie sienos, kad nenukristų



Perspėjimas: Jei trauksite, stumbsite ar lipsite ant televizoriaus, jis gali nukristi. Ypač pasirūpinkite, kad vaikai nepersisvertų ant televizoriaus ar neišjudintų iš vietos, nes jis gali apvirsti ir net mirtinai juos sužaloti. Imkitės visų atsargumo priemonių, nurodytų prie televizoriaus pridėdame saugos lankstinuke. Didesniam stabilumui ir saugumui užtikrinti galite įsigyti ir įrengti nuo kritimo apsaugantį įrenginį, kaip aprašyta toliau.



ĮSPĖJIMAS. Nedėkite televizoriaus ant nestabilaus paviršiaus. Televizorius gali nukristi ir sunkiai ar net mirtinai sužaloti. Siekdami išvengti sužalojimų, ypač vaikų, imkitės šių paprastų saugos priemonių.

- Naudokite televizoriaus gamintojo rekomenduojamas spintas arba stovus.
- Naudokite tik saugius baldus, galinčius atlaikyti televizoriaus svorį.
- Pasirūpinkite, kad televizorius nebūtų išsikišęs už jį laikančio baldo krašto.
- Nestatykite televizoriaus ant aukštų baldų (pvz., indaujų arba knygų lentynų), prieš tai nepritvirtinę tiek baldo, tiek televizoriaus prie tinkamos atramos.
- Nestatykite televizoriaus ant audinio ar panašios medžiagos, kuri būtų tarp televizoriaus ir jį laikančio baldo.
- Įspėkite vaikus apie pavojų lipti ant baldų norint pasiekti televizorių arba jo valdiklius.

Jei pasiliecate senąjį televizorių ir perkeliate jį į kitą vietą, taikytinos tos pačios atsargumo priemonės, kaip ir šiam naujam televizoriui.

Apsauga nuo televizoriaus kritimo

1. Atitinkamais varžtais gerai pritvirtinkite rėmų komplektą prie sienos.
Įsitikinkite, kad varžtai gerai pritvirtinti prie sienos.
 - Atsižvelgiant į sienos tipą, gali prireikti papildomų priemonių, pvz., sieninių inkarų.
2. Atitinkamo dydžio varžtais gerai pritvirtinkite rėmų komplektą prie televizoriaus.
 - Varžtų specifikacijos pateiktos po skyrelio „Televizoriaus tvirtinimas prie sienos“ esančioje lentelėje, dalyje apie standartinius varžtus.
3. Sujunkite prie televizoriaus ir prie sienos pritvirtintus laikiklius patvarių, tvirtų dirželių ir gerai suriškite dirželį.
 - Montuokite televizorių arti sienos, kad jis negalėtų virsti atgal.
 - Jungtį sujunkite taip, kad prie sienos pritvirtinti rėmai būtų viename aukštyje su prie televizoriaus pritvirtintais rėmais.

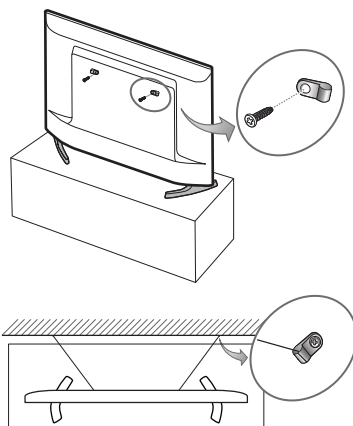

03 Nuotolinio valdymo pultas

- Priklauso nuo šalies ir modelio.

Įsiminkite, kur ant nuotolinio valdymo pulto yra funkcijų mygtukai, pavyzdžiui, **SOURCE**, **TTX/MIX**, **PRE-CH**, **CH LIST**, **^ CH v**, **MENU**, **TOOLS**, **☰**, **INFO**, **RETURN** ir **EXIT**.

- Ant šio nuotolinio valdymo pulto mygtukų „Power“, „Channel“, „Volume“ ir „Enter“ yra Brailio rašto ženymys, taigi pultą gali naudoti silpnaregiai.

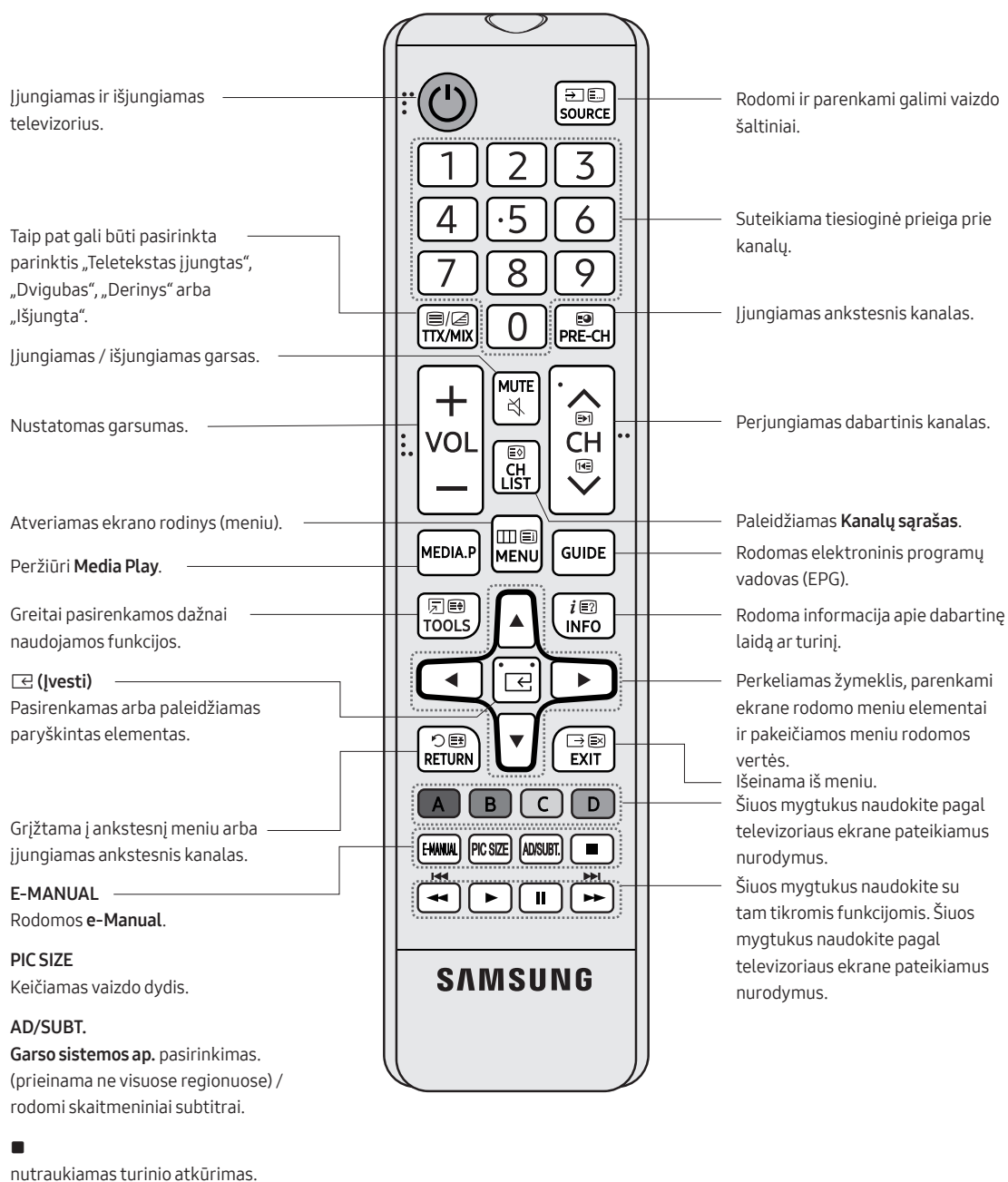

- Nurodyti mygtukų pavadinimai gali skirtis nuo realių mygtukų pavadinimų.

Baterijų įdėjimas į nuotolinio valdymo pultą (baterijų dydis: AAA)

Suderinkite baterijų poliškumą pagal simbolius baterijų skyrelyje.

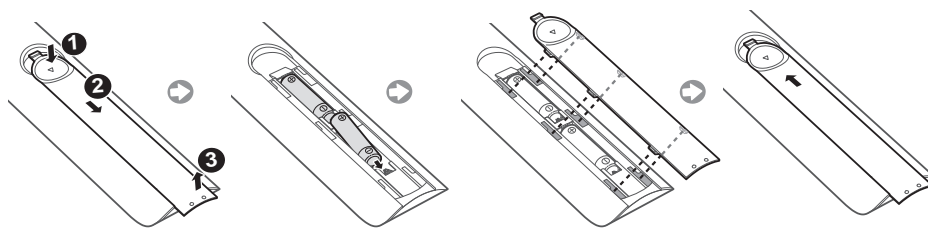

- Nuotolinio valdymo pultą naudokite 7 m atstumu nuo televizoriaus.
- Ryški šviesa gali turėti neigiamos įtakos nuotolinio valdymo pulto veikimui. Stenkitės jo nenaudoti šalia fluorescencinių šviesų ar neoninių ženklų.
- Nuotolinio valdymo pulto spalva ir forma gali skirtis, atsižvelgiant į modelį.

04 Pradinė sąranka

Pirmą kartą suaktyvinus televizorių, rodomas pradinės sąrankos dialogo langas. Vadovaukitės ekrane rodomomis instrukcijomis, kad baigtumėte pradinės sąrankos procesą. Vėliau galite atlikti šį veiksmą rankiniu būdu, nuėję į **MENU** → **Sistema** → **Nustatymai** meniu.

- Jeigu prieš pradėdami diegti prijungsite bet kurį įrenginį prie HDMI1, Kanalo šaltinis bus automatiškai pakeistas į palydovinės televizijos imtuvą.
- Jeigu nenorite, kad būtų pasirinktas Televizijos priedėlis, pasirinkite **Antena**.

Jei nenorite nustatyti šios parinkties iš naujo...

Pasirinkite **Sistema** → **Nustatymai** (pradinė sąranka). Įveskite 4 skaitmenų PIN kodą. Numatytasis PIN kodas yra „0-0-0-0“.

Jei norite pakeisti PIN kodą, pasinaudokite funkcija **Keisti PIN kodą**.

Namuose turite vėl atlikti **Nustatymai** (**MENU** → **Sistema**) net tada, jei tai darėte parduotuvėje.

- Jeigu pamiršote PIN kodą, televizoriui veikiant budėjimo režimu spauskite nuotolinio valdymo pulto mygtukus nurodyta seka – PIN kodas bus atstatytas į „0-0-0-0“: **MUTE** → 8 → 2 → 4 → **POWER** (įjungta)

TV valdiklis naudojimas

Televizorių galite įjungti televizoriaus apačioje esančiu mygtuku **TV valdiklis**, o tada naudotis **Valdymo meniu**.

Valdymo meniu atveriamas paspaudus televizoriaus valdiklio mygtuką, kai televizorius yra įjungtas. Daugiau informacijos apie valdiklio naudojimą pateikiama toliau esančiame paveikslėlyje.

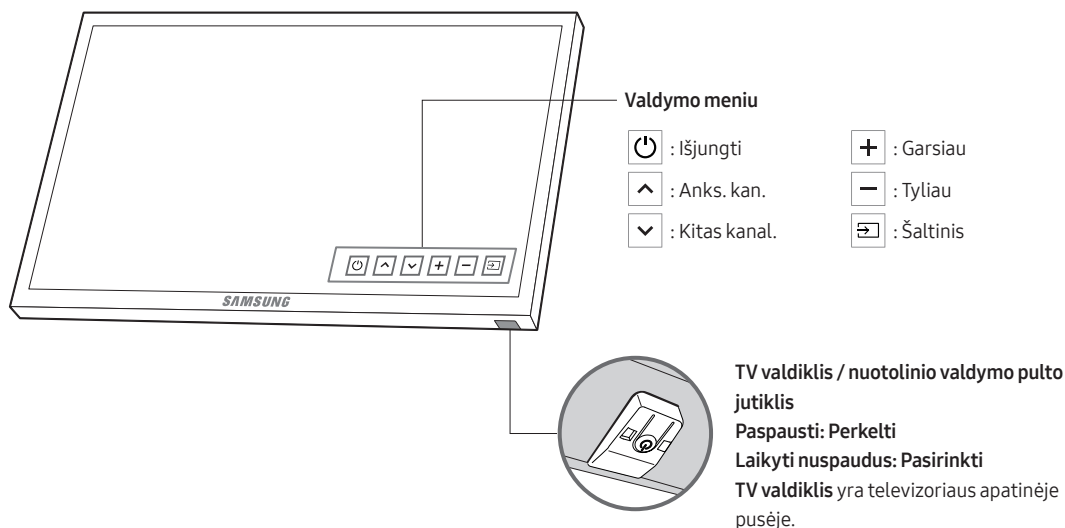

05 Įvesties Šaltinis keitimas

Šaltinis

Naudokite šį mygtuką norėdami pasirinkti televizoriaus ar kitus papildomus įvesties šaltinius, pvz., prie televizoriaus prijungtą DVD leistuvą / „Blue-ray“ grotuvą / kabelinės televizijos priedėlį / STB palydovinį imtuvą.

1. Paspauskite nuotolinio valdymo pulto mygtuką **SOURCE**.
2. Pasirinkite pageidaujamą išorinės įvesties šaltinį.

Kaip naudotis funkcija Redag. pav.

Būdami **Šaltinis**, paspauskite mygtuką **TOOLS**, tada galėsite nustatyti norimą išorinio įvesties šaltinio pavadinimą.

Informacija

Galite peržiūrėti išsamią informaciją apie prijungtą išorinį įrenginį.

06 Prijungimas prie bendrosios sąsajos lizdo (televizoriaus žiūrėjimo kortelės lizdo)

- Priklauso nuo šalies ir modelio.
- Jei norite prijungti arba atjungti CI kortelę, išjunkite televizorių.

CI arba CI+ kortelės naudojimas

Norint žiūrėti mokamus kanalus, būtina įstatyti CI arba CI+ KORTELE.

- Neįdėjus CI arba CI+ kortelės, per kai kuriuos kanalus gali būti rodomas pranešimas „Užšifruotas signalas“.
- Po 2–3 minučių ekrane pasirodys papildoma informacija: telefono numeris, CI arba CI+ kortelės atpažinimo kodas, pagrindinio kompiuterio atpažinimo kodas ir kiti duomenys. Jei ekrane rodomas klaidos pranešimas, kreipkitės į paslaugų teikėją.
- Sukonfigūravus kanalų informaciją, ekrane rodomas pranešimas „Naujinimas baigtas“. Tai rodo, kad kanalų sąrašas atnaujintas.
- **PASTABA**
 - CI arba CI+ KORTELE turite įsigyti iš vietinio kabelinės televizijos paslaugų teikėjo.
 - CI arba CI+ KORTELE išimkite atsargiai traukdami pirštais, nes ją numetę galite apgadinti.
 - CI arba CI+ KORTELE įstatykite ant kortelės nurodyta kryptimi.
 - Skirtingų modelių BENDROSIOS SĄSAJOS angos vieta gali skirtis.
 - Kai kuriose šalyse ar regionuose CI arba CI+ kortelė nepalaikoma; teiraukitės savo įgaliotojo atstovo.
 - Jei kils sunkumų, kreipkitės į paslaugos teikėją.
 - Įstatykite esamas antenos nuostatas palaikančią CI arba CI+ kortelę. Ekrano vaizdas bus iškraipytas arba nebus rodomas.

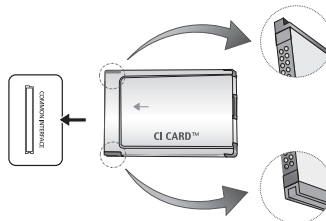

- Vaizdas gali skirtis, atsižvelgiant į modelį.

07 Kaip naudoti elektroninę instrukciją?



Instrukcijos apie jūsų televizoriaus funkcijas pateikiamos televizoriaus **e-Manual**. Jei norite naudoti, paspauskite nuotolinio valdymo pulto mygtuką **E-MANUAL**. Perkelkite žymeklį mygtukais aukštyn / žemyn / į dešinę / į kairę, kad pažymėtumėte kategoriją, temą, tada paspauskite mygtuką **ENTER**. **e-Manual** matysite norimą elektroninės instrukcijos puslapį.

Elektroninė instrukcija taip pat pasiekama per meniu:

MENU → **Pagalba** → **e-Manual** → **ENTER**

- Jei norite grįžti į **e-Manual** pagrindinį meniu, paspauskite nuotolinio valdymo pulto mygtuką **E-MANUAL**.

Ekranų rodinys

Šiuo metu rodomas vaizdo įrašas, televizijos laida ir pan.

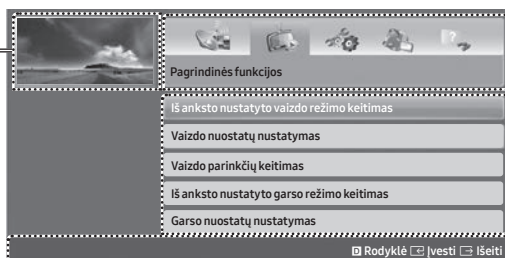

Kategorijų sąrašas.

Paspauskite mygtuką ◀ arba ▶, kad pasirinktumėte norimą kategoriją.

Rodomas submeniu sąrašas.

Jei norite perkelti žymeklį, naudokite nuotolinio valdymo pulto rodyklių mygtukus. Paspauskite mygtuką **ENTER**, kad pasirinktumėte norimą submeniu.

Valdymo mygtukai

Rodyklė: rodomas rodyklės ekranas.

- **Rodyklė** pasiekiamumas priklauso nuo kalbos.

Įvesti: pasirenkama kategorija arba submeniu.

Išėiti: Išeinama iš **e-Manual**.

<Turinio peržiūra>

Band. dab.: rodomas temą atitinkantis OSD meniu. Jei norite grįžti į **e-Manual** ekraną, paspauskite mygtuką **E-MANUAL**.

Pagrindinis: Pereinama į **e-Manual** pagrindinį ekraną.



Puslapis: pereinama prie ankstesnio arba prie kito puslapio.

Priartinimas: padidinamas ekranų rodinys.

Jei norite padidinti ekraną, paspauskite mygtuką **Priartinimas**. Per padidintą ekraną galite slinkti mygtukais ▲ arba ▼. Jei norite sugrąžinti įprastą ekranų dydį, spauskite mygtuką **RETURN**.

Kaip kaitaloti elektroninės instrukcijos temą ir atitinkamą OSD meniu?

- Ši funkcija neveiks kai kuriuose meniu.
- Negalite naudotis funkcija **Band. dab.**, jei meniu neaktyvus.

1 būdas	2 būdas
<ol style="list-style-type: none">1. Jei norite naudoti meniu, kuris atitinka e-Manual temą, paspauskite raudoną mygtuką, kad pasirinktumėte Band. dab..2. Jei norite grįžti į e-Manual ekraną, paspauskite mygtuką E-MANUAL.	<ol style="list-style-type: none">1. Kai rodoma tema, spauskite mygtuką ENTER . Pamatysite klausimą „Ar norite tai atlikti?“. Pasirinkite Taip, tada paspauskite mygtuką ENTER . Bus rodomas OSD langas.2. Jei norite grįžti į e-Manual ekraną, paspauskite mygtuką E-MANUAL.

Kaip ieškoti temos rodyklių puslapyje?

- Ši funkcija gali būti nepalaikoma, atsižvelgiant į kalbą.
1. Jei norite ieškoti raktažodžio, paspauskite mėlyną mygtuką, kad pasirinktumėte **Rodyklė**.
 2. Paspauskite mygtuką ◀ arba ▶, kad pasirinktumėte norimą ženklų seką.
 3. Paspauskite mygtuką ▲ arba ▼, kad pasirinktumėte raktažodį, kurį norite matyti, tada paspauskite mygtuką **ENTER** .
 4. Galite peržiūrėti atitinkamą **e-Manual** ekraną.
 - Jei norite uždaryti **Rodyklė** ekraną, paspauskite mygtuką **RETURN**.

08 Trikčių šalinimas ir techninė priežiūra

Trikčių šalinimas

Jei atrodo, kad televizorius sugedo, iš pradžių bandykite pasinaudoti šiuo galimų problemų ir sprendimų sąrašu. Jeigu netinka nė vienas iš trikčių šalinimo patarimų, apsilankykite www.samsung.com, tada spustelėkite „Support“ arba susisiekite telefonu su „Samsung“ klientų aptarnavimo centru.

Vaizdo kokybė

- Pirmiausia atlikite **Vaizdo patikrinimas** ir patikrinkite, ar jūsų televizorius gerai rodo bandomąjį vaizdą. (eikite į **MENU - Pagalba - Saviagnostika - Vaizdo patikrinimas**) Jei patikros vaizdas rodomas tinkamai, prastos kokybės vaizdas gali būti rodomas dėl šaltinio arba signalo.

Televizorius rodo ne taip gerai, kaip rodė parduotuvėje.

- Jei turite analoginį kabelinės televizijos imtuvą / signalo keitiklį, naudokite skaitmeninio signalo keitiklį. Jeigu norite HD (didelės skiriamosios gebos) vaizdo kokybės, naudokite HDMI arba komponentinius kabelius.
- Kabelinės / palydovinės televizijos abonementams: išbandykite skaitmenines stotis iš kanalų sąrašo.
- Antenos prijungimas: po automatinės programos išbandykite HD stotis.
- Dauguma HD kanalų yra geresnės kokybės nei SD (standartinės skiriamosios gebos) kanalai.
- Nustatykite kabelinės televizijos imtuvo arba priedėlio vaizdo išvestį į 1080i arba 720p.
- Įsitinkite, kad žiūrite televizorių minimaliu rekomenduojamu pagal rodomo signalo dydį ir skiriamąją gebą atstumu.

Iškreiptas vaizdas: dideliais blokais, mažais blokais, taškeliais, sulietas.

- Suspaudus vaizdo turinį, vaizdas gali būti iškraipomas, dažniausiai, kai vaizdai juda greitai, pvz., rodant sporto programas ir veiksmo filmus.
- Vaizdas gali būti iškreiptas dėl silpno signalo lygio arba blogos kokybės. Tai ne su televizoriumi susijusi problema.
- Jeigu netoli televizoriaus (apytiksliai iki 1 m atstumu) naudojama mobiliaisiais telefonais, tai gali sukelti analoginių arba skaitmeninių kanalų trikdžių.

Netinkamos spalvos arba jų nėra.

- Jei naudojate komponentines jungtis, įsitinkite, kad komponentiniai kabeliai yra prijungti prie tinkamų jungčių. Netinkamos arba atsilaisvinusios jungtys gali sukelti su spalvomis susijusių problemų, taip pat gali visai nebūti vaizdo.

Netinkamos spalvos ar ryškumas.

- Televizoriaus meniu pareguliuokite **Vaizdas** parinktį. (eikite į **Vaizdo režimas / Spalva / Šviesumas / Ryškumas**)
- Televizoriaus meniu pareguliuokite **Energij. Taupymas** parinktį. (eikite į **MENU - Sistema - Ekonom. sprendimas - Energij. Taupymas**)
- Pabandykite iš naujo nustatyti vaizdą ir patikrinkite vaizdą numatytosiomis nuostatomis. (eikite į **MENU - Vaizdas - Nust. vai. iš nau.**)

Ekranu krašte matosi taškuota linija.

- Jei vaizdo dydis yra nustatytas į **Ekranu pritaik.**, pakeiskite jį į **16:9**.
- Pakeiskite kabelinės / palydovinės televizijos imtuvo raišką.

Vaizdas yra nespaltotas.

- Jei naudojate sudėtinę garso / vaizdo įvestį, prijunkite vaizdo kabelį (geltoną) prie žalios spalvos sudėtinės įvesties televizoriaus 1 kištuko.

Keičiant kanalus, vaizdas sustabdomas, iškraipomas arba užlaikomas.

- Jei prijungta per kabelinės televizijos imtuvą, nustatykite jį iš naujo. Iš naujo prijunkite kintamosios srovės laidą, tada palaukite, kol kabelinės televizijos imtuvas bus iš naujo paleistas. Tai gali trukti iki 20 min.
- Nustatykite kabelinės televizijos imtuvo išvesties raišką į 1 080i arba 720p.

Garso kokybė

- Pirmiausia atlikite **Garso patikrinimas**, kad patikrintumėte, ar televizorius veikia tinkamai. (eikite į **MENU - Pagalba - Saviagnostika - Garso patikrinimas**)
- Jei garsas geras, garso problemų gali būti dėl šaltinio arba signalo.

Nustačius didžiausią garsumą, garso nėra arba jis per silpnas.

- Patikrinkite prie jūsų televizoriaus prijungto įrenginio (kabelinio / palydovinio imtuvo, DVD, „Blu-ray“ ir kt.) garsumą.

Vaizdas geras, tačiau nėra garso.

- Garso meniu nustatykite parinktį **Pasir. garsiakalbį į TV garsiakalbis**.
- Jei naudojate išorinį įrenginį, patikrinkite, ar garso kabeliai yra prijungti prie tinkamų televizoriaus garso kištukų.
- Jei naudojate išorinį įrenginį, patikrinkite įrenginio garso išvesties parinktį (pvz., gali prireikti siųstuvo garso parinktį pakeisti į HDMI, jei HDMI yra prijungtas prie televizoriaus).
- Jei prijungiate DVI HDMI laidu, reikia atskiro garso laido.
- Paleiskite prijungtą įrenginį iš naujo: iš naujo prijunkite įrenginio maitinimo kabelį.

Garsiakalbiai skleidžia netinkamą garsą.

- Patikrinkite laido jungtis. Patikrinkite, ar vaizdo laidas neprijungtas prie garso įvesties.
- Jei prijungta antena arba kabelinės televizijos imtuvas, patikrinkite signalo stiprumą. Jei signalas silpnas, garsas gali būti iškreiptas.

Nėra vaizdo / garso

Televizorius neįsijungia.

- Patikrinkite, ar kintamosios srovės maitinimo kabelis tvirtai įjungtas į kištukinį lizdą sienoje ir televizoriuje.
- Patikrinkite, ar tinkamai veikia kištukinis sienos lizdas.
- Pamėginkite paspausti televizoriaus mygtuką **POWER** ir patikrinkite, ar problema nesusijusi su nuotolinio valdymo pultu. Jei televizorius įsijungia, skaitykite toliau pateikiamą skyrių „Nuotolinio valdymo pultelis neveikia“.

Televizorius išsijungia automatiškai.

- Įsitinkite, kad **Laikas** meniu **Išjung. laikmat.** yra nustatytas į **Išjungti**.
- Jei televizorius prijungtas prie kompiuterio, patikrinkite kompiuterio maitinimo nuostatas.
- Patikrinkite, ar kintamosios srovės maitinimo kabelis tvirtai prijungtas prie kištukinio sienos ir televizoriaus lizdo.
- **Bdj. r. neg. sgnl.** išjungia televizorių, jei televizorius tam tikrą laiką negauna jokio signalo. **Auto. išjung.** išjungia televizorių, jei naudotojas keturias valandas neatlieka jokių veiksmų.

Nerodomas vaizdas / vaizdo įrašas.

- Patikrinkite kabelių jungtis (ištraukite ir iš naujo prijunkite visus prie televizoriaus ir išorinių įrenginių prijungtus kabelius).
- Nustatykite savo išorinio įrenginio (kabelinės televizijos imtuvo / priedėlio, DVD, „Blu-ray“ ir t. t.) vaizdo išvestį į televizoriaus įvestį. Pavyzdžiui, jei išorinio įrenginio išvestis yra HDMI, reikėtų prijungti prie HDMI įvesties televizoriuje.
- Patikrinkite, ar prijungti įrenginiai įjungti.
- Įsitinkite, kad spausdami televizoriaus nuotolinio valdymo pulto mygtuką **SOURCE** pasirenkate tinkamą televizoriaus šaltinį.
- Paleiskite prijungtą įrenginį iš naujo: iš naujo prijunkite įrenginio maitinimo kabelį.

Antenos (antžeminis / kabelinis) ryšys (kabelinis: priklauso nuo šalies)

Televizorius gauna ne visų kanalų signalus.

- Įsitinkite, kad tvirtai prijungtas antenos kabelis.
- Jei norite pridėti esamus kanalus prie kanalų sąrašo, pabandykite **Nustatymai** (pradinė sąranka). Eikite į **MENU - Sistema - Nustatymai** (pradinė sąranka) ir laukite, kol bus išsaugoti visi esami kanalai.
- Patikrinkite, ar tinkama antenos padėtis.

Iškreiptas vaizdas: dideliais blokais, mažais blokais, taškeliais, sulietas.

- Suspaudus vaizdo turinį, vaizdas gali būti iškraipomas, dažniausiai, kai vaizdai juda greitai, pvz., rodant sporto programas ir veiksmo filmus.
- Jei signalas silpnas, vaizdas gali būti iškreiptas. Tai ne su televizoriumi susijusi problema.

Kita

Vaizdas nerodomas per visą ekraną.

- Juodos juostos abiejose pusėse bus rodomos žiūrint HD kanalų, kai rodomas pagerintas SD (4:3) turinys.
- Juodos juostos viršuje ir apačioje bus rodomos žiūrint filmus, kurių pločio ir aukščio santykis skiriasi nuo televizoriaus.
- Nustatykite išorinio įrenginio arba televizoriaus vaizdo dydžio parinktį per visą ekraną.

Nuotolinio valdymo pultas neveikia.

- Pakeiskite nuotolinio valdymo pulto baterijas, įdėdami jas pagal tinkamus polių (+ / -).
- Nuvalykite nuotolinio valdymo pulto jutiklio siūstuvą langelį.
- Bandykite nukreipti nuotolinio valdymo pultą tiesiai į televizorių 1,5–1,8 m atstumu.

Kabelinės / palydovinės televizijos priedėlio nuotolinio valdymo pultu nepavyksta įjungti ar išjungti televizoriaus arba reguliuoti garso.

- Suprogramuokite kabelinės televizijos imtuvo / priedėlio nuotolinio valdymo pultą taip, kad juo būtų galima valdyti televizorių. SAMSUNG televizoriaus kodą rasite kabelinės televizijos imtuvo / priedėlio naudotojo instrukcijoje.

Rodomas pranešimas „Režimas nepalaikomas“.

- Patikrinkite televizoriaus palaikomą skyrą ir atitinkamai sureguliuokite išorinio įrenginio išvesties skyrą.

Nuo televizoriaus sklinda plastiko kvapas.

- Šis kvapas įprastas, per tam tikrą laiką jis dings.

Televizoriaus Signalo informacija nepasiekama Savidiagnostika testavimo meniu.

- Funkcija prieinama tik skaitmeniniams kanalams su antenos / RF / „Coax“ jungtimi.

Televizorius yra pakrypęs į šoną.

- Nuimkite televizoriaus stovą ir vėl jį pritvirtinkite.

Sunku surinkti stovą.

- Įsitinkite, kad televizorius pastatytas ant plokščio paviršiaus. Jei negalite atsukti televizoriaus varžtų, naudokite įmagnetintą atsuktuvą.

Meniu Transliacija yra pilkas (neveikia).

- Meniu **Transliacija** prieinamas tik tada, kai yra pasirinktas televizoriaus šaltinis.

Nustatymai panaikinami po 5 minučių arba kaskart išjungus televizorių.

- Jei pasirinktas televizoriaus režimas **Pard. demonstrac.**, garso ir vaizdo nuostatos bus nustatomos iš naujo kas 5 minutes. Jei norite pakeisti nuostatas iš režimo **Pard. demonstrac.** į **Naud. nam.**, paspauskite mygtuką **SOURCE**, kad pasirinktumėte režimą **TV**, tada eikite į **MENU – Pagalba - Naudoj. režimas**.

Garsas arba vaizdo įrašas trūkinėja.

- Patikrinkite kabelių jungtis ir, jei reikia, iš naujo prijunkite.
- Vaizdo įrašas arba garsas gali dingti, naudojant per kietus arba per storus kabelius. Patikrinkite, ar kabeliai pakankamai lankstūs, kad jie būtų tinkami ilgai naudoti. Jei televizorius montuojamas ant sienos, rekomenduojama naudoti kabelius su 90 laipsnių jungtimis.

Jei atidžiai pažvelgsite į televizoriaus rėmo kraštus, galite pamatyti mažas daleles.

- Tai yra gaminio dizaino dalis, o ne jo defektas.

Meniu PIP neprieinamas.

- **PIP** funkcijos prieinamos tik tada, kai naudojate HDMI arba komponentinį šaltinį.

Televizorių išjungėte prieš 45 minutes, o jis vėl įsijungė.

- Tai normalu. Televizorius pats atlieka OTA (antžeminiu būdu) funkciją ir atnaujina atsisiųstas programas jums žiūrint televizorių.

Kartojasi garso / vaizdo problemos.

- Patikrinkite ir pakeiskite signalą / šaltinį.

Tarp guminės apsauginės stovo pagrindo dalies ir kai kurių baldų paviršiaus gali įvykti reakcija.

- Kad to išvengtumėte, ant visų televizoriaus paviršių, kurie tiesiogiai liečiasi su baldais, uždėkite veltinio apsaugas.

Rodomas pranešimas „This file may not be playable properly“ (šis failas gali būti atkuriamas netinkamai).

- Tai gali sukelti didelę turinio spartą bitais. Iš esmės turinys bus atkuriamas, bet gali kilti tam tikrų atkuriamumo problemų.

Savo televizorių galite išlaikyti optimalios veikimo būklės, per USB įdiegdami paskutinį programinės aparatinės įrangos atnaujinimą (www.samsung.com → Support).

Šiame TFT LED ekrane yra papildomų pikselių, kuriems sukurti reikia sudėtingos technologijos. Vis dėlto ekrane gali būti ir keletas šviesių ar tamsių pikselių. Šie pikseliai neturi įtakos gaminio veikimui.

Kai kurios šioje instrukcijoje pavaizduotos funkcijos ir vaizdai prieinami tik tam tikruose modeliuose.

Teletekstas funkcija

Teletekstas rodyklėje pateikiama informacija, kaip naudotis šia paslauga. Kad **Teletekstas** informacija būtų rodoma tiksliai, kanalo signalas turi būti stabilus. Priešingu atveju gali trūkti informacijos arba bus nerodomi kai kurie puslapiai.

- Teleteksto puslapius galite keisti skaitiniais nuotolinio valdymo pulto mygtukais.

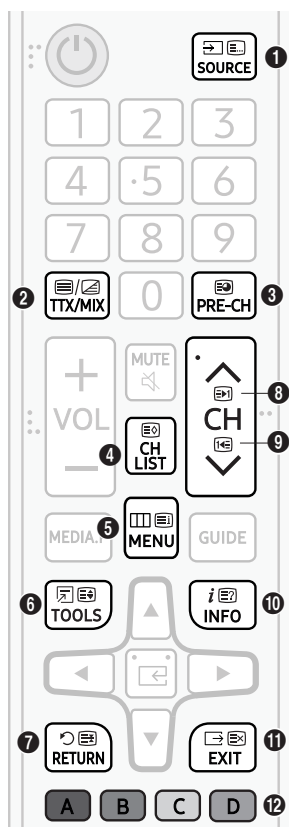

- 1 (režimas): parenka **Teletekstas** režimą (SĄRAŠAS / „FLOF“). Paspaudus, kai veikia režimas SĄRAŠAS, persijungia į sąrašo išsaugojimo režimą. Veikiant sąrašo įrašymo režimui mygtuku 8 (išsaugoti) galite išsaugoti **Teletekstas** puslapį sąrašė.
- 2 (visas TTX / dvigubas TTX / mišrusis / išjungta): įjungia esamo kanalo **Teletekstas** režimą. Jei norite, kad **Teletekstas** režimas sutaptų su rodomu kanalu, paspauskite mygtuką dukart. Paspauskite jį dar kartą ir uždarykite teletekstą.
- 3 (papildomas puslapis): rodomi esami papildomi puslapiai.
- 4 (įrašyti): išsaugo **Teletekstas** puslapius.
- 5 (rodyklė): žiūrinti **Teletekstas**, bet kada įjungia rodyklę (turinį).
- 6 (dydis): viršutinėje ekrano dalyje teletekstas rodomas dvigubu dydžiu. Jei norite perkelti tekstą į apatinę ekrano dalį, paspauskite mygtuką dar kartą. Jei norite įjungti įprastą vaizdą, paspauskite mygtuką dar kartą.
- 7 (sulaikyti): kai yra keletas antrinių puslapių, kurie toliau eina automatiškai, užlaikomas to paties puslapio rodinys. Jei norite atšaukti veiksmą, paspauskite mygtuką dar kartą.
- 8 (puslapiu į viršų): rodo kitą **Teletekstas** puslapį.
- 9 (puslapiu žemyn): rodo ankstesnį **Teletekstas** puslapį.
- 10 (rodymas): rodomas paslėptas tekstas (pvz., atsakymai į viktorinos klausimus). Jei norite įjungti įprastą vaizdą, paspauskite mygtuką dar kartą.
- 11 (atšaukti): teleteksto rodinys sumažinamas tiek, kad sutaptų su esama transliacija.
- 12 Spalvoti mygtukai (raudonas, žalias, geltonas, mėlynas): jei televizijos transliuotojas naudoja sistemą FASTEXT, įvairios teleteksto puslapyje aprašomos temos yra šifruojamos spalvomis; jas galima pasirinkti spalvotais nuotolinio valdymo pulto mygtukais. Paspauskite pasirinktą temą atitinkančios spalvos mygtuką. Rodomas spalvomis pažymėtas puslapis. Taip pat galima pasirinkti ir elementus. Jei norite peržiūrėti ankstesnį arba kitą puslapį, spauskite atitinkamos spalvos mygtuką.

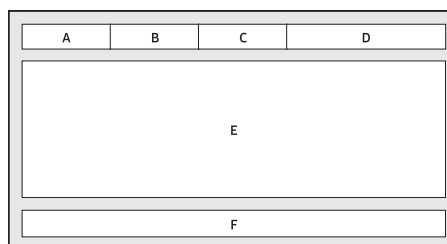

Teleteksto puslapiai yra suskirstyti į šešias kategorijas

Dalis	Turinys
A	Pasirinkto puslapio numeris.
B	Rodomo kanalo atpažinimo kodas.
C	Rodomo puslapio numeris arba paieškos nurodymai.
D	Data ir laikas.
E	Tekstas.
F	Būsenos informacija. FASTEXT informacija.



Nuo vagysčių apsaugantis Kensingtono užraktas

„Samsung“ netiekia Kensingtono užrakto. Tai įrenginys, kuris fiziškai prirakina sistemą, kai ji naudojama viešose vietose. Atsižvelgiant į gamintoją, išvaizda ir užrakinimo būdas gali būti kitokie, nei pavaizduota paveikslėlyje. Papildomos informacijos, kaip tinkamai naudoti, ieškokite Kensingtono užrakto vadove.

- Televizoriaus galinėje dalyje suraskite  piktogramą. „Kensington“ lizdas yra prie  piktogramos.
- Vieta ir spalva gali skirtis, atsižvelgiant į modelį.

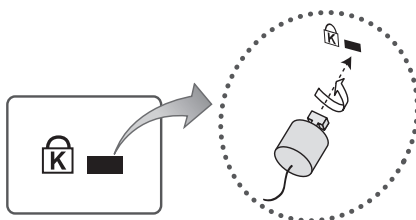

<Pasirenkama>

Jei norite užrakinti gaminį, atlikite toliau išvardytus veiksmus.

1. Užvyniokite Kensingtono užrakto laidą ant didelio nejudamo objekto, pavyzdžiui, stalo ar kėdės.
2. Laido galą, prie kurio pritvirtintas užraktas, perkiškite per Kensingtono užrakto laido kilpą kitame gale.
3. Įstatykite užrakinimo prietaisą į Kensingtono lizdą, esantį ant gaminio.
4. Užrakinkite užraktą.
 - Tai yra bendrieji nurodymai. Konkretūs nurodymai pateikiami užrakinimo prietaiso naudotojo vadove.
 - Užrakinimo prietaisas įsigyjamas atskirai.

Įspėjimas dėl nejudančio vaizdo

Stenkitės nepalikti ekrane rodyti nejudančių vaizdų (pvz., JPEG nuotraukų failų), jų elementų (pvz., televizijos kanalų logotipų, akcijų biržos duomenų, naujienų eilutės ekrano apačioje ar pan.), panoraminių arba 4:3 formato vaizdų. Dėl nuolat rodomo nejudančio vaizdo LED ekrane gali atsirasti išdegusių vaizdų, o tai kenkia vaizdo kokybei. Kad sumažintumėte šį pavojų, laikykitės šių rekomendacijų:

- Stenkitės ilgą laiką nežiūrėti to paties TV kanalo.
- Visada bet kokį vaizdą žiūrėkite per visą ekraną. Televizoriaus vaizdo formato meniu nustatykite tinkamiausią formatą.
- sumažinkite ekrano skaidrį ir kontrastą, kad neatsirastų liekamųjų vaizdų;
- Naudokite visas televizoriaus funkcijas, kurios padeda sumažinti vaizdo sulaikymą ir ekrano išdegimą. Daugiau informacijos rasite el. instrukcijoje.

Televizoriaus priežiūra

- Jeigu ant televizoriaus ekrano buvo užklijuotas lipdukas, nuėmus lipduką, ant ekrano gali likti nešvarumų. Nuvalykite nešvarumus, prieš žiūrėdami televizorių.
- Valydami galite subraižyti išorinį televizoriaus paviršių ar ekraną. Kad nesubraižytumėte, išorinį gaminio paviršių ir ekraną būtinai šluostykite švelnia šluoste.
- Nepurškite ant televizoriaus vandens ar kitų skysčių. Dėl sąlyčio su bet kokiais skysčiais gaminys gali sugesti, taip pat gali kilti gaisro ar elektros smūgio pavojus.
- Norėdami nuvalyti ekraną, išjunkite televizorių ir dėmes bei pirštų antspaudus nuo skydelio švelniai nuvalykite mikropluošto šluoste. Televizoriaus korpusą ar skydelį valykite vandeniu suvilgyta mikropluošto šluoste. Tuomet sausa šluoste pašalinkite drėgmę. Valydami stipriai nespauskite skydelio paviršiaus, nes galite jį sugadinti. Nenaudokite degių skysčių (pvz., benzeno, skiediklio ir pan.) ar valiklių. Jei yra įsisenėjusių dėmių, papurškite nedidelį kiekį ekrano valiklio ant mikropluošto audinio, tada audiniu nušluostykite dėmes.

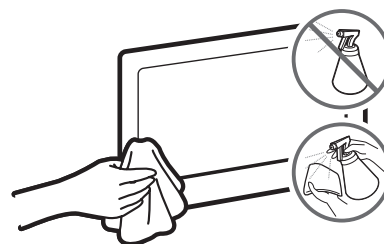

09 Techniniai parametrai ir kita informacija

Specifikacijos

Modelio pavadinimas	UE32M4002	UE32M5002
Ekranas skyra	1366 x 768	1920 x 1080
Ekranas dydis (įstrižainė)	32 coliai (80 cm)	32 coliai (80 cm)
Garsas (išvestis)	10 W	10 W
Stovo sukutis (kairės / dešinės)	0°	0°
Matmenys (plotis x aukštis x storis)		
Korpusas	745,4 x 442,2 x 69,0 mm	741,0 x 436,2 x 69,0 mm
Su stovu	745,4 x 466,4 x 150,5 mm	741,0 x 460,2 x 150,5 mm
Svoris		
Be stovo	4,0 kg	3,9 kg
Su stovu	4,1 kg	4,0 kg

Aplinkos apsaugos gairės

Veikimo temperatūra	10–40 °C (50–104 °F)
Veikimo drėgnis	10–80 proc., be kondensacijos
Laikymo temperatūra	-20–45 °C (-4–113 °F)
Laikymo drėgnis	5–95 proc., be kondensacijos

- Dizainas ir techniniai parametrai gali būti keičiami iš anksto apie tai neįspėjus.
- Jei norite daugiau sužinoti apie energijos tiekimą ir suvartojimą, žiūrėkite gaminio etiketę.
- Įprastai suvartojamos energijos kiekis nustatomas pagal IEC 62087 standartą.

Elektros energijos sąnaudų mažinimas

Išjungus televizorių, jis veikia budėjimo veikseną ir toliau sunaudoja nedidelį kiekį elektros energijos. Jeigu ketinate ilgai nenaudoti televizoriaus, atjunkite jį nuo maitinimo tinklo, kad elektros energija nebūtų eikvojama be reikalo.

Palaikomi vaizdo formatai

Failo plėtinys	Sudėtinis rodinys	Vaizdo kodekas	Skyra	Kadrų skaičius per sekundę (kadr. / sek.)	Megabitų skaičius per sekundę (Mb/s)	Garso kodekas
*.avi	AVI MKV ASF MP4 3GP VRO VOB PS TS	Divx 3.11 / 4 / 5 / 6	1920 x 1080	6 ~ 30	30	„Dolby Digital“ LPCM ADPCM (IMA, MS) AAC HE-AAC WMA „Dolby Digital Plus“ MPEG (MP3) DTS („Core“) G.711 („A-Law“, „μ-Law“)
*.mkv		MPEG4 SP/ASP				
*.asf		H.264 BP/MP/HP				
*.wmv		HEVC (H.265 – Main, Main10 – L4, L4.1)	640 x 480		8	
*.mp4		„Motion JPEG“				
*.3gp		Window Media Video v9	1920 x 1080		30	
*.vro		MPEG2				
*.mpg		MPEG1				
*.mpeg						
*.ts						
*.tp						
*.trp						
*.mov						
*.flv						
*.vob						
*.svi						
*.divx						

Kiti apribojimai

- Jeigu turinyje arba sudėtiniame rodinyje įsivėlė klaida, vaizdo turinys nebus leidžiamas arba bus leidžiamas netinkamai.
- Garsas / vaizdas gali neveikti, jei standartinė turinio sparta bitais / kadrų yra didesnė, nei anksčiau lentelėje pateikta sparta kadrų per sekundę.
- Jeigu rodyklės lentelėje yra klaida, funkcija „Ieškoti“ („Peršokti“) nepalaikoma.
- Kai kurie USB įrenginiai ir (arba) skaitmeniniai fotoaparatai gali būti nesuderinami su leistuvu.
- Meniu rodinys gali vėluoti, jei vaizdo sparta bitais yra didesnė kaip 10 Mbps.
- HEVC kodekas prieinamas tik MKV / MP4 / TS sudėtinuose rodiniuose.

Vaizdo dekoderis

- Palaiko iki H.264, lygis 4.1 (FMO / ASO / RS nepalaikomi).
- Palaiko iki H.265 - Main, Main10 - L4, L4.1
- sparta kadrų:
 - Mažesnė nei 1280 x 720: maks. 60 kadr.
 - Didesnė nei 1280 x 720: maks. 30 kadr.
- VC1 AP L4 nepalaikomas.
- GMC 2 arba vėlesnė versija yra nepalaikoma.

Garso dekoderis

- „WMA 10 Pro“ palaiko iki 5.1 kanalo ir M2 profilio.
- WMA „lossless“ garsas nepalaikomas.
- „Vorbis“ palaiko iki 2 kanalų.
- „Dolby Digital Plus“ palaiko iki 5.1 kanalo.

Palaikomi subtitrų formatai

Išorinė

Pavadinimas	Failo plėtinys
MPEG-4 laiku matuojamas tekstas	.txt
SAMI	.smi
„SubRip“	.srt
„SubViewer“	.sub
„Micro DVD“	.sub arba .txt
„SubStation Alpha“	.ssa
„Advanced SubStation Alpha“	.ass
„Powerdivx“	.psb

Vidinė

Pavadinimas	Sudėtinis rodinys	Formatas
„Xsub“	AVI	Vaizdo formatas
„SubStation Alpha“	MKV	Teksto formatas
„Advanced SubStation Alpha“	MKV	Teksto formatas
„SubRip“	MKV	Teksto formatas
MPEG-4 laiku matuojamas tekstas	MP4	Teksto formatas

Jei reikia informacijos apie **Garso sistemos aprašas / subtitrai** funkciją, skaitykite **e-Manual**.

Palaikomi nuotraukų formatai

Failo plėtinys	Tipas	Skyra
*.jpg / *.jpeg	JPEG	15360 x 8640
*.bmp	BMP	4096 x 4096
*.mpo	MPO	15360 x 8640

- MPO tipo failas nepalaiko funkcijų Priartinimas, Sukti ir Skdr. perž. efmt..

Palaikomi muzikos formatai

Failo plėtinys	Tipas	Kodekas	Pastaba
*.mp3	MPEG	„MPEG1 Audio Layer 3“	
*.m4a / *.mpa / *.aac	MPEG4	AAC	
*.flac	FLAC	FLAC	Palaiko iki 2 kanalų.
*.ogg	OGG	„Vorbis“	Palaiko iki 2 kanalų.
*.wma	WMA	WMA	„WMA 10 Pro“ palaiko iki 5.1 kanalo ir M2 profilio. (WMA suspaustasis garsas nepalaikomas.)
*.wav	„wav“	„wav“	
*.mid / *.midi	„midi“	„midi“	0 tipas ir 1 tipas

Visa turima skiriami gēba

Optimali skiriami gēba yra 4 serijai – 1366 x 768 @ 60 Hz, 5 serijai – 1920 x 1080 @ 60 Hz.

Specifikacijų puslapyje rasite visas galimas skyras.

Režimas	Skyra	Horizontalusis dažnis (KHz)	Vertikalusis dažnis (Hz)	Taškų taktų dažnis (MHz)	Sinchronizacijos signalo poliškumas (H / V)	1366 x 768	1920 x 1080
IBM	720 x 400	31.469	70.087	28.322	-/+	✓	✓
MAC	640 x 480	35.000	66.667	30.240	-/-	✓	✓
	832 x 624	49.726	74.551	57.284	-/-	✓	✓
	1152 x 870	68.681	75.062	100.000	-/-		✓
VESA DMT	640 x 480	31.469	59.940	25.175	-/-	✓	✓
	640 x 480	37.861	72.809	31.500	-/-	✓	✓
	640 x 480	37.500	75.000	31.500	-/-	✓	✓
	800 x 600	37.879	60.317	40.000	+/+	✓	✓
	800 x 600	48.077	72.188	50.000	+/+	✓	✓
	800 x 600	46.875	75.000	49.500	+/+	✓	✓
	1024 x 768	48.363	60.004	65.000	-/-	✓	✓
	1024 x 768	56.476	70.069	75.000	-/-	✓	✓
	1024 x 768	60.023	75.029	78.750	+/+	✓	✓
	1152 x 864	67.500	75.000	108.000	+/+		✓
	1280 x 720	45.000	60.000	74.250	+/+	✓	✓
	1280 x 800	49.702	59.810	83.500	-/+		✓
	1280 x 1024	63.981	60.020	108.000	+/+		✓
	1280 x 1024	79.976	75.025	135.000	+/+		✓
	1366 x 768	47.712	59.790	85.500	+/+	✓	✓
	1440 x 900	55.935	59.887	106.500	-/+		✓
	1600 x 900RB	60.000	60.000	108.000	+/+		✓
1680 x 1050	65.290	59.954	146.250	-/+		✓	
1920 x 1080	67.500	60.000	148.500	+/+		✓	

- Pakaitinis režimas nepalaikomas.
- Televizorius gali veikti netinkamai, jei pasirenkamas nestandartinis vaizdo formatas.

Licencijos



For DTS patents, see <http://patents.dts.com>. Manufactured under license from DTS, Inc.

DTS, the Symbol, DTS in combination with the Symbol, DTS Premium Sound|5.1, DTS Digital Surround, DTS Express, and DTS Neo2:5 are registered trademarks or trademarks of DTS, Inc. in the United States and/or other countries.

© DTS, Inc. All Rights Reserved.



This DivX Certified® device can play DivX® HD video files (including .avi, .divx). Download free software at www.divx.com to create, play and stream digital videos. To play purchased DivX movies, first register your device at vod.divx.com. Find your registration code in the DivX VOD section of your device setup menu.

This DivX Certified® device can play DivX® HD video (including .avi, .divx). DivX®, DivX Certified® and associated logos are trademarks of DivX, LLC and are used under license.

Covered by one or more of the following U.S. patents: 7,295,673; 7,460,668; 7,515,710; 8,656,183; 8,731,369; RE45,052.



The terms HDMI and HDMI High-Definition Multimedia Interface, and the HDMI Logo are trademarks or registered trademarks of HDMI Licensing LLC in the United States and other countries.



Manufactured under license from Dolby Laboratories. Dolby, Dolby Audio, Pro Logic, and the double-D symbol are trademarks of Dolby Laboratories.

Open Source License Notice

Open Source used in this product can be found on the following webpage.

(<http://opensource.samsung.com>) Open Source License Notice is written only English.

Rekomendacija (tik ES)



Bendrovė „Samsung Electronics“ pareiškia, kad šis televizorius atitinka pagrindinius 1999/5/EB direktyvos reikalavimus ir kitas taikomas nuostatas.

Oficiali atitikties deklaracija pateikiama svetainėje <http://www.samsung.com>. Eikite į skiltį „Pagalba“ > „Ieškoti pagalbos apie gaminį“ ir įveskite modelio pavadinimą.

Šį gaminį galima naudoti tik patalpoje.

Šį gaminį galima naudoti visose ES šalyse.



Kaip tinkamai utilizuoti šį gaminį (elektros & ir elektroninės įrangos atliekas)?

(Taikoma šalyse, kuriose įdiegtos atskiros surinkimo sistemos.)

Šis ant gaminio, priedų ar literatūroje pateikiamas žymuo nurodo, kad pasibaigus gaminio ir elektroninių jo priedų (pvz., kroviklio, ausinių, USB laido) tinkamumo naudoti laikui nederėtų jų išmesti su kitomis buitinėmis atliekomis. Siekdami išvengti dėl nekontroliuojamo atliekų šalinimo galimos žalos aplinkai arba žmonių sveikatai ir skatindami antrinių žaliavų panaudojimą aplinkai tausoti, atskirkite juos nuo kitų rūšių atliekų ir atiduokite perdirbti.

Informacijos, kur ir kaip pristatyti šį gaminį, kad jis, tausojant aplinką, būtų perdirbtas, būtinais atvejais turėtų kreiptis į parduotuvę, kurioje jį įsigijo, arba į vietos valdžios įstaigą.

Komerčiniai naudotojai turėtų kreiptis į savo tiekėją ir peržiūrėti bendrąsias pirkimo sutarties sąlygas.

Šio gaminio ir elektroninių jo priedų negalima dėti su išmestomis šalinti komercinėmis atliekomis.



Kaip tinkamai utilizuoti šio gaminio baterijas

(Taikoma šalyse, kuriose įdiegtos atskiros surinkimo sistemos.)

Šis žymuo, pateikiamas ant baterijos, instrukcijoje arba ant pakuotės, nurodo, kad pasibaigus baterijų tinkamumo naudoti laikui nederėtų jų išmesti su kitomis buitinėmis atliekomis. Jei pažymėta, cheminių medžiagų simboliai Hg, Cd ar Pb reiškia, kad baterijoje esantis gyvsidabris, kadmio ar švino kiekis viršija lygį, nurodytą EB direktyvoje 2006/66. Jei baterija pašalinama netinkamai, šios medžiagos gali pakenkti žmonių sveikatai ar aplinkai.



Siekdami apsaugoti gamtinius išteklius ir skatinti pakartotinį medžiagų panaudojimą, atskirkite maitinimo elementus nuo kitų rūšių atliekų ir atiduokite juos perdirbti į vietinį nemokamo maitinimo elementų surinkimo punktą.

Daugiau informacijos apie „Samsung“ aplinkosauginius įsipareigojimus ir prievoles, kylančias iš tam tikrų gaminių reglamentavimo, pvz., REACH, EEJA ar baterijų, rasite svetainėje http://www.samsung.com/uk/aboutsamsung/samsungelectronics/corporatecitizenship/data_corner.html

ĮSPĖJIMAS. JEIGU NORITE APSISAUGOTI NUO UGNIES PLITIMO, ŽVAKES ARBA KITUS ATVIROS LIEPSNOS ŠALTINIUS VISADA LAIKYKITE ATOKIAU NUO TELEVIZORIAUS.



Adaptor information

  Kad išvengtumėte pavojaus, naudokite nurodytą adapterį

Manufacturer: Samsung Electro-Mechanics Co., Ltd.

Manufacturer: SOLUM Co Ltd

Adaptor Model: A5919_FSM

Manufacturer: Samsung Electro-Mechanics Co., Ltd.

Manufacturer: SOLUM Co Ltd

Adaptor Model: A6619_FSM

Manufacturer: Dongyang E&P Inc

Adaptor Model: A4819_FDY

To reduce the risk of fire or electric shock, do not expose this apparatus to rain or moisture.

Apparatus shall not be exposed to dripping or splashing and no objects filled with liquids, such as vases, shall not be placed on the apparatus.

For power cord use, see user manual.

WARNING: FOR INDOOR USE ONLY

This page is intentionally
left blank.

Enne selle kasutusjuhendi lugemist

Selle teleriga on kaasas käesolev kasutusjuhend ja integreeritud e-Manual.



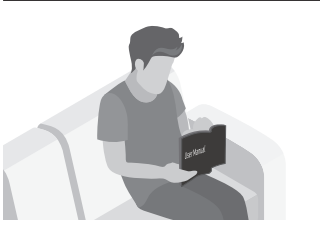
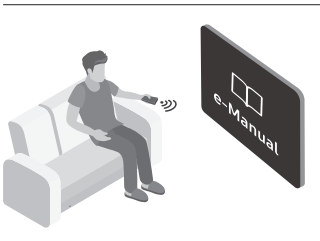



Enne selle kasutusjuhendi lugemist vaadake üle järgmine.

	Kasutusjuhend	Lugege see kaasasolev kasutusjuhend läbi, et saada teavet toote ohutuse, paigalduse, lisatarvikute, algseadistuse ja tehniliste andmete kohta.
	e-Manual	Lisateavet selle teleri kohta lugege tootesse integreeritud e-Manualist. <ul style="list-style-type: none">e-Manuali saab avada järgmiselt: MENU → Tugi → e-Manual → ENTER

Veebisaidilt saate kasutusjuhendi alla laadida ja vaadata selle sisu arvutis või mobiilsideseadmes.

Hoiatus! Olulised ohutussuunised

Lugege enne teleri kasutamist ohutussuuniseid.

ETTEVAATUST!			II klassi toode: selle sümboliga tähistatud toode ei nõua ohutuks ühendamiseks elektrimaandust.
ELEKTRILÖÖGIOHT! ÄRGE AVAGE!			
ETTEVAATUST! ELEKTRILÖÖGI OHU VÄHENDAMISEKS ÄRGE EEMALDAGE KATET (EGA TAGUMIST KATET). SEADE EI SISALDA KASUTAJA POOLT HOOLDATAVAID/REMONDITAVAJAID OSI. JÄTKE KÕIK HOOLDUS- JA REMONDITÖÖD VOLITATUD SPETSIALISTIDE HOOLEKS.			Vahelduvvoolupinge: selle sümboliga tähistatud nimipinge on vahelduvvoolupinge.
	See sümbol tähendab, et seade sisaldab kõrgepinge all olevaid osi. Toote mis tahes seosmiste osade puudutamine on ohtlik.		Alalisvoolupinge: selle sümboliga tähistatud nimipinge on alalisvoolupinge.
	See sümbol tähendab, et seadmega on kaasas selle kasutamist ja hooldamist puudutav oluline dokumentatsioon.		Ettevaatust, vaadake kasutusjuhendit: see sümbol annab teada, et kasutaja peab täpsemat ohutusteavet vaatama kasutusjuhendist.

- Korpuses ja tagaküljel või alaosas olevad pilud ja avad tagavad seadme jaoks vajaliku ventilatsiooni. Seadme töökindluse tagamiseks ja selle ülekuumenemise vältimiseks ei tohi neid pilusid ja avasid mingil juhul blokeerida ega kinni katta.
 - Ärge paigutage seadet kitsasse kohta, näiteks raamaturiulisse või sektsioonkappi, kui seal puudub piisav õhuringlus.
 - Ärge paigutage seadet radiaatori ega soojussalvesti lähedusse või kohale ega otsese päikesevalguse kätte.
 - Ärge pange seadmele vett sisaldavaid nõusid (vaasid jne). See põhjustab tule- ja elektrilöögiohtu.
- Vältige seadme jäämist vihma kätte või sattumist vee lähedale (vann, kraanikauss, pesukauss, märg kelder, basseini jne). Kui seade saab märjaks, eemaldage see vooluvõrgust ja pöörduge kohe volitatud edasimüüja poole.
- Selle seadme kasutamiseks on vaja patareisid. Teie elukohas võivad kehtida patareide keskkonnasõbralikku kasutuselt kõrvaldamist puudutavad määrused. Utiliseerimist ja taaskasutamist puudutava teabe saamiseks pöörduge kohalike ametivõimude poole.
- Ärge koormake pistikupesid, pikendusjuhtmeid ega adaptoreid üle, kuna see võib põhjustada tule- või elektrilöögiohtu.
- Toitejuhtmed tuleb paigutada nii, et neist ei käidaks üle ja need ei jääks teiste esemete vahele ega alla. Pöörake erilist tähelepanu juhtme pistikupoolsele otsale ja kohale, kus see väljub seadmest.

- Kui seade jäetakse järelevalveta ja seda ei kasutata pika aja vältel või seadme kaitsmiseks äikese eest eemaldage see vooluvõrgust ning ühendage antenn või kaablisüsteem lahti. See hoiab ära seadmele äikesest ja pingekõikumisest tekkida võivad kahjustused.
 - Enne vahelduvvoolujuhtme ühendamist alalisvooluadapteri pesa veenduge, et kohalik vooluvarustus vastaks alalisvooluadapteri nõutavale sisendpingele.
 - Ärge sisestage seadme avadesse metallesemeid. See võib põhjustada elektrilöögiohtu.
 - Elektrilöögi vältimiseks ärge puudutage seadme sisemust. Seadet võib avada ainult kvalifitseeritud tehnik.
 - Toitejuhtme pistikupesast ühendamisel lükake see kindlasti lõpuni sisse. Toitejuhtme eemaldamisel seinakontaktist hoidke alati kinni pistikust. Ärge eemaldage seda kunagi juhtmest tõmmates. Ärge puudutage toitejuhet märgade kätega.
 - Kui seadme töös esineb tõrkeid, eriti kui kuulete veidraid häält või tunnete imelikku lõhna, eemaldage seade kohe vooluvõrgust ja pöörduge volitatud edasimüüja või teeninduskeskuse poole.
 - Kui teler jääb kasutuseta seisma või lahkute pikemaks ajaks kodust, eemaldage kindlasti toitejuhe pistikupesast (eriti juhul, kui lapsed, vanurid või puudega inimesed jäävad üksinda koju).
 - Kogunenud tolm võib põhjustada sädemete ja kuumuse tekkimist toitejuhtme juures või isolatsiooni kahjustumist, millega võib omakorda kaasneda elektrilöök, lühis või tulekahju.
 - Enne teleri paigaldamist väga tolmusesse, kõrge või madala temperatuuriga, suure õhuniiskusega või keemiliste ainetega saastatud keskkonda või kohtadesse, kus see töötab 24 tundi ööpäevas, nt raudtee- ja lennujaamad, konsulteerige kindlasti Samsungi volitatud teeninduskeskusega. Vastasel juhul võib teler saada tõsisid kahjustusi.
 - Kasutage ainult nõuetekohaselt maandatud pistikut ja pistikupesast.
 - Nõuetele mittevastav maandus võib põhjustada elektrilööki või seadme kahjustusi (ainult 1. klassi seade).
 - Seadme täielikult väljalülitamiseks lahutage see seinakontaktist. Selleks, et saaksite seadme vajaduse korral kiiresti vooluvõrgust eemaldada, tuleb tagada, et pistikupesast ja toitepistik oleksid vabalt ligipääsetavad.
 - Hoidke tarvikuid (patareid jms) lastele kättesaamatus kohas.
 - Seadet ei tohi maha pillata ega painutada. Kui seade on saanud kahjustada, eemaldage toitejuhe vooluvõrgust ja pöörduge Samsungi teeninduskeskuse poole.
 - Seadme puhastamiseks eemaldage toitejuhe pistikupesast ja pühkige seadet pehme kuiva lapiga. Ärge kasutage kemikaale, nagu vaha, benseen, alkohol, vedeldid, putukatõrjevahend, õhuvärskendaja, määrdeained või puhastusvahendid. Need kemikaalid võivad teleri välimust kahjustada või kustutada seadmele trükitud kujutised.
 - Vältige vedelike tilkumist või pritsimist seadmele.
 - Ärge visake patareisid tulle.
 - Ärge lühistage patareisid, võtke neid osadeks ega laske neil üle kuumeneda.
 - Kaugjuhtimispuldil kasutatud patareide asendamisel valet tüüpi patareidega võib tekkida plahvatusoht. Vahetage patareid ainult sama tüüpi või samaväärsete patareide vastu.
- * Selles kasutusjuhendis olevad joonised on mõeldud ainult viiteks ja nendel kujutatud võib erineda tegelikust tootest. Toote kujundust ja tehnilisi andmeid võidakse ilma ette teatamata muuta.
- SRÜ riikide keeled (vene, ukraina ja kasahhi keel) ei ole selle seadme puhul saadaval, kuna see on toodetud EL-i piirkonna klientidele.

Sisu

	Enne selle kasutusjuhendi lugemist	2
	Hoiatus! Olulised ohutussuunised	3
01	Mis on karbis?	
02	Teleri paigaldamine	
	Teleri paigaldamine seinale	8
	Telerile piisava ventilatsiooni tagamine	9
	Teleri kinnitamine aluse külge	10
	Ettevaatusabinõud: Teleri kinnitamine seinale, et vältida ümberkukkumist	10
03	Kaugjuhtimispuult	
	Patareide paigaldamine kaugjuhtimispuult (patarei suurus: AAA)	12
04	Algseadistus	
	Kui soovite selle funktsiooni lähtestada...	13
	TV juhtseadei kasutamine	13
05	Sisendi puhul üksuse Allikas vahetamine	
	Allikas	14
	Funktsiooni Nime muutmine kasutamine	14
	Teave	14
06	Pesaga COMMON INTERFACE ühendamine (teleri vaatamiseks mõeldud kaardi pesa)	
	CI või CI+ CARDi kasutamine	15

07	e-Manuali kasutamine	
	Ekraanikuva	16
	e-Manuali teema ja vastava ekraanimenüü vahel	
	lülitumine	17
	Teema otsimine registrist	17
08	Tõrkeotsing ja hooldus	
	Tõrkeotsing	18
	Funktsioon Teletekst	23
	Teleteksti leheküljed on jaotatud kuude kategooriasse	24
	Vargusvastane Kensingtoni lukk	24
	Hoiatus liikumatute piltide kohta	25
	Teleri hooldamine	25
09	Tehnilised andmed ja muu teave	
	Tehnilised andmed	26
	Keskkonnaga seotud andmed	26
	Energiakulu vähendamine	26
	Litsentsid	30
	Adaptor information	32

01 Mis on karbis?

Kontrollige, kas teie teleriga on kaasas järgmised esemed. Kui mõni ese on puudu, võtke ühendust edasimüüjaga.

- Kaugjuhtimispuult ja patareid (AAA x 2)
- Kasutusjuhend
- Garantiikaart / normatiivne teave (pole mõnes piirkonnas saadaval)
- Teleri toitekaabel (oleneb riigist ja mudelist)

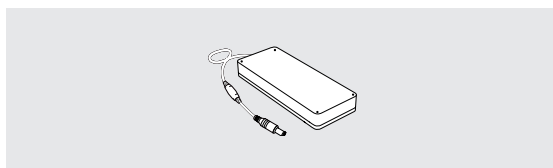

Adapter

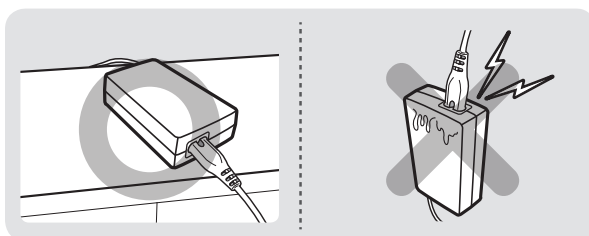

- Esemete värv ja kuju võivad olenevalt mudelist erineda.
- Komplekti mittekuuluvaid kaableid on võimalik osta eraldi.
- Avage karp ja veenduge, et mõni tarvik poleks jäänud pakkematerjali taha või vahele.

Haldustasu võetakse järgmistel juhtudel.

- a) Kutsute tehniku seadet üle vaatama, aga seadmel ei leita vigu (nt juhul, kui te ei ole lugenud kasutusjuhendit).
- b) Tootse seadme remonti, aga sellel ei leita vigu (nt juhul, kui te ei ole lugenud kasutusjuhendit).

Teid teavitatakse haldustasu suurusest enne tehniku visiiti.



Hoiatus! Vale käitlemise korral võib otsene surve ekraani kahjustada. Soovitame tõsta telerit servadest, nagu on joonisel näidatud.



02 Teleri paigaldamine

Teleri paigaldamine seinale



Teleri paigaldamisel seinale järgige täpselt tootja suuniseid. Valesti paigaldamisel võib teler maha libiseda või kukkuda ning põhjustada nii lastele kui ka täiskasvanutele raskeid vigastusi ja telerile tõsiseid kahjustusi.

Seinakinnitusadapteritega mudelite puhul tuleb paigaldada adapter enne seinakinnituskomplekti paigaldamist, nagu on näidatud alloleval joonisel.

- Vaadake Samsungi seinakinnituskomplektiga kaasas olevat paigaldusjuhendit.

Saate paigaldada teleri seinale seinakinnituskomplekti abil (müüakse eraldi).

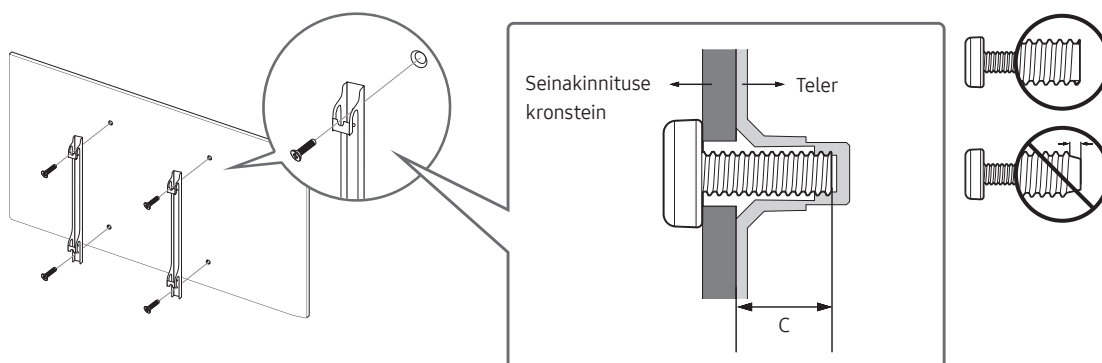

- Samsung Electronics ei vastuta seadmele põhjustatud kahjustuste ega kehavigastuste eest, mis on tekkinud seinakinnituse paigaldamisel ilma spetsialisti abita.
- Paigaldage seinakinnituskomplekt kindlale seinale, mis on pöranda suhtes täisnurga all. Enne seinakinnituse paigaldamist mõnele muule pinnale kui kipsplaat võtke lisateabe saamiseks ühendust lähima edasimüüjaga. Teleri paigaldamisel lakke või kaldus seinale võib see kukkuda ja põhjustada raskeid kehavigastusi.
- Seinakinnituskomplektide standardmõõtmed on toodud järgmisel lehel olevas tabelis.
- Kui paigaldate kolmanda osapoole seinakinnitust, vaadake järgmisel lehel oleva tabeli veerust C, mis pikkusega kruvisid võite teleri seinakinnituse külge paigaldamiseks kasutada.
- Seinakinnituskomplekti paigaldamisel soovitame kinnitada kõik neli VESA kruvi.
- Kui soovite paigaldada seinakinnituskomplekti, mis kinnitatakse ainult kahe ülemise kruvi abil, kasutage kindlasti Samsungi seinakinnituskomplekti, mis sellist paigaldusviisi toetab. (Olenevalt geograafilisest piirkonnast ei pruugi te saada seda tüüpi seinakinnituskomplekti osta.)

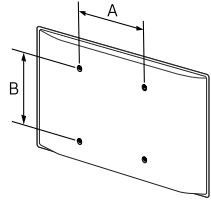
Teleri suurus tollides	VESA kruviaugu andmed (A x B) millimeetrites	C (mm)	Standardkrugi	Kogus	
32	100 x 100	20.9 ~ 21.9	M4	4	



Ärge paigaldage seinakinnituskomplekti, kui teler on sisse lülitatud. See võib põhjustada elektrilöögist tingitud kehavigastuse.

- Ärge kasutage kruvisid, mis on standardmõõtmetest pikemad või ei vasta VESA kruvispetsifikatsioonide standarditele. Liiga pikad kruvid võivad kahjustada teleri sisemust.
- Seinakinnituskomplektide puhul, mille kruvispetsifikatsioonid ei vasta VESA standarditele, võivad kruvipikkused olla olenevalt spetsifikatsioonist erinevad.
- Ärge keerake kruvisid liiga tugevasti kinni. See võib seadet kahjustada või põhjustada selle mahakukkumist ja tekitada seetõttu kehavigastusi. Samsung ei vastuta kirjeldatud õnnetusjuhtumite eest.
- Samsung ei vastuta toote kahjustuste või kehavigastuste eest, mis võivad tekkida juhul, kui kasutatakse VESA standarditele mittevastavat või mittemääratletud seinakinnitust või kui tarbija ei järgi toote paigaldamisel suuniseid.
- Ärge paigaldage telerit suurema kaldega kui 15 kraadi.
- Teleri seinale paigaldamiseks on vaja kaht inimest.

Telerile piisava ventilatsiooni tagamine

Teleri paigaldamisel jätke teleri ja muude objektide (seinte, kapiseinte jms) vahele piisava ventilatsiooni tagamiseks vähemalt 10 cm. Piisava ventilatsiooni mittevõimaldamine võib põhjustada tulekahju või toote sisetemperatuuri tõusust tulenevaid rikkeid.

Kui kasutate teleri paigaldamiseks alust või seinakinnitust, soovitame kasutada ainult Samsung Electronicsi osasid. Kui kasutate mõne teise tootja osasid, võib tulemuseks olla probleem seadmega või vigastused seadme kukkumise tõttu.

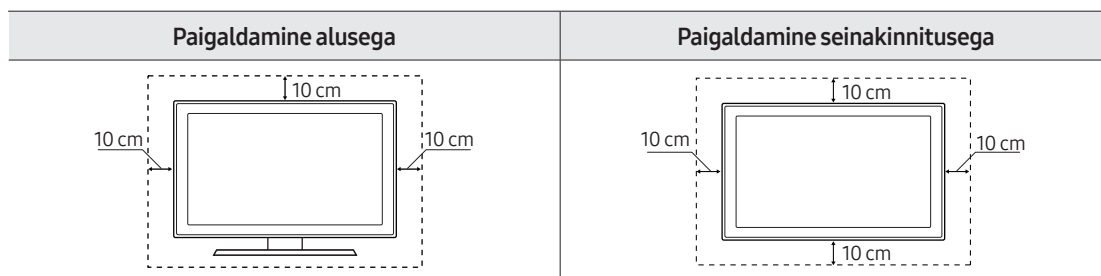

Teleri kinnitamine aluse külge

Veenduge, et teil on olemas kõik näidatud tarvikud. Aluse paigaldamisel järgige kindlasti kaasasolevaid paigaldussuuniseid.

Ettevaatusabinõud: Teleri kinnitamine seinale, et vältida ümberkukkumist



Hoiatus! Teleri tõmbamine, lükkamine või selle otsa ronimine võib põhjustada teleri allakukkumise. Eriti oluline on tagada, et lapsed ei ripu teleri otsas ega destabiliseeri seda. See võib põhjustada teleri ümberkukkumise, mis võib tekitada raskeid vigastusi või surma. Järgige kõiki teleri ohutuslehel toodud ettevaatusabinõusid. Täiendava stabiilsuse ja turvalisuse huvides võite osta ja paigaldada allpool kirjeldatud kukkumisvastase seadme.



HOIATUS! Ärge pange telerit kunagi ebastabiilsele pinnale. Teler võib maha kukkuda ja põhjustada raskeid kehavigastusi või surma. Paljud vigastused (eriti laste puhul) on välditavad järgmisi ettevaatusabinõusid rakendades.

- Kasutage teleri tootja soovitatud kappe või aluseid.
- Kasutage ainult sellist mööblit, mis suudab telerit kindlalt toetada.
- Veenduge, et teler ei ulatuks üle toetava mööblieseme serva.
- Ärge pange telerit kõrgetele mööbliesemetele (nt puhvetkapile või raamaturiulile), kinnitamata nii telerit kui ka mööblieset sobival viisil.
- Ärge pange telerit kangale ega muudele materjalidele, mis võivad olla teleri ja toetava mööblieseme vahel.
- Selgitage lastele ohtusid, mis võivad tekkida, kui nad turnivad mööblil, et telerile või selle juhtnuppudele juurde pääseda.

Kui hoiate alles ja paigutate ümber vana teleri, mille käesoleva uue teleri vastu vahetate, peaksite kasutama vana teleri puhul samu ettevaatusabinõusid.

Teleri kukkumise ennetamine

1. Kinnitage kronsteinikomplekt õigete kruvide abil tugevalt sein külge. Veenduge, et kruvid oleksid tugevalt sein külge kinnitatud.
 - Olenevalt sein tüübist võib minna vaja täiendavaid tarvikuid, nt seinankruvid.
2. Kinnitage kronsteinikomplekt õiges suuruses kruvide abil tugevalt teleri külge.
 - Kruvide tehnilisi andmeid vaadake jaotises „Teleri paigaldamine seinale” oleva tabeli standardkruvi veerust.
3. Ühendage teleri külge kinnitatud kronsteinid tugevat nõori kasutades sein külge kinnitatud kronsteinidega ja siduge nõor korralikult kinni.
 - Paigaldage teler sein lähedale nii, et see ei jää tahapoole kaldu.
 - Ühendage nõor nii, et sein külge kinnitatud kronsteinid oleksid teleri külge kinnitatud kronsteinidega samal kõrgusel või neist veidi madalamal.

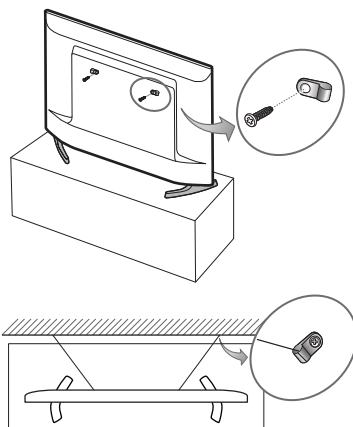

03 Kaugjuhtimispult

- Olenevalt riigist ja mudelist.

Tutvuge, kus asuvad teie kaugjuhtimispuldil järgmised funktsiooninupud: **SOURCE**, **TTX/MIX**, **PRE-CH**, **CH LIST**, **CH**, **MENU**, **TOOLS**, **INFO**, **RETURN** ja **EXIT**.

- Kaugjuhtimispuldi toite-, kanali-, helitugevus- ja sisestusnupul on Braille' kirjas tähised ning seda saavad kasutada ka nägemispuudega inimesed.

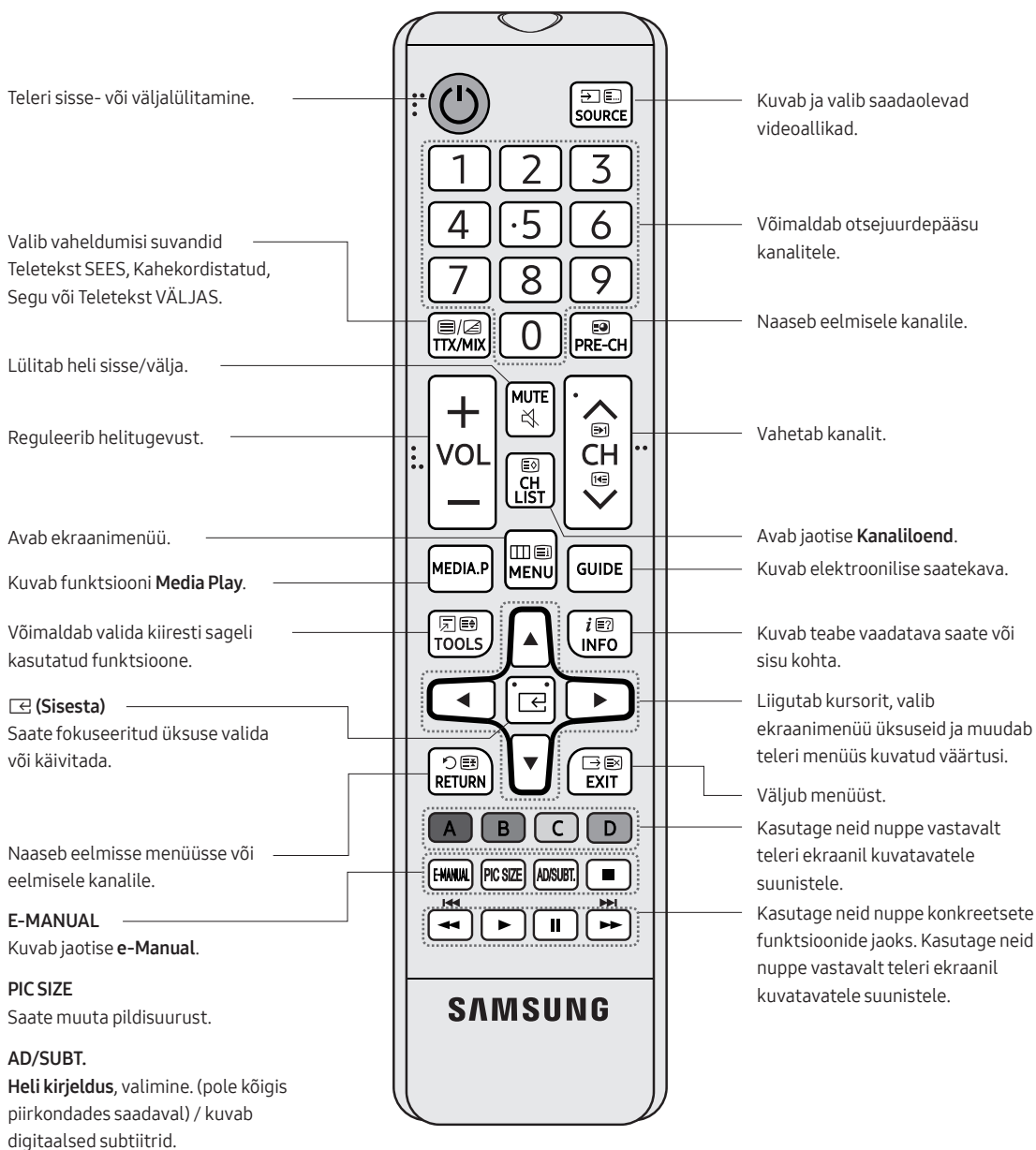

- Peatab sisu esitamise.

- Ülaltoodud nuppude nimed võivad tegelikest nimedest erineda.

Patareide paigaldamine kaugjuhtimispulti (patarei suurus: AAA)

Veenduge, et patareide polaarsus vastaks patareipesas olevatele sümbolitele.

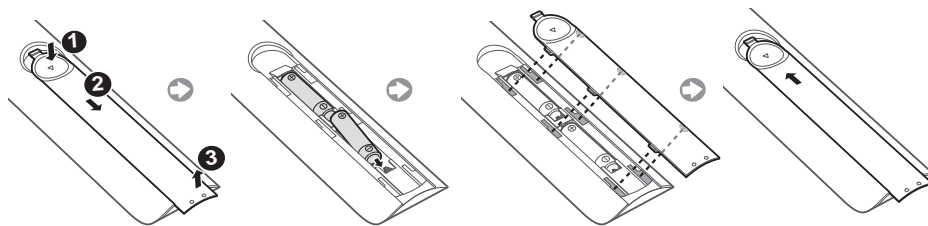

- Kasutage kaugjuhtimispulti telerist 7 meetri ulatuses.
- Ere valgus võib kaugjuhtimispuldi töökindlust mõjutada. Vältige eredate luminofoorlampide või neonmärkide läheduses kasutamist.
- Kaugjuhtimispuldi värv ja kuju võivad mudelist olenevalt erineda.

04 Algseadistus

Teleri esmasel käivitamisel kuvatakse algseadistuse dialoogiboks. Järgige algseadistuse lõpetamiseks ekraanil kuvatavaid suuniseid. Saate selle toimingu hiljem käsitsi sooritada, kui valite suvandid **MENU** → **Süsteem** → **Seadistus**.

- Kui ühendate enne paigaldamist pessa HDMI1 mis tahes seadme, muutub suvandi Kanali allikas seadeks automaatselt digiboks.
- Kui te ei soovi suvandit Teleriboks valida, valige **Antenn**.

Kui soovite selle funktsiooni lähtestada...

Valige suvandid **Süsteem** → **Seadistus** (Algseadistus). Sisestage oma 4-kohaline PIN-kood. Vaike-PIN-kood on „0-0-0-0“.

Kui soovite PIN-koodi vahetada, saate seda teha, kasutades funktsiooni **Muutke PIN-i**.

Seadistus (**MENU** → **Süsteem**) tuleb kodus uuesti sooritada, isegi kui tegite seda juba kaupluses.

- Kui unustate PIN-koodi, vajutage ooterežiimis olles kaugjuhtimispuldi nuppe toodud järjestuses, mis taastab PIN-koodi vaikeväärtuse „0-0-0-0“: **MUTE** → 8 → 2 → 4 → **POWER** (sees).

TV juhtseadei kasutamine

Saate teleri sisse lülitada, vajutades selle alaosas nuppu **TV juhtseade** ja kasutades seejärel menüüd **Juhtimismenüü**. Kui teler on sisse lülitatud, avaneb TV juhtseadme vajutamisel juhtimismenüü **Juhtimismenüü**. Lisateavet selle kasutamise kohta vaadake allolevalt jooniselt.

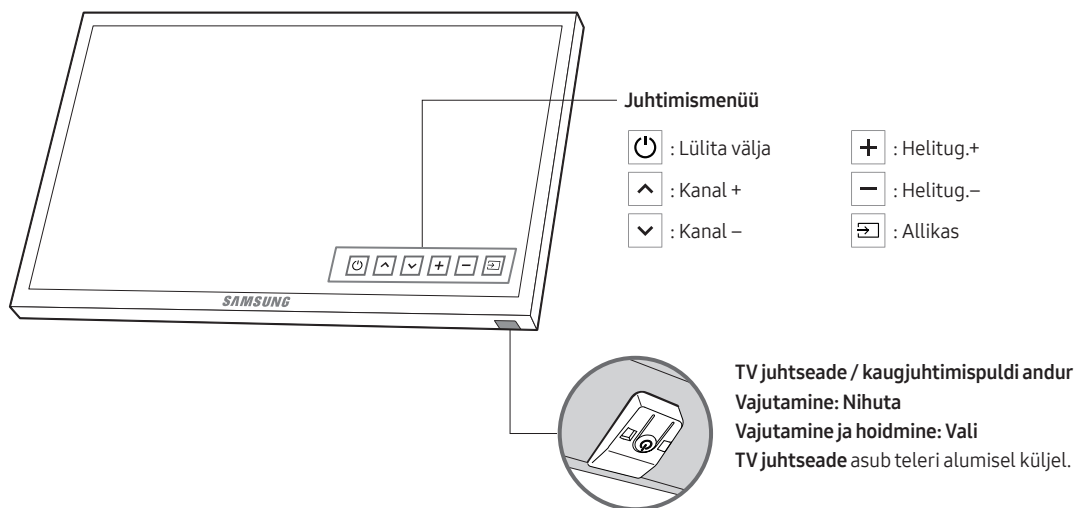

05 Sisendi puhul üksuse Allikas vahetamine

Allikas

Kasutage teleri või teiste teleriga ühendatud väliste sisendallikate, nagu DVD- ja Blu-ray-mängija ning kaabel- ja satelliitvastuvõtja, valimiseks.

1. Vajutage kaugjuhtimispuldil nuppu **SOURCE**.
2. Valige soovitud väline sisendallikas.

Funktsiooni Nime muutmise kasutamine

Vajutage jaotises **Allikas** nuppu **TOOLS** ja seejärel saate määrata soovitud välise sisendallika nime.

Teave

Näete üksikasjalikku teavet ühendatud välisseadme kohta.

06 Pesaga COMMON INTERFACE ühendamine (teleri vaatamiseks mõeldud kaardi pesa)

- Olenevalt riigist ja mudelist.
- Lülitage teler välja, et ühendada või eemaldada CI CARD.

CI või CI+ CARDi kasutamine

Tasuliste kanalite vaatamiseks tuleb sisestada CI või CI+ CARD.

- Kui te ei sisesta CI või CI+ CARD-i, võivad mõned kanalid kuvada teate „Scrambled Signal“ („Kodeeritud signaal“).
- 2–3 minuti jooksul kuvatakse sidumisteave, mis sisaldab telefoninumbrit, CI või CI+ CARD-i tunnust, hosti tunnust ning muid andmeid. Tõrketeeate kuvamisel võtke ühendust oma teenusepakkujaga.
- Kui kanaliteabe configureerimine on lõpetatud, kuvatakse teade „Värskendamine lõpetatud“, mis tähendab, et kanaliloend on värskendatud.

• MÄRKUS

- CI või CI+ CARD tuleb hankida kohalikult kaabeltelevisiooniteenuse pakkujalt.
- Eemaldage CI või CI+ CARD kätega ettevaatlikult tõmmates. CI või CI+ CARDi mahapillamine võib seda kahjustada.
- Sisestage CI või CI+ CARD kaardil märgitud suunas.
- Pesa COMMON INTERFACE asukoht võib olenevalt mudelist erineda.
- Mõnes riigis ja piirkonnas puudub CI või CI+ CARDi tugi. Küsige selle kohta teavet volitatud edasimüüjalt.
- Kui teil tekib probleeme, võtke ühendust teenusepakkujaga.
- Sisestage CI või CI+ CARD, mis toetab praeguseid antenniseadeid. Ekraanipilt võib olla moonutatud või pilti ei kuvata.

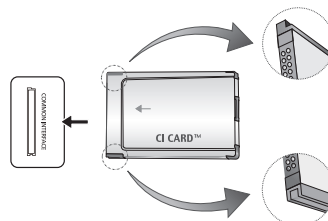

- Pilt võib olenevalt mudelist erineda.

07 e-Manuali kasutamine



Suunised teleri funktsioonide kohta leiate teleris **e-Manual**ist. Selle kasutamiseks vajutage kaugjuhtimispuldi nuppu **E-MANUAL**. Liigutage kursorit, kasutades nuppe üles/alla/paremale/vasakule, et kategooria ja seejärel teema esile tõsta, ning vajutage nuppu **ENTER**. **e-Manual** kuvab lehe, mida soovite näha.

Pääsete sellele juurde ka menüüst:

MENU → **Tugi** → **e-Manual** → **ENTER**

- **e-Manuali** põhimenüüsse naasmiseks vajutage kaugjuhtimispuldi nuppu **E-MANUAL**.

Ekraanikuva

Praegu kuvatav video, telesaade jne.

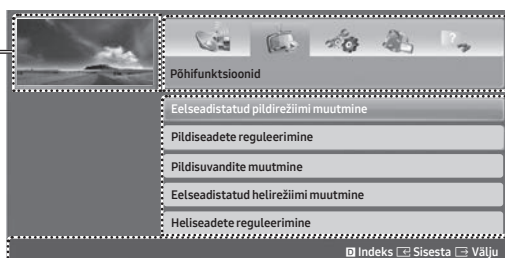

Kategoorialoend. Vajutage soovitud kategooria valimiseks nuppu ◀ või ▶.

Kuvab alammenüü loendi. Kursori liigutamiseks kasutage kaugjuhtimispuldi noolenuppe. Soovitud alammenüü valimiseks vajutage nuppu **ENTER**.

Toimingunupud

Indeks: avab registrikuva.

- **Indeks** on saadaval olenevalt keelest.

Sisesta: valib kategooria või alammenüü.

Välju: väljub **e-Manual**ist.

<Sisu kuvamine>

Proovige: kuvab teemale vastava ekraanimenüü. **e-Manuali** kuvale naasmiseks vajutage nuppu **E-MANUAL**.

Avaleht: avab **e-Manuali** avakuva.



Lehekülg: liigub eelmisele või järgmisele lehele.

Suum: suurendab kuva.

Kuva suurendamiseks vajutage nuppu **Suum**. Suurendatud kuval liikumiseks kasutage nuppu ▲ või ▼. Kuva tava suuruse taastamiseks vajutage nuppu **RETURN**.

e-Manuali teema ja vastava ekraanimenüü vahel lülitumine

- See funktsioon pole mõnes menüüs lubatud.
- Funktsiooni **Proovige** ei saa kasutada, kui menüü pole aktiveeritud.

Meetod 1	Meetod 2
<ol style="list-style-type: none">1. Kui soovite kasutada menüüd, mis vastab mõnele e-Manual i teemale, vajutage punast nuppu, et valida Proovige.2. e-Manuali kuvale naasmiseks vajutage nuppu E-MANUAL.	<ol style="list-style-type: none">1. Kui teema on kuvatud, vajutage nuppu ENTER . Kuvatakse teade „Kas soovite selle käivitada?“. Valige suvand Jah ja seejärel vajutage nuppu ENTER . Avaneb ekraanimenüü aken.2. e-Manuali kuvale naasmiseks vajutage nuppu E-MANUAL.

Teema otsimine registrist

- Olenevalt keelest ei pruugita seda funktsiooni toetada.
1. Märksõna otsimiseks vajutage sinist nuppu, et valida suvand **Indeks**.
 2. Vajutage nuppu ◀ või ▶, et valida soovitud tähemärgijärjestus.
 3. Vajutage nuppu ▲ või ▼, et valida soovitud märksõna, seejärel vajutage nuppu **ENTER** .
 4. Saate vaadata vastavat **e-Manuali** suuniste kuva.
 - Kuva **Indeks** sulgemiseks vajutage nuppu **RETURN**.

08 Tõrkeotsing ja hooldus

Tõrkeotsing

Kui teleril esineb probleeme, vaadake kõigepealt võimalike probleemide ja lahenduste loendit. Kui ükski nendest tõrkeotsingunõuannetest teid ei aita, külastage veebisaiti www.samsung.com, klõpsake suvandil Support (Tugi) või helistage Samsungi klienditeeninduskeskusse.

Pildikvaliteet

- Kõigepealt teostage **Pildi testimine** ja veenduge, et teie teler kuvaks testpilti õigesti. (Valige suvandid **MENU** – **Tugi** – **Enesetest** – **Pildi testimine**.) Kui testpilti kuvatakse õigesti, võib kehva pildi põhjuseks olla allikas või signaal.

Teleri pilt ei ole nii kvaliteetne kui kaupluses nähtu.

- Kui kasutate analoogkaablit/-teleriboksi, võtke kasutusele digitaalne teleriboks. Kõrglahutusega pildikvaliteedi võimaldamiseks kasutage HDMI- või komponentkaableid.
- Kaabel-/satelliittelevisiooni abonendid: proovige kanaliloendis olevaid digitaalseid jaamu.
- Antenniühendus: proovige pärast automaathäälestuse teostamist HD-jaamu.
- Paljud HD-kanalid skaleerivad üles standardlahutusega (Standard Definition) sisu.
- Valige kaabelvastuvõtja/digiboksi videoväljundi eraldusvõimeks 1080i või 720p.
- Veenduge, et vaataksite telerit minimaalselt soovitatavalt kauguselt vastavalt kujutise suurusele ja signaali eraldusvõimele.

Pilt on moondunud: makroplokk, väike plokk, täpid, pikseldus.

- Pildimoontust võib põhjustada videosisu tihendamine, eriti kiiret liikumist sisaldava materjali puhul, nagu sport ja põnevusfilmid.
- Pildimoontust võib põhjustada nõrk või ebakvaliteetne signaal. Tegemist pole teleri probleemiga.
- Mobiiltelefonide kasutamine teleri läheduses (1 m ulatuses) võib põhjustada müra nii analoog- kui ka digitaaltelevisiooni puhul.

Värv on vale või puudub

- Kui kasutate komponentühendust, veenduge, et komponentkaablid oleks ühendatud õigete pesadega. Ebakorrektsed või lahtised ühendused võivad põhjustada värviprobleeme või tühja ekraani.

Värvi- või heledustase on kehv.

- Reguleerige teleri menüüs suvandi **Pilt** seadeid. (Valige suvandid **Pildirežiim – Värv – Heledus – Teravus**.)
- Reguleerige teleri menüüs suvandit **Energiasääst**. (Valige suvandid **MENU – Süsteem – Eco-lahendus – Energiasääst**.)
- Proovige pilt lähtestada, et näha pildi vaikeseadet. (Valige suvandid **MENU – Pilt – Pildi lähtestamine**.)

Ekraani servas on katkendlik joon.

- Kui pildisuuruse seadeks on valitud **Mahuta ekraanile**, valige selleks **16:9**.
- Muutke kaabel-/satelliitvastuvõtja eraldusvõimet.

Pilt on mustvalge.

- Kui kasutate AV-komposiitsisendit, ühendage videokaabel (kollane) teleri rohelse komponentsisendi pesaga 1.

Kanalite vahetamisel pilt hangub või on moonutatud või viivitusega

- Kui ühendatud on kaabelvastuvõtja, proovige see lähtestada. Ühendage vahelduvvoolujuhe uuesti ja oodake, kuni kaabelvastuvõtja taaskäivitub. Selleks võib kuluda kuni 20 minutit.
- Valige kaabelvastuvõtja väljundsignaali eraldusvõimeks 1080i või 720p.

Helikvaliteet

- Kõigepealt teostage **Heli testimine** ja veenduge, et teleri heli töötaks õigesti. (Valige suvandid **MENU – Tugi – Enesetest – Heli testimine**.)
- Kui helisüsteem on korras, võib probleemi põhjuseks olla allikas või signaal.

Heli puudub või on maksimumtugevusel liiga nõrk.

- Kontrollige teleriga ühendatud seadme (kaabel-/satelliitvastuvõtja, DVD-mängija, Blu-ray-mängija jms) helitugevust.

Pilt on hea, kuid heli puudub.

- Valige helimenüüs suvandi **Valige kõlar** seadeks **TV kõlar**.
- Kui kasutate välisseadet, veenduge, et helikaablid oleksid ühendatud teleri õigete helisisendi pesadega.
- Kui kasutate välisseadet, kontrollige selle heliväljundi suvandit (nt peate võib-olla valima kaabelvastuvõtja helisuvandiks HDMI, kui teleriga on ühendatud HDMI).
- DVI-HDMI-suunalise kaabli kasutamisel on vajalik eraldiseisev helikaabel.
- Taaskäivitage ühendatud seade, ühendades seadme toitejuhtme uuesti.

Kõlarid teevad soovimatut müra

- Kontrollige kaablite ühendusi. Veenduge, et helisisendiga pole ühendatud videokaabel.
- Antenni- või kaabliühenduse puhul kontrollige signaali tugevust. Nõrk signaal võib põhjustada helimoonutust.

Pilti ega videot ei kuvata.

Teler ei lülitu sisse.

- Veenduge, et vahelduvvoolujuhe oleks nii seinakontakti kui ka teleriga korralikult ühendatud.
- Veenduge, et pistikupesa töötab.
- Vajutage prooviks teleri nuppu **POWER**, veendumaks, et probleem pole kaugjuhtimispuldis. Kui teler lülitub sisse, vaadake allpool jaotist „Kaugjuhtimispult ei tööta“.

Teler lülitub automaatselt välja.

- Veenduge, et menüüs **Aeg** on valitud soovitud **Unetaimer** seadeks **Väljas**.
- Kui teler on ühendatud arvutiga, kontrollige oma arvuti toiteseadmeid.
- Veenduge, et vahelduvvoolujuhe oleks korralikult pistikupesa ja teleriga ühendatud.
- **Vaikne puhkerežiim** lülitab teleri välja, kui teler pole teatud aja jooksul signaali vastu võtnud. **Autom. välja** lülitab teleri välja, kui nelja tunni jooksul pole kasutaja ühtegi toimingut teinud.

Pilt/video puudub

- Kontrollige kaabliühendusi (eemaldage ja ühendage uuesti kõik teleri ja välisseadmete vahelised kaablid).
- Valige välisseadme puhul (kaabel-/satelliitvastuvõtja, DVD-/Blu-ray-mängija jne) videoväljundid, mis vastavad teleri sisendühendustele. Näiteks kui välisseadme väljund on HDMI, peaks see olema ühendatud teleri HDMI-sisendiga.
- Veenduge, et ühendatud seadmed on sisse lülitatud.
- Valige teleri puhul kindlasti õige allikas, vajutades kaugjuhtimispuldi nuppu **SOURCE**.
- Taaskäivitage ühendatud seade, ühendades seadme toitejuhtme uuesti.

Antenniühendus (antenn/kaabel) (kaabel: olenevalt riigist)

Teler ei võta kõiki kanaleid vastu.

- Kontrollige, kas antennikaabel on korralikult ühendatud.
- Teostage prooviks **Seadistus** (Algseadistus), et lisada saadaolevad kanalid kanaliloendisse. Valige suvandid **MENU – Süsteem – Seadistus** (Algseadistus) ja oodake, kuni kõik saadaolevad kanalid on salvestatud.
- Kontrollige, kas antenn on õiges asendis.

Pilt on moondunud: makroplakk, väike plakk, täpid, pikseldus.

- Pildimoontust võib põhjustada videosisu tihendamine, eriti kiiret liikumist sisaldava materjali puhul, nagu sport ja põnevusfilmid.
- Pildimoontust võib põhjustada nõrk signaal. Tegemist pole teleri probleemiga.

Muu

Pilti ei kuvata täisekraanil.

- HD-kanalite puhul on ülesskaleeritud standardlahutusega (4:3) sisu kuvamisel mõlemal pool ekraani mustad ribad.
- Teie teleri omast erineva kuvasuhtega filmide puhul kuvatakse ekraani üla- ja alaosas mustad ribad.
- Reguleerige välisseadme pildisuuruse suvandeid või valige pildi kuvamine täisekraanil.

Kaugjuhtimispult ei tööta

- Asendage kaugjuhtimispuldi patareid uutega, nii et poolused (+/-) ühtivad.
- Puhastage sensori ülekandeaken puldil.
- Proovige kaugjuhtimispulti 1,5–1,8 meetri kauguselt otse teleri poole suunata.

Kaabelvastuvõtja/digiboksi kaugjuhtimispult ei lülita telerit sisse ega välja ega reguleeri helitugevust.

- Programmeerige kaabelvastuvõtja/digiboksi kaugjuhtimispult teleri juhtimiseks. Vaadake kaabelvastuvõtja/digiboksi kasutusjuhendist Samsungi teleri koodi.

Kuvatakse teade „Režiimi ei toetata”.

- Kontrollige teleri toetatud eraldusvõimet ja reguleerige vastavalt sellele välisseadme väljunderaldusvõimet.

Telerist tuleb plastilõhna.

- Selle lõhna esinemine on normaalne, lõhn kaob aja jooksul.

Teleri suvand Signaaliinfo pole menüüs Enesetest saadaval.

- See funktsioon on saadaval ainult antenni-/raadio-/koaksiaalühenduse kaudu edastatavate digitaalkanalite puhul.

Teler on paremale või vasakule küljele kaldu.

- Eemaldage teler aluselt ja seejärel kinnitage see uuesti.

Aluse kokkupanekuga on probleeme.

- Veenduge, et teler oleks asetatud tasasele pinnale. Kui teleri küljest ei õnnestu kruvisid eemaldada, kasutage magnetiseeritud kruvikeerajat.

Menüü Edastamine kuvatakse hallina (pole saadaval).

- Menüü **Edastamine** on saadaval ainult siis, kui teleri allikas on valitud.

Seaded kustuvad 5 minuti järel või iga kord pärast teleri väljalülitamist.

- Kui teler on režiimis **Poedemo**, lähtestatakse heli- ja pildiseaded iga 5 minuti järel. Kui soovite lülitada režiimist **Poedemo** režiimi **Kodukasutus**, vajutage nuppu **SOURCE**, et valida režiim **TV**, ja seejärel valige suvandid **MENU – Tugi – Kasutusrežiim**.

Teil on vahelduv heli või videopildi kadu

- Kontrollige kaabliühendusi ja ühendage kaablid uuesti.
- Heli või videopildi kadu võib olla põhjustatud liiga jäikade või jämedate kaablite kasutamisest. Veenduge, et kaablid oleksid pikaajaliseks kasutamiseks piisavalt paindlikud. Teleri paigaldamisel seinale soovitame kasutada 90-kraadise nurga all olevate pistikutega kaableid.

Kui vaatate teleriraami serva lähedalt, näete seal väikseid osakesi.

- See on osa seadme kujundusest ega ole defekt.

Menüü PIP ei ole saadaval.

- Funktsioon **PIP** on saadaval ainult juhul, kui kasutate HDMI- või komponentallikat.

Lülitasite teleri 45 minutit tagasi välja ja see lülitus uuesti sisse.

- See on normaalne. Teler kasutab teleri vaatamise ajal alla laaditud püsivara täiendamiseks automaatset OTA-funktsiooni (antenni kaudu).

Esineb korduvaid pildi-/heliprobleeme.

- Kontrollige ja vahetage signaali/allikat.

Aluse kummipatjade ja mööbli pealiskihi vahel võib tekkida reaktsioon.

- Selle vältimiseks kasutage teleri pindadel, mis puutuvad mööbliga otse kokku, viltpatju.

Kuvatakse teade „This file may not be playable properly“ (Selle faili esitus võib olla häiritud).

- Selle kuvamise põhjuseks võib olla sisu suur bitikiirus. Sisu üldiselt esitatakse, kuid esitamisel võib esineda probleeme.

Teleri hea töökorra tagamiseks täiendage selle tarkvara USB-seadet kasutades uusimale püsivaraversioonile (www.samsung.com → Support (Tugi)).

Selle TFT LED-teleri paneel koosneb kõrgtehnoloogiliselt toodetud alampikslitest. Sellegipoolest võib ekraanil leiduda mõni hele või tume piksel. Need pikslid ei mõjuta seadme tööd.

Mõned käesolevas juhendis kuvatud funktsioonid ja pildid on saadaval vaid teatud mudelitel.

Funktsioon Teletekst

Teenuse **Teletekst** registrileht sisaldab teavet teenuse kasutamise kohta. Teenuse **Teletekst** teabe õigeks kuvamiseks peab kanali vastuvõtt olema stabiilne. Muidu ei pruugita kõiki lehekülgi kuvada või teavet võib olla puudu.

- Teleteksti leheküljenumbreid saate muuta kaugjuhtimispuldi numbrinuppude abil.

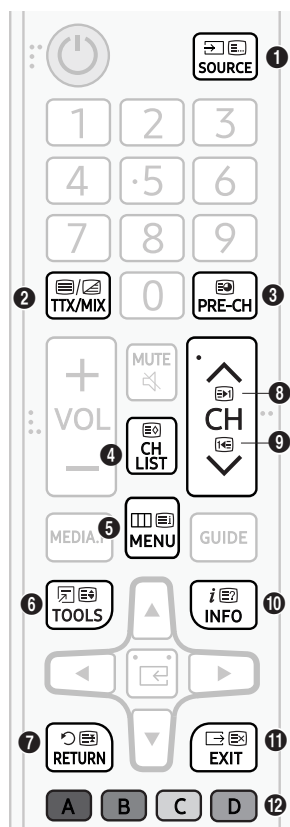

- 1 (režiim): valib teenuse **Teletekst** režiimi (LIST/FLOF). Nupu vajutamisel loendirežiimis lülitub funktsioon loendi salvestamise režiimi. Loendi salvestamise režiimis saate teenuse **Teletekst** lehekülje nupuga 8 (salvesta) loendisse salvestada.
- 2 (täielik teletekst / topeltrežiim / segarežiim / väljas): aktiveerib vaadatava kanali puhul teenuse **Teletekst** režiimi. Vajutage seda nuppu kaks korda, et kasutada teenuse **Teletekst** režiimi koos taustal esitatava saatega. Teletekstirežiimist väljumiseks vajutage nuppu veel kord.
- 3 (alamleht): kuvab saadaoleva alamlehekülje.
- 4 (salvesta): salvestab teenuse **Teletekst** leheküljed.
- 5 (register): kuvab teenuse **Teletekst** vaatamise ajal mis tahes hetkel registri (sisukorra).
- 6 (suurus): kuvab teleteksti ekraani ülemises pooles kahekordse suurusega. Teksti alumisele osale nihutamiseks vajutage seda nuppu uuesti. Tavapäraseks kuvamiseks vajutage veel kord sama nuppu.
- 7 (hoia): hoiab kuva praegusel leheküljel, kui olemas on ka teised leheküljed, mis järgnevad automaatselt. Hoidmise tühistamiseks vajutage sama nuppu uuesti.
- 8 (lehekülg üles): kuvab teenuse **Teletekst** järgmise lehekülje.
- 9 (lehekülg alla): kuvab teenuse **Teletekst** eelmise lehekülje.
- 10 (näita): kuvab peidetud teksti (näiteks nuputamismängu küsimuste vastused). Tavapärase ekraani kuvamiseks vajutage sama nuppu uuesti.
- 11 (tühista): vähendab teleteksti kuva, et näidata seda koos edastatava saatega.
- 12 Värvinupud (punane, roheline, kollane, sinine): kui telekanal kasutab kiirotsingu süsteemi FASTEXT, siis on erinevad teleteksti leheküljel esitatavad teemad varustatud värvikoodiga ja neid saab kaugjuhtimispuldil asuvate vastavat värvi nuppude abil valida. Vajutage valitud teemale vastavat värvinuppu. Kuvatakse uus värvikoodiga leht. Üksusi saab valida samal viisil. Eelmisele või järgmisele leheküljele liikumiseks vajutage vastavat värvinuppu.

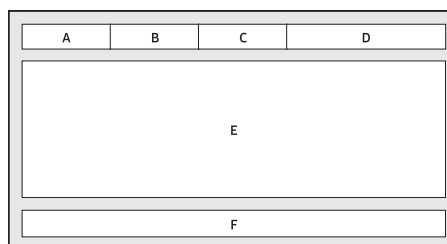

Teleteksti leheküljed on jaotatud kuude kategooriasse

Osa	Sisu
A	Valitud lehekülje number
B	Telekanali tunnus
C	Hetkel kuvatava lehekülje number või otsingutunnus
D	Kuupäev ja kellaaeg
E	Tekst
F	Olekuteave, FASTEXT-i teave



Vargusvastane Kensingtoni lukk

Samsung Kensingtoni lukke ei tarni. See on seade süsteemi füüsiliseks kinnitamiseks, kui seda kasutatakse avalikus kohas. Välimus ja lukustusmeetod võivad olenevalt tootjast joonisel kujutatust erineda. Kensingtoni luku õigesti kasutamise kohta leiate täiendavat teavet sellega kaasas olevast juhendist.

- Leidke teleri tagaküljelt ikoon . Kensingtoni pesa asub ikooni  kõrval.
- Pesa asukoht ja värv võivad olenevalt mudelist erineda.

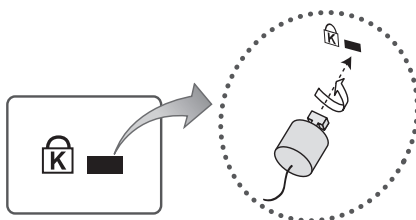

<Valikuline>

Toote lukustamiseks toimige järgmiselt.

1. Kerige Kensingtoni luku kaabel ümber suure liikumatu eseme, nagu laud või tool.
2. Pange kaabli ots koos selle külge kinnitatud lukuga läbi Kensingtoni luku kaabli otsas oleva aasa.
3. Sisestage lukustusseade toote Kensingtoni luku avasse tootel.
4. Lukustage lukk.
 - Need on üldised suunised. Täpsemad juhised leiate lukustusseadmega kaasas olevast kasutusjuhendist.
 - Lukustusseade tuleb soetada eraldi.

Hoiatus liikumatute piltide kohta

Vältige liikumatute kujutiste (nt jpeg-vormingus pildifailide), staatiliste pildielementide (nt telekanali logode, börsi- või uudisteriba ekraani alaosas jne) või panoraamvormingus või 4:3 kuvasuhtega programmide kuvamist ekraanil. Pidev liikumatute kujutiste kuvamine võib põhjustada LED-ekraanil sissepõlemist ja mõjutada pildikvaliteeti. Selle ohu vältimiseks tegutsege järgmiste soovitude kohaselt.

- Vältige sama telekanali kuvamist pika aja vältel.
- Proovige kuvada kõiki pilte alati täisekraanil. Parima võimaliku sobivuse saavutamiseks kasutage teleri pildivormingu menüüd.
- Vähendage heledust ja kontrasti, et vältida järelkujutisi.
- Kasutage teleri funktsioone, mis on mõeldud järelkujutiste ja ekraani sissepõlemise ennetamiseks. Lisateavet vt e-Manualist.

Teleri hooldamine

- Kui teleri ekraanil on kleeps, võivad selle eemaldamisel jääda ekraanile liimijäägid. Puhastage liimijäägid enne teleri kasutamist.
- Teleri välispinnale ja ekraanile võib tekkida puhastamise ajal kriimustusi. Pühkige välispinda ja ekraani kriimustuste vältimiseks ettevaatlikult pehme lapiga.
- Ärge pihustage vett ega muud vedelikku otse telerile. Tootesse sattunud vedelik võib põhjustada rikke, tulekahju või elektrilöögi.
- Ekraani puhastamiseks lülitage teler välja ning pühkige paneelilt mikrokiudlapiga ettevaatlikult kõik plekid ja sõrmejäljed. Puhastage teleri korpust või paneeli kergelt veega niisutatud mikrokiudlapiga. Seejärel kuivatage kuiva lapiga. Puhastamise ajal ei tohi paneelile tugevalt vajutada, kuna see võib paneeli kahjustada. Ärge kasutage tuleohtlikke vedelikke (nt benseen, vedeldi jne) ega puhastusvahendeid. Raskesti eemaldatavate plekkide puhul pihustage mikrokiudlapile veidi puhastusvahendit ja seejärel eemaldage lapiga plekid.

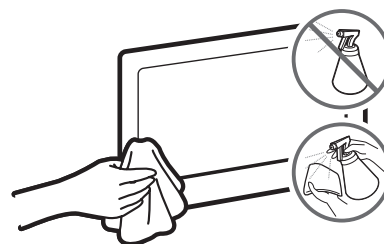

09 Tehnilised andmed ja muu teave

Tehnilised andmed

Mudeli nimi	UE32M4002	UE32M5002
Ekraani eraldusvõime	1366 x 768	1920 x 1080
Ekraani suurus (diagonaal)	32 tolli (80 cm)	32 tolli (80 cm)
Heli (väljundvõimsus)	10 W	10 W
Aluse pöörlemine (vasakule/paremale)	0°	0°
Mõõtmed (L x K x S)		
Korpus	745,4 x 442,2 x 69,0 mm	741,0 x 436,2 x 69,0 mm
Koos alusega	745,4 x 466,4 x 150,5 mm	741,0 x 460,2 x 150,5 mm
Kaal		
Ilma aluseta	4,0 kg	3,9 kg
Koos alusega	4,1 kg	4,0 kg

Keskkonnaga seotud andmed

Töökeskkonna temperatuur	10 kuni 40 °C (50 kuni 104 °F)
Töökeskkonna niiskustase	10–80%, mittecondenseeruv
Hoiustamiskeskonna temperatuur	-20 kuni 45 °C (-4 kuni 113 °F)
Hoiustamiskeskonna niiskustase	5–95%, mittecondenseeruv

- Kujundust ja tehnilisi andmeid võidakse ette teatamata muuta.
- Lisateavet toiteallika ja energiatarbe kohta leiate tootel olevalt sildilt.
- Tüüpilist energiatarvet mõõdetakse standardi IEC 62087 järgi.

Energiakulu vähendamine

Teleri väljalülitamisel lülitub see ooterežiimi. Ooterežiimis kulutab teler veidi toidet. Voolutarbimise vähendamiseks eemaldage toitejuhe vooluvõrgust, kui telerit ei kasutata pikka aega.

Toetatud videovormingud

Faililaiend	Konteiner	Videokodek	Eraldusvõime	Kaadrisedus (kaadrit/s)	Bitikiirus (Mbit/s)	Helikodek
*.avi	AVI MKV ASF MP4 3GP VRO VOB PS TS	Divx 3.11 / 4 / 5 / 6	1920 x 1080	6 ~ 30	30	Dolby Digital LPCM ADPCM (IMA, MS) AAC HE-AAC WMA Dolby Digital Plus MPEG (MP3) DTS (tuum) G.711 (A-Law, μ -Law)
*.mkv		MPEG4 SP/ASP				
*.asf		H.264 BP/MP/HP				
*.wmv		HEVC (H.265 – Main, Main10 – L4, L4.1)	640 x 480	8		
*.mp4		Motion JPEG				
*.3gp		Window Media Video v9	1920 x 1080	30		
*.vro		MPEG2				
*.mpg		MPEG1				
*.mpeg						
*.ts						
*.tp						
*.trp						
*.mov						
*.flv						
*.vob						
*.svi						
*.divx						

Muud piirangud

- Videomaterjali ei esitata, või ei esitata õigesti, kui tegemist on vigase sisu või andmekandjaga.
- Heli või video ei pruugi töötada, kui sisu standardne bitikiirus/kaadrisedus ületab tabelis toodud ühilduvald andmeid.
- Kui registri tabel ei tööta, otsimise (hüppamise) funktsiooni ei toetata.
- Teatud tüüpi USB-seadmed/digitaalkaamerad ei pruugi mängijaga ühilduda.
- Menüü kuvamiseks võib kuluda kauem aega, kui video bitikiirus ületab 10 Mbit/s.
- HEVC-kodek on saadaval ainult konteinerite MKV/MP4/TS puhul.

Videodekooder

- Toetab kuni H.264, tase 4.1 (ei toeta FMO-d/ASO-d/RS-i).
- Toetab kuni H.265 - Main, Main10 - L4, L4.1
- Kaadrisedus:
 - alla 1280 × 720: max 60 kaadrit
 - üle 1280 × 720: max 30 kaadrit
- VC1 AP L4 pole toetatud.
- GMC 2 ja kõrgemat versiooni ei toetata.

Helidekooder

- WMA 10 Pro toetab kuni 5.1 kanalit ja M2-profiili.
- WMA kadudeta heli pole toetatud.
- Vorbis toetab kuni 2 kanalit.
- Dolby Digital Plus toetab kuni 5.1 kanalit.

Toetatud subtiitri vormingud

Väline

Nimi	Faililaiend
MPEG-4 ajastatud tekst	.ttxt
SAMI	.smi
SubRip	.srt
SubViewer	.sub
Micro DVD	.sub või .txt
SubStation Alpha	.ssa
Advanced SubStation Alpha	.ass
Powerdivx	.psb

Sisemine

Nimi	Konteiner	Vorming
Xsub	AVI	Pildivorming
SubStation Alpha	MKV	Tekstivorming
Advanced SubStation Alpha	MKV	Tekstivorming
SubRip	MKV	Tekstivorming
MPEG-4 ajastatud tekst	MP4	Tekstivorming

Teavet funktsiooni **Heli kirjeldus / subtiitrid** kohta vaadake **e-Manualist**.

Toetatud fotovormingud

Faililaiend	Tüüp	Eraldusvõime
*.jpg / *.jpeg	JPEG	15360 x 8640
*.bmp	BMP	4096 x 4096
*.mpo	MPO	15360 x 8640

- MPO-failitüüp ei toeta funktsioone Suum, Pööra ega Slaidiseansi efekt.

Toetatud muusikavormingud

Faililaiend	Tüüp	Kodek	Märkus
*.mp3	MPEG	MPEG1 Audio Layer 3	
*.m4a / *.mpa / *.aac	MPEG4	AAC	
*.flac	FLAC	FLAC	Toetab kuni 2 kanalit.
*.ogg	OGG	Vorbis	Toetab kuni 2 kanalit.
*.wma	WMA	WMA	WMA 10 Pro toetab kuni 5.1 kanalit ja M2-profiili. (WMA kadudeta heli ei toetata.)
*.wav	wav	wav	
*.mid / *.midi	midi	midi	tüübid 0 ja 1

Täielik saadaolev eraldusvõime

Optimaalne eraldusvõime on seeria 4 puhul 1366 x 768 sagedusel 60 Hz ja seeria 5 puhul 1920 x 1080 sagedusel 60 Hz.

Vt kõiki kasutatavaid eraldusvõimeid tehniliste andmete lehelt.

Režiim	Eraldusvõime	Horizontaalsagedus (kHz)	Vertikaalsagedus (Hz)	Pikslikella sagedus (MHz)	Sünkroonimise polaarsus (H/V)	1366 x 768	1920 x 1080
IBM	720 x 400	31.469	70.087	28.322	-/+	✓	✓
MAC	640 x 480	35.000	66.667	30.240	-/-	✓	✓
	832 x 624	49.726	74.551	57.284	-/-	✓	✓
	1152 x 870	68.681	75.062	100.000	-/-		✓
VESA DMT	640 x 480	31.469	59.940	25.175	-/-	✓	✓
	640 x 480	37.861	72.809	31.500	-/-	✓	✓
	640 x 480	37.500	75.000	31.500	-/-	✓	✓
	800 x 600	37.879	60.317	40.000	+/+	✓	✓
	800 x 600	48.077	72.188	50.000	+/+	✓	✓
	800 x 600	46.875	75.000	49.500	+/+	✓	✓
	1024 x 768	48.363	60.004	65.000	-/-	✓	✓
	1024 x 768	56.476	70.069	75.000	-/-	✓	✓
	1024 x 768	60.023	75.029	78.750	+/+	✓	✓
	1152 x 864	67.500	75.000	108.000	+/+		✓
	1280 x 720	45.000	60.000	74.250	+/+	✓	✓
	1280 x 800	49.702	59.810	83.500	-/+		✓
	1280 x 1024	63.981	60.020	108.000	+/+		✓
	1280 x 1024	79.976	75.025	135.000	+/+		✓
	1366 x 768	47.712	59.790	85.500	+/+	✓	✓
	1440 x 900	55.935	59.887	106.500	-/+		✓
1600 x 900RB	60.000	60.000	108.000	+/+		✓	
1680 x 1050	65.290	59.954	146.250	-/+		✓	
1920 x 1080	67.500	60.000	148.500	+/+		✓	

- Ülerealootusrežiimi tugi puudub.
- Teler ei pruugi korralikult töötada, kui valitud on ebastandardne videovorming.

Litsentsid



For DTS patents, see <http://patents.dts.com>. Manufactured under license from DTS, Inc.

DTS, the Symbol, DTS in combination with the Symbol, DTS Premium Sound|5.1, DTS Digital Surround, DTS Express, and DTS Neo2:5 are registered trademarks or trademarks of DTS, Inc. in the United States and/or other countries.

© DTS, Inc. All Rights Reserved.



This DivX Certified® device can play DivX® HD video files (including .avi, .divx). Download free software at www.divx.com to create, play and stream digital videos. To play purchased DivX movies, first register your device at vod.divx.com. Find your registration code in the DivX VOD section of your device setup menu.

This DivX Certified® device can play DivX® HD video (including .avi, .divx). DivX®, DivX Certified® and associated logos are trademarks of DivX, LLC and are used under license.

Covered by one or more of the following U.S. patents: 7,295,673; 7,460,668; 7,515,710; 8,656,183; 8,731,369; RE45,052.



The terms HDMI and HDMI High-Definition Multimedia Interface, and the HDMI Logo are trademarks or registered trademarks of HDMI Licensing LLC in the United States and other countries.



Manufactured under license from Dolby Laboratories. Dolby, Dolby Audio, Pro Logic, and the double-D symbol are trademarks of Dolby Laboratories.

Open Source License Notice

Open Source used in this product can be found on the following webpage.

(<http://opensource.samsung.com>) Open Source License Notice is written only English.

Soovitus – ainult EL



Käesolevaga kinnitab Samsung Electronics, et see teler vastab direktiivi 1999/5/EÜ olulistele nõuetele ja muudele asjakohastele sätetele.

Ametlik vastavusdeklaratsioon on leitav aadressilt <http://www.samsung.com>, kui avate jaotise Support (Tugi) > Search Product Support (Tootetoet otsing) ning sisestate mudelinime.

Seade on mõeldud ainult siseruumides kasutamiseks.

Seadet võib kasutada kõigis EL-i riikides.



Seadme õige kasutuselt kõrvaldamine (elektri- ja elektroonikaseadmete jäätmed)

(Kehtib eraldi kogumissüsteemidega riikides.)

See tähis tootel, lisatarvikutel või dokumentidel näitab, et toodet ja selle elektroonilisi lisatarvikuid (nt laadijat, peakomplekti, USB-kaablit) ei tohi kasutusaja lõppedes kasutuselt kõrvaldada koos muude majapidamisjäätmetega. Selleks, et vältida jäätmete kontrollimatu kõrvaldamisega seotud võimaliku kahju tekitamist keskkonnale või inimeste tervisele ning edendada materiaalsete vahendite säästvat taaskasutust, eraldage need esemed muudest jäätmetest ja suunake taasringlusse.

Kodukasutajad saavad teavet keskkonnaohutu ringlussevõtu paikade ja viiside kohta kas toote müüjalt või kohalikust keskkonnaametist.

Ettevõtted peaksid ühendust võtma tarnijaga ning kontrollima ostulepingu tingimusi ja sätteid.

Seda toodet ja selle elektroonilisi lisatarvikuid ei tohi panna muude kõrvaldamiseks mõeldud kaubandusjäätmete hulka.



Seadmes kasutatavate patareide korrektne kasutuselt kõrvaldamine

(Kehtib eraldi kogumissüsteemidega riikides.)

See tähis patareil, kasutusjuhendil või pakendil näitab, et seadmes kasutatavaid patareisid ei tohi utiliseerida kasutusaja lõppedes koos muude olmejäätmetega. Keemiliste sümbolite Hg, Cd või Pb tähised viitavad sellele, et patarei sisaldab rohkem elavhõbedat, kaadmiumi või pliid kui EÜ direktiiviga 2006/66 lubatud. Kui selliseid patareisid ei kõrvaldata ettenähtud viisil, kujutavad need ohtu inimeste tervisele või keskkonnale.

Looduse kaitsmiseks ja materjalide taaskasutuse edendamiseks eraldage patareisid muudest olmejäätmetest ja viige need lähimasse patareide kogumispunkti.

Teavet Samsungi keskkonnanohiu ja tootega seotud kohustuste kohta (nt REACH, WEEE, patareisid) leiате aadressilt http://www.samsung.com/uk/aboutsamsung/samsungelectronics/corporatecitizenship/data_corner.html.

HOIATUS! TULE LEVIKU TÕKESTAMISEKS HOIDKE KÜÜNLAAD JA MUUD LAHTISE TULE ALLIKAD SEADMEST ALATI EEMAL.



Adaptor information

 Ohu vältimiseks kasutage järgmist adapterit

Manufacturer: Samsung Electro-Mechanics Co., Ltd.

Manufacturer: SOLUM Co Ltd

Adaptor Model: A5919_FSM

Manufacturer: Samsung Electro-Mechanics Co., Ltd.

Manufacturer: SOLUM Co Ltd

Adaptor Model: A6619_FSM

Manufacturer: Dongyang E&P Inc

Adaptor Model: A4819_FDY

To reduce the risk of fire or electric shock, do not expose this apparatus to rain or moisture.

Apparatus shall not be exposed to dripping or splashing and no objects filled with liquids, such as vases, shall not be placed on the apparatus.

For power cord use, see user manual.

WARNING: FOR INDOOR USE ONLY

This page is intentionally
left blank.

This page is intentionally
left blank.

This page is intentionally
left blank.

SAMSUNG



BN68-08544Y-00

Contact SAMSUNG WORLD WIDE

If you have any questions or comments relating to Samsung products, please contact the SAMSUNG customer care centre.

Country	Customer Care Centre ☎	Web Site
AUSTRIA	0800-SAMSUNG (0800-7267864) [Only for Dealers] 0810-112233	www.samsung.com/at/support
BELGIUM	02-201-24-18	www.samsung.com/be/support (Dutch) www.samsung.com/be_fr/support (French)
BOSNIA	055 233 999	www.samsung.com/support
BULGARIA	*3000 Цена в мрежата 0800 111 31, Безплатна телефонна линия	www.samsung.com/bg/support
CROATIA	072 726 786	www.samsung.com/hr/support
CZECH	800 - SAMSUNG (800-726786) Samsung Electronics Czech and Slovak, s.r.o. V Parku 2323/14, 148 00 - Praha 4	www.samsung.com/cz/support
DENMARK	70 70 19 70	www.samsung.com/dk/support
FINLAND	030-6227 515	www.samsung.com/fi/support
FRANCE	01 48 63 00 00	www.samsung.com/fr/support
GERMANY	0180 6 SAMSUNG bzw. 0180 6 7267864* (*0,20 €/Anruf aus dem dt. Festnetz, aus dem Mobilfunk max. 0,60 €/Anruf)	www.samsung.com/de/support
CYPRUS	8009 4000 only from landline, toll free	
GREECE	80111-SAMSUNG (80111 726 7864) only from land line (+30) 210 6897691 from mobile and land line	www.samsung.com/gr/support
HUNGARY	0680SAMSUNG (0680-726-786) 0680PREMIUM (0680-773-648)	www.samsung.com/hu/support
ITALIA	800-SAMSUNG (800.7267864)	www.samsung.com/it/support
LUXEMBURG	261 03 710	www.samsung.com/be_fr/support
MONTENEGRO	020 405 888	www.samsung.com/support
SLOVENIA	080 697 267 (brezplačna številka)	www.samsung.com/si/support
NETHERLANDS	088 90 90 100	www.samsung.com/nl/support
NORWAY	815 56480	www.samsung.com/no/support
POLAND	801-172-678* lub +48 22 607-93-33* * (koszt połączenia według taryfy operatora)	www.samsung.com/pl/support
PORTUGAL	808 20 7267	www.samsung.com/pt/support
ROMANIA	*8000 (apel in retea) 08008-726-78-64 (08008-SAMSUNG) Apel GRATUIT	www.samsung.com/ro/support
SERBIA	011 321 6899	www.samsung.com/rs/support
SLOVAKIA	0800 - SAMSUNG (0800-726 786)	www.samsung.com/sk/support
SPAIN	34902172678	www.samsung.com/es/support
SWEDEN	0771 726 7864 (0771-SAMSUNG)	www.samsung.com/se/support
SWITZERLAND	0800 726 78 64 (0800-SAMSUNG)	www.samsung.com/ch/support (German) www.samsung.com/ch_fr/support (French)
UK	0330 SAMSUNG (7267864)	www.samsung.com/uk/support
EIRE	0818 717100	www.samsung.com/ie/support
LITHUANIA	8-800-77777	www.samsung.com/lt/support
LATVIA	8000-7267	www.samsung.com/lv/support
ESTONIA	800-7267	www.samsung.com/ee/support
TURKEY	444 77 11	www.samsung.com/tr/support

© 2017 Samsung Electronics Co., Ltd. All rights reserved.